

КОМПЕТЕННОСТТА СВЪРЗА.

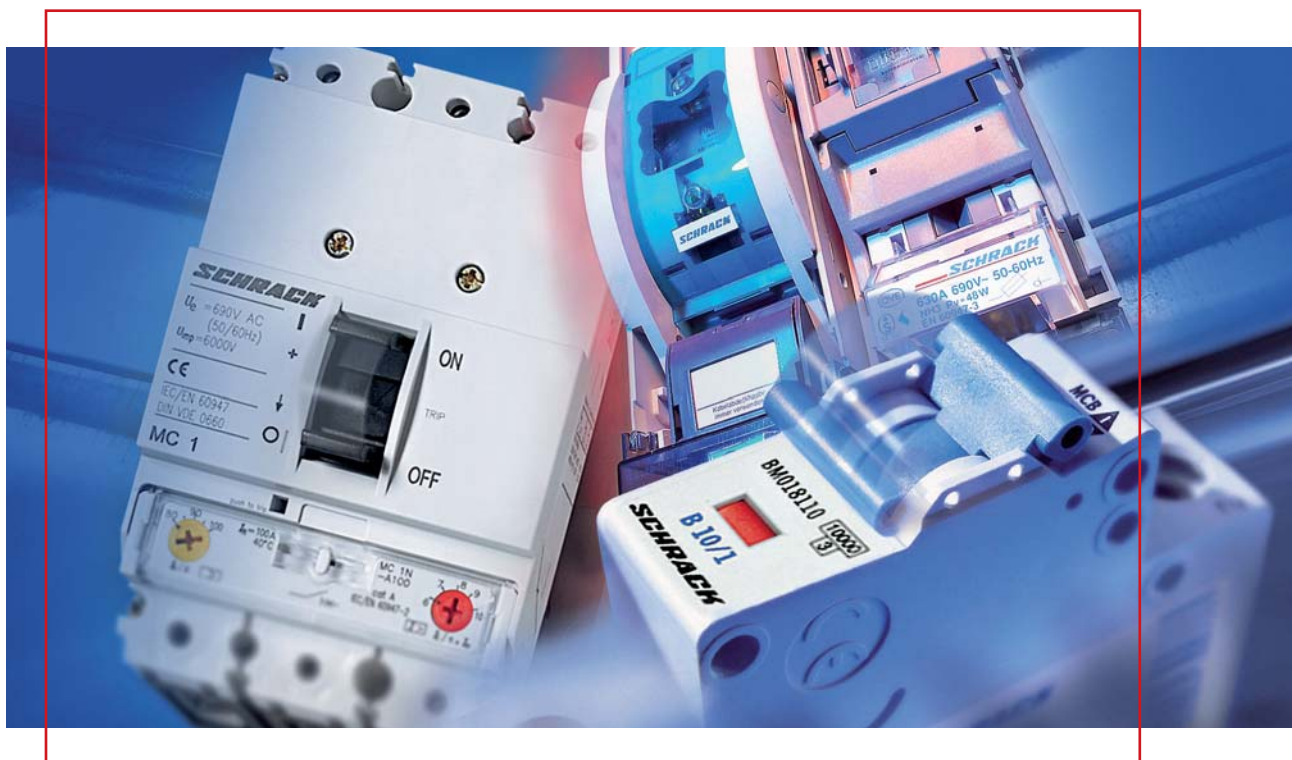

ГЛАВЕН КАТАЛОГ

ДОБРЕ ДОШЛИ В SCHRACK TECHNIK



Ние сме водеща, пазарно ориентирана маркова компания от Австрия, специализирана в системи пренос на енергия, информационни технологии и осветителни системи. Нашите дейности се фокусират върху продукти и решения за енергийна оптимизация, безопасност, пренос на данни и комфорт. В центъра на нашата дейност са висококачествени продукти, техническа компетентност и съобразени с клиента услуги.

КАЧЕСТВО НА ПРОДУКТИТЕ НА SCHRACK

Ние предлагаме на нашите потребители добре сортирана продуктова гама, предоставяща най-висока степен на наличност на продукта. Нашата цел е изключително висока ефективност, когато става дума за съобразени с клиента решения. Това е възможно благодарение на стандартизираните работни процеси, модулния подход и употребата на софтуерни средства.

SCHRACK Е СЕРТИФИЦИРАН ПО ISO

В последно време тестовите процедури на сертификацията по ISO изместиха своя фокус предимно върху начина на работа на организацията с клиенти и върху свързаните с клиенти процеси. Някои от основните области, които се инспектират, включват:

- Обща комуникация с потребителя
- Работа с оферти и търгове по структуриран начин
- Прозрачност във всички области на компанията, намиращи се в пряк и непряк контакт с клиентите.
- Горепосоченото се изисква във всички нива на мениджмънт.

Сертификацията по ISO не е нещо, което всеки притежава. Нашата сертификация по ISO 9001:2000 е както награда, така и задължение. Задължението, което поемаме с получаването на тази сертификация, е да осигурим документацията на нашите работни процеси и непрекъснато да подобряваме тези процеси.

ОБЩА ИНФОРМАЦИЯ

- Всички **чертежи с размери** са представени в рамките на наличното пространство на страницата и са предназначени само за справка.
- Всички **електрически схеми** са схематични схеми на свързване, които са предназначени за по-доброто разбиране на функционирането и трябва да бъдат редактирани/допълнени в хода на проектното планиране.
- Всички **изображения** представляват примери за продукти и са предназначени само за информационни цели.

Освен ако не е посочено друго, ще се прилага текущата версия на Общите условия на доставка, издадена от Асоциацията на австрийската електротехническа и електронна промишленост "FEE". Не носим отговорност за грешки в текста, отпечатването или изображенията, запазваме си правото да правим промени в техническите спецификации на продуктовата гама. Потребителската информация, съдържаща се в този каталог, отразява становището на компанията в момента на нейното написване. Информацията, която се съдържа в него, беше обобщена на базата на публикувани стандарти, специализирани промишлени презентации, специализирана литература и собствен опит. Съдържанието е само за информационни цели и няма юридическа сила.

■ ОБЩА ИНФОРМАЦИЯ	Страница	I–XXII
■ ТАБЛА	Страница	1–49
■ ПРЕДПАЗНИ УСТРОЙСТВА	Страница	51–73
■ МОДУЛНИ УСТРОЙСТВА, МОДУЛНИ РЕЛЕТА ЗА ВРЕМЕ И ИЗМЕРВАТЕЛНИ РЕЛЕТА	Страница	75–109
■ ЗАЩИТА ОТ ПРЕНАПРЕЖЕНИЕ	Страница	111–129
■ АПАРАТИ ЗА КОМУТАЦИЯ И УПРАВЛЕНИЕ	Страница	131–153
■ ПРЕДПАЗИТЕЛНИ ЕЛЕМЕНТИ	Страница	155–213
■ СВЪРЗВАНЕ И ИНСТАЛАЦИОННА СИСТЕМА	Страница	215–239
■ МОТОРНИ ЗАЩИТИ, РЕЛЕТА ЗА ПРЕТОВАРВАНЕ	Страница	241–271
■ РЕЛЕТА	Страница	273–287
■ ПРЕКЪСВАЧИ	Страница	289–383
■ БРОЯЧИ И ИЗМЕРВАТЕЛНИ УРЕДИ	Страница	385–401
■ ТРАНСФОРМАТОРИ, ИНДУКТОРИ, ЗАХРАНВАЩИ УСТРОЙСТВА ПРЕКЪСВАЧИ	Страница	403–410

1				
	1-фазно минимално напреженово реле	102	Аресторни защиты Vartec	125
3				
	3-фазен електромер за активна и реактивна енергия	395	Аресторни защиты клас В	122
	3-фазни електромери	395	Аресторни защиты клас В/С	120
	3-фазно минимално напреженово реле	103	Аресторни защиты клас С	125
			Аресторни защиты клас D	128
			Аресторни защиты, базирани върху искрова междина	122
В			Б	
	BCFO 10 kA RCCB (дефектнотокова защита)	62	Безопасни трансформатори	404
	BCFO 6 kA RCCB (дефектнотокова защита)	62	Бобини за постоянно напрежение	282
	BMS0 10 kA	56	Бобини за променливо напрежение	282
	BMS4 4,5 kA	52	Брояч на часове	401
	BMS6 6 kA	54	Бутон	133
	BOLF 10 kA RCBO	61	Бутонен прекъсвач	78
	BOLF 6 kA RCBO	61	Бутони със светодиода	78
	BR 10 kA	59		
	BR 15 kA	60	В	
М			Вграден монтаж и стенна ниша	26
	MCB (АВТОМАТИЧНИ ПРЕДПАЗИТЕЛИ)	52	Вентилатор с филтър, бързо закрепващ се	47
	MCB за промишлеността	59	Винтови клеми	219
	MCB-E 4,5 kA	59	Висока врата, секретна ключалка "Ronis"	29
R			Влагорегулатори	46
	RCCB (ДЕФЕКТНОТОКОВИ ЗАЩИТИ)	62	Волтметър	392
S			Времеви превключвател ASTRO	89
	SNR цокъл без реле	286	Времеви превключватели	86
A			Входно разпределително табло	52
	Аварийни стоп-бутони	134	Въздушни прекъсвачи серия MO	357
	Автоматични предпазители SI-E	59	Въздушни прекъсвачи	357
	Амперметри	391		
	Аналогов контролер	265	Г	
	Аналогови измервателни уреди	390	Главен товаров прекъсвач	76
	Аресторна защита клас D	128	Главни прекъсвачи с функция на аварийен стоп	146
	Аресторна защита	113	Главни прекъсвачи	147
	Аресторни защиты Combtec	121	Годишен часовник	90
	Аресторни защиты Protec	120	Гъбовиден бутон	134
			Д	
			Двухфункционално реле	95
			Дефектнотокова защита	62
			Дистанционен изключвател	63

Дистанционен превключвател	80	Компоненти на табла	46
Дистанционен тестов модул	73	Комуникационен център	82
Дистанционно превключвателно устройство	73	Контакт за преден монтаж	139
Допълнителен контакт за контролни цели за RCCB (дефектнотокови защиты)	63	Контакт	139
Е		Контактори за комутиране на кондензатори	254
Еднофазно постояннотоково захранване	407	Контакторни релета	248
Еднофункционално реле	95	Крайна конзола	233
Елемент по ширина за цокъл	42	Крайна секция за Modul 160 compact	30
З		Крачни и ръчни прекъсвачи	141
Заземителни клеми	227	Купонал	211
Заземителни клемни блокове	223	М	
Заземителни устройства	62	Максимално токово реле	108
Захранващи устройства	407	Малки нагреватели	45
Защита от пренапрежение	112	Малък модул – Connect	67
Звънец	85	Механични времеви превключватели	86
Звънчев трансформатор	85	Мигащо реле	96
Зумер	135	Мини контактори	248
Зумер	85	Минимално напреженов изключвател	64
Н		Минимално напреженово реле	101
Изолатор	76	Мини прекъсвачи за постоянен ток	58
Импулсно реле за инсталиране в стенни табла	81	Мини прекъсвачи	52
Импулсно реле	81	Мини релета, тип РТ	274
Индикаторна лампа	79	Многорежимни релета, тип МТ	278
Индикаторни лампи	143	Многофункционално реле	94
Инсталационни контактори	90	Модул – Connect	67
К		Модул 160 compact	29
Кабелен канал тип VDK	238	Модул 2000	2
Клема с повдигаща се скоба	226	Модул за нулев проводник	64
Клеми на три нива	224	Модулен превключвател без сигнална лампа	77
Клеми	216	Модулен превключвател без сигнална лампа	77
Клемни кутии	48	Модулен превключвател със светодиод	78
Командни устройства	132	Модулен превключвател със светодиод	78
Командни устройства	132	Модулен превключвател със сигнална лампа	78
Компактна индикаторна лампа	143	Модулен превключвател със сигнална лампа	78
Компактна шина	65	Модулни контактори	271
		Модулни табла AS	37
		Модулни табла AS/KS	37
		Модулни токови трансформатори за малък ток	396
		Модулни устройства	75

Модулно импулсно реле	80	Превключвател за волтметър	152
Молив	234	Превключвател звезда - триъгълник	149
Монитор за мрежа с ниско напрежение	386	Превключвател при здрачаване с външен сензор	88
Монтажен комплект за табло AS	39	Превключвател	148
Монтажни плочи с разделителни плочи	29	Превключвател за амперметри	152
Мостова капачка	237	Преграда вложка	234
Моторен контактор	266	Преграда с директен монтаж	234
Моторни защиты	69	Предварително монтирани мостове	235
Мощни контактори	248	Предпазен изключвател за двигатели	70
Мрежови анализатори	386	Предпазителни разединители	206
		Предпазна капачка IP 20 за серия BS	63
Н		Прекъсвач вкл./изкл. VM	77
Напречен елемент за цокъл	42	Прекъсвач вкл./изкл.	148
Напречни връзки за пружинни клеми	235	Прекъсвач за моторна защита	242
Напречни връзки	235	Прекъсвач с формован корпус MC	290
Нестабилизирано еднофазно постоянно токово захранване	407	Прекъсвачи	144
Носач за схеми на свързване A4	47	Прекъсвачи с изолиращ капацитет	59
		Прекъсвачи с формован корпус	290
О		Принадлежности за MCB, RCBO, LS-DI, RCCB, MP	63
Опорни изолатори	208	Принадлежности за Modul 160 compact	30
Осветления за оборудването в таблата	46	Принадлежности за аналогови измервателни уреди	394
Основа	85	Принадлежности за вентилатор с филтър	47
Остъклена врата	29	Принадлежности за винтови клеми	230
Отворени табла за стенен монтаж	29	Принадлежности за моторни защиты	246
Отворени табла	29	Принадлежности за нови RCCB/MCB/RCBO	63
Отоплителни системи за табла	45	Принадлежности за табла AS/KS	42
Оцветена преграда	234	Принадлежности за табла AS/KS	42
		Принадлежности за табла с вграден монтаж и	
		Принадлежности за табла	42
П		Прозрачна долна врата	29
Пакетни прекъсвачи	148	Прозрачни врати	34
Плавни пускатели	268	Проходна клема	219
Пластмасови потребителски устройства	24	Проходни трансформатори	397
Полупроводникови контактори	262	Пружинни клеми	226
Постоянна напречна връзка	235		
Потенциометър	142	Р	
Потребителски табла по DIN	26	Разпределителни табла	48
Потребителски табла	24	Разрядник N/PE	123
Потребителски устройства	24	Разрядник вложка	125
Празно табло	140	Разрядник	122

Реле за следене на фаза	109	Таймери VOWA	83
Реле звезда - триъгълник	97	Термисторно следящо реле	104
Реле, тип RM	281	Термостати и влагорегулатори	46
Релета за печатни платки, тип RT	284	Тестов модул	73
Релета за претоварване	258	Тип FSA	72
Релета за термично претоварване	258	Тип FSA	72
Релета	273	Тип на кабелен канал	238
		Тип тествано табло	43
C		Типове спомагателни превключватели	63
Светещи бутони	136	Токови трансформатори за малък ток	396
Свързващо устройство	138	Трансформатори	404
Селективност за MC/MO	290	Тънкостенни релета за печатни платки, тип SNR	286
Сервизно реле	98		
Серия MP	70	У	
Силнотоккови клеми	225	Удължаваща кутия	52
Силнотоккови мини прекъсвачи	59		
Система от стопяеми предпазители	156	Ц	
Следящо реле за ниво	106	Централен дистанционен превключвател	80
Следящо реле	101	Цилиндрични стопяеми вложки	207
Сменяем защитен модул	129	Цифрови времеви превключватели за DIN-шина	89
Сонди за следене на нивото	106	Цяла стандартна врата	29
Специални клеми	228		
Спомагателни контактори	255	Ч	
Стабилизирани захранвания	407	Честотомер	393
Стабилизирано еднофазно постоянноково захранване	407		
Стенни табла WSM	31	Ш	
Стоящи табла KS	40	Шина за изравняване на потенциалите	217
Странични панели за табла AS	41	Шина за нулев проводник	
Стълбищно осветление	82	Шинна система 100 mm и 185 mm	211
Стъпков превключвател	150	Щекерно времереле	100
		Щифтови и вилчни шини	65
T		Щифтови контакти – сменяем защитен модул	129
Табелка	142		
Табелки за надписване	230		
Табла за вграден монтаж	25		
Табла за стенен монтаж	31		
Табла за стенни ниши	27		
Табло modul 4000TT – типowo тествано	43		
Табло за монтаж на DIN-шина	28		
Табло за монтаж на лицев панел	140		

СПИСЪК НА ПОЗИЦИИТЕ

КАТАЛОЖЕН НО.	СТРАНИЦА	КАТАЛОЖЕН НО.	СТРАНИЦА	КАТАЛОЖЕН НО.	СТРАНИЦА	КАТАЛОЖЕН НО.	СТРАНИЦА	КАТАЛОЖЕН НО.	СТРАНИЦА	КАТАЛОЖЕН НО.	СТРАНИЦА
A		ASSOB101	42	BC008203	62	BC654110	62	BES00016	244	BESD0630	243
AS181040	38	ASSOB102	42	BC050103	62	BC654130	62	BES00020	244	BESD0800	243
AS181042	39	ASSOB121	42	BC050110	62	BC654203	62	BES00025	244	BESD1000	243
AS181050	38	ASSOB122	42	BC050130	62	BC654210	62	BES00032	244	BESD1200	243
AS181052	39	ASSOT031	42	BC052103	62	BC654230	62	BES00040	244	BEZ00001	246
AS181060	38	ASSOT032	42	BC052110	62	BC656103	62	BES00050	244	BEZ00002	246
AS181062	39	ASSOT041	42	BC052130	62	BC656110	62	BES00063	244	BEZ00003	246
AS181242	39	ASSOT042	42	BC052203	62	BC656130	62	BES00080	244	BEZ00004	246
AS181252	39	ASSOT051	42	BC052210	62	BC656203	62	BES00100	244	BEZ00005	246
AS181262	39	ASSOT052	42	BC052230	62	BC656210	62	BES00125	244	BEZ00006	246
AS186040	38	ASSOT061	42	BC054103	62	BC656230	62	BES00160	244	BEZ00007	246
AS186050	38	ASSOT062	42	BC054110	62	BD900002	63	BES00200	244	BEZ00008	246
AS186060	38	ASSOT081	42	BC054130	62	BD900006	63	BES00250	244	BEZ00009	246
AS188040	38	ASSOT082	42	BC054203	62	BD900022	63	BES00320	244	BEZ00010	246
AS188050	38	ASSW1804	39	BC054210	62	BD900022	70	BES00400	244	BEZ00011	246
AS188060	38	ASSW1805	39	BC054230	62	BD900902	73	BES00500	244	BEZ00012	246
AS201040	38	ASSW1806	39	BC056103	62	BD900903	73	BES00630	244	BEZ00013	246
AS201042	39	ASSW2004	39	BC056110	62	BD900904	73	BES00800	244	BEZ00014	246
AS201050	38	ASSW2005	39	BC056130	62	BD900907	72	BES01000	244	BEZ00016	246
AS201052	39	ASSW2006	39	BC056203	62	BD900908	73	BES01200	244	BEZ00017	246
AS201060	38	ASSW2008	39	BC056230	62	BE400001	71	BES01600	244	BEZ00018	246
AS201062	39	ASSW2206	39	BC058103	62	BE400002	71	BES02000	244	BEZ00019	246
AS201242	39	ASSW2208	39	BC058110	62	BE400003	71	BES02200	244	BEZ00020	246
AS201252	39	B		BC058130	62	BE400201	70	BES02500	244	BEZ00021	246
AS201262	39	BC000103	62	BC602103	62	BE400202	70	BES22500	245	BEZ00112	246
AS201642	39	BC000110	62	BC602110	62	BE400203	70	BES23200	245	BEZ00113	246
AS206040	38	BC000130	62	BC602130	62	BE400204	70	BES24000	245	BEZ00116	246
AS206050	38	BC000203	62	BC602203	62	BE400205	70	BES24500	245	BEZ00212	246
AS206060	38	BC002103	62	BC602210	62	BE400206	70	BES25000	245	BEZ00213	246
AS208040	38	BC002110	62	BC602230	62	BE400207	70	BES36300	245	BEZ00216	246
AS208050	38	BC002130	62	BC604103	62	BE400208	70	BES37500	245	BEZ00217	246
AS208060	38	BC002203	62	BC604110	62	BE400209	70	BES39000	245	BEZ00218	246
AS208080	38	BC002210	62	BC604130	62	BE400210	70	BES39999	245	BEZ00219	246
AS221060	38	BC002230	62	BC604203	62	BE400211	70	BESD0016	243	BK002401	22
AS221062	39	BC004103	62	BC604210	62	BE400212	70	BESD0020	243	BK002402	22
AS221262	39	BC004110	62	BC604230	62	BE400213	70	BESD0025	243	BK003001	24
AS226060	38	BC004130	62	BC606103	62	BE400301	70	BESD0032	243	BK003001	24
AS228060	38	BC004203	62	BC606110	62	BE400302	70	BESD0040	243	BK003002	24
AS228080	38	BC004210	62	BC606130	62	BE400303	70	BESD0050	243	BK003002	24
ASCC1060	39	BC004230	62	BC606203	62	BE400304	70	BESD0063	243	BK003003	24
ASCCJ120	39	BC006103	62	BC606210	62	BE400305	70	BESD0080	243	BK003003	24
ASCCM040	39	BC006110	62	BC606230	62	BE400306	70	BESD0100	243	BK003004	24
ASDRA400	47	BC006130	62	BC652103	62	BE400307	70	BESD0125	243	BK003004	24
ASSOB041	42	BC006203	62	BC652110	62	BE400308	70	BESD0160	243	BK003021	24
ASSOB042	42	BC006210	62	BC652130	62	BE400309	70	BESD0200	243	BK003021	24
ASSOB061	42	BC006230	62	BC652203	62	BE400310	70	BESD0250	243	BK003022	24
ASSOB062	42	BC008103	62	BC652210	62	BE400311	70	BESD0320	243	BK003022	24
ASSOB081	42	BC008110	62	BC652230	62	BE400312	70	BESD0400	243	BK003022	24
ASSOB082	42	BC008130	62	BC654103	62	BE400313	70	BESD0500	243	BK003023	24

СПИСЪК НА ПОЗИЦИИТЕ

КАТАЛОЖЕН НО.	СТРАНИЦА	КАТАЛОЖЕН НО.	СТРАНИЦА	КАТАЛОЖЕН НО.	СТРАНИЦА	КАТАЛОЖЕН НО.	СТРАНИЦА	КАТАЛОЖЕН НО.	СТРАНИЦА	КАТАЛОЖЕН НО.	СТРАНИЦА
BK003023	24	BK080151	24	BM017150	56	BM017410	57	BM018163	56	BM019204	57
BK003024	24	BK080151	24	BM017150ME	56	BM017416	57	BM018206	57	BM019206	57
BK003024	24	BK080152	24	BM017163	56	BM017420	57	BM018210	57	BM019210	57
BK004100	27	BK080152	24	BM017163ME	56	BM017425	57	BM018216	57	BM019216	57
BK004405	216	BK080152	24	BM017202	57	BM017432	57	BM018220	57	BM019220	57
BK070001	26	BK080153	24	BM017202ME	57	BM017440	57	BM018225	57	BM019225	57
BK070001-A	26	BK080153	24	BM017204	57	BM017450	57	BM018232	57	BM019232	57
BK070002	26	BK14004	20	BM017204ME	57	BM017463	57	BM018240	57	BM019240	57
BK070002-A	26	BK14005	20	BM017206	57	BM017602	56	BM018250	57	BM019302	57
BK070003	26	BK900096	19	BM017206ME	57	BM017604	56	BM018263	57	BM019304	57
BK070003-A	26	BK900097	19	BM017210	57	BM017606	56	BM018306	57	BM019306	57
BK070004	26	BK900098	19	BM017210ME	57	BM017610	56	BM018310	57	BM019310	57
BK070004-A	26	BK900099	19	BM017216	57	BM017616	56	BM018316	57	BM019316	57
BK070101	26	BM015102	58	BM017216ME	57	BM017620	56	BM018320	57	BM019320	57
BK070102	26	BM015106	58	BM017220	57	BM017625	56	BM018325	57	BM019325	57
BK070103	26	BM015110	58	BM017220ME	57	BM017632	56	BM018332	57	BM019332	57
BK070104	26	BM015116	58	BM017225	57	BM017640	56	BM018340	57	BM019340	57
BK077002	27	BM015120	58	BM017225ME	57	BM017650	56	BM018350	57	BM019406	57
BK077004	27	BM015125	58	BM017232	57	BM017663	56	BM018363	57	BM019410	57
BK077005	27	BM015132	58	BM017232ME	57	BM017802	57	BM018602	56	BM019416	57
BK080000	25	BM015140	58	BM017240	57	BM017802ME	57	BM018604	56	BM019420	57
BK080000	25	BM015150	58	BM017240ME	57	BM017804	57	BM018606	56	BM019425	57
BK080001	25	BM015202	58	BM017250	57	BM017804ME	57	BM018610	56	BM019432	57
BK080001	25	BM015206	58	BM017250ME	57	BM017806	57	BM018616	56	BM019440	57
BK080002	25	BM015210	58	BM017263	57	BM017806ME	57	BM018620	56	BM019802	57
BK080002	25	BM015216	58	BM017263ME	57	BM017810	57	BM018625	56	BM019804	57
BK080003	25	BM015220	58	BM017302	57	BM017810ME	57	BM018632	56	BM019806	57
BK080003	25	BM015225	58	BM017302ME	57	BM017816	57	BM018640	56	BM019810	57
BK080050	25	BM015232	58	BM017304	57	BM017816ME	57	BM018650	56	BM019816	57
BK080050	25	BM015240	58	BM017304ME	57	BM017820	57	BM018663	56	BM019820	57
BK080051	25	BM015250	58	BM017306	57	BM017820ME	57	BM018806	57	BM019825	57
BK080051	25	BM017102	56	BM017306ME	57	BM017825	57	BM018810	57	BM019832	57
BK080052	25	BM017102ME	56	BM017310	57	BM017825ME	57	BM018816	57	BM019840	57
BK080052	25	BM017104	56	BM017310ME	57	BM017832	57	BM018820	57	BM417106	52
BK080053	25	BM017104ME	56	BM017316	57	BM017832ME	57	BM018825	57	BM417106ME	52
BK080053	25	BM017106	56	BM017316ME	57	BM017840	57	BM018832	57	BM417110	52
BK080098	25	BM017106ME	56	BM017320	57	BM017840ME	57	BM018840	57	BM417110ME	52
BK080098	25	BM017110	56	BM017320ME	57	BM017850	57	BM018850	57	BM417116	52
BK080100	24	BM017110ME	56	BM017325	57	BM017850ME	57	BM018863	57	BM417116ME	52
BK080100	24	BM017116	56	BM017325ME	57	BM017863	57	BM019102	56	BM417120	52
BK080101	24	BM017116ME	56	BM017332	57	BM017863ME	57	BM019104	56	BM417120ME	52
BK080101	24	BM017120	56	BM017332ME	57	BM018106	56	BM019106	56	BM417125	52
BK080102	24	BM017120ME	56	BM017340	57	BM018110	56	BM019110	56	BM417125ME	52
BK080102	24	BM017125	56	BM017340ME	57	BM018116	56	BM019116	56	BM417132	52
BK080102	24	BM017125ME	56	BM017350	57	BM018120	56	BM019120	56	BM417132ME	52
BK080103	24	BM017132	56	BM017350ME	57	BM018125	56	BM019125	56	BM417140	52
BK080103	24	BM017132ME	56	BM017363	57	BM018132	56	BM019132	56	BM417140ME	52
BK0801501	24	BM017140	56	BM017363ME	57	BM018140	56	BM019140	56	BM417150	52
BK0801501	24	BM017140ME	56	BM017406	57	BM018150	56	BM019202	57	BM417163	52

СПИСЪК НА ПОЗИЦИИТЕ

КАТАЛОЖЕН НО.	СТРАНИЦА	КАТАЛОЖЕН НО.	СТРАНИЦА	КАТАЛОЖЕН НО.	СТРАНИЦА	КАТАЛОЖЕН НО.	СТРАНИЦА	КАТАЛОЖЕН НО.	СТРАНИЦА	КАТАЛОЖЕН НО.	СТРАНИЦА
BM018640	38	BM019810	39	BM417332ME	35	BM418332	35	BM617220ME	37	BM617620	36
BM018650	38	BM019816	39	BM417340	35	BM418340	35	BM617225	37	BM617625	36
BM018663	38	BM019820	39	BM417340ME	35	BM418606	34	BM617225ME	37	BM617632	36
BM018806	39	BM019825	39	BM417350	35	BM418610	34	BM617232	37	BM617640	36
BM018810	39	BM019832	39	BM417363	35	BM418616	34	BM617232ME	37	BM617650	36
BM018816	39	BM019840	39	BM417606	34	BM418620	34	BM617240	37	BM617663	36
BM018820	39	BM417106	34	BM417610	34	BM418625	34	BM617240ME	37	BM617802	37
BM018825	39	BM417106ME	34	BM417616	34	BM418632	34	BM617250	37	BM617802ME	37
BM018832	39	BM417110	34	BM417620	34	BM418640	34	BM617250ME	37	BM617804	37
BM018840	39	BM417110ME	34	BM417625	34	BM418806	35	BM617263	37	BM617804ME	37
BM018850	39	BM417116	34	BM417632	34	BM418810	35	BM617263ME	37	BM617806	37
BM018863	39	BM417116ME	34	BM417640	34	BM418816	35	BM617302	37	BM617806ME	37
BM019102	38	BM417120	34	BM417650	34	BM418820	35	BM617302ME	37	BM617810	37
BM019104	38	BM417120ME	34	BM417663	34	BM418825	35	BM617304	37	BM617810ME	37
BM019106	38	BM417125	34	BM417806	35	BM418832	35	BM617304ME	37	BM617816	37
BM019110	38	BM417125ME	34	BM417806ME	35	BM418840	35	BM617306	37	BM617816ME	37
BM019116	38	BM417132	34	BM417810	35	BM617102	36	BM617306ME	37	BM617820	37
BM019120	38	BM417132ME	34	BM417810ME	35	BM617102ME	36	BM617310	37	BM617820ME	37
BM019125	38	BM417140	34	BM417816	35	BM617104	36	BM617310ME	37	BM617825	37
BM019132	38	BM417140ME	34	BM417816ME	35	BM617104ME	36	BM617316	37	BM617825ME	37
BM019140	38	BM417150	34	BM417820	35	BM617106	36	BM617316ME	37	BM617832	37
BM019202	39	BM417163	34	BM417820ME	35	BM617106ME	36	BM617320	37	BM617832ME	37
BM019204	39	BM417206	35	BM417825	35	BM617110	36	BM617320ME	37	BM617840	37
BM019206	39	BM417206ME	35	BM417825ME	35	BM617110ME	36	BM617325	37	BM617840ME	37
BM019210	39	BM417210	35	BM417832	35	BM617116	36	BM617325ME	37	BM617850	37
BM019216	39	BM417210ME	35	BM417832ME	35	BM617116ME	36	BM617332	37	BM617850ME	37
BM019220	39	BM417216	35	BM417840	35	BM617120	36	BM617332ME	37	BM617863	37
BM019225	39	BM417216ME	35	BM417840ME	35	BM617120ME	36	BM617340	37	BM617863ME	37
BM019232	39	BM417220	35	BM417850	35	BM617125	36	BM617340ME	37	BM618106	36
BM019240	39	BM417220ME	35	BM417863	35	BM617125ME	36	BM617350	37	BM618110	36
BM019302	39	BM417225	35	BM418106	34	BM617132	36	BM617350ME	37	BM618116	36
BM019304	39	BM417225ME	35	BM418110	34	BM617132ME	36	BM617363	37	BM618120	36
BM019306	39	BM417232	35	BM418116	34	BM617140	36	BM617363ME	37	BM618125	36
BM019310	39	BM417232ME	35	BM418120	34	BM617140ME	36	BM617402	37	BM618132	36
BM019316	39	BM417240	35	BM418125	34	BM617150	36	BM617404	37	BM618140	36
BM019320	39	BM417240ME	35	BM418132	34	BM617150ME	36	BM617406	37	BM618150	36
BM019325	39	BM417250	35	BM418140	34	BM617163	36	BM617410	37	BM618163	36
BM019332	39	BM417263	35	BM418206	35	BM617163ME	36	BM617416	37	BM618206	37
BM019340	39	BM417306	35	BM418210	35	BM617202	37	BM617420	37	BM618210	37
BM019406	39	BM417306ME	35	BM418216	35	BM617202ME	37	BM617425	37	BM618216	37
BM019410	39	BM417310	35	BM418220	35	BM617204	37	BM617432	37	BM618220	37
BM019416	39	BM417310ME	35	BM418225	35	BM617204ME	37	BM617440	37	BM618225	37
BM019420	39	BM417316	35	BM418232	35	BM617206	37	BM617450	37	BM618232	37
BM019425	39	BM417316ME	35	BM418240	35	BM617206ME	37	BM617463	37	BM618240	37
BM019432	39	BM417320	35	BM418306	35	BM617210	37	BM617602	36	BM618250	37
BM019440	39	BM417320ME	35	BM418310	35	BM617210ME	37	BM617604	36	BM618263	37
BM019802	39	BM417325	35	BM418316	35	BM617216	37	BM617606	36	BM618306	37
BM019804	39	BM417325ME	35	BM418320	35	BM617216ME	37	BM617610	36	BM618310	37
BM019806	39	BM417332	35	BM418325	35	BM617220	37	BM617616	36	BM618316	37

СПИСЪК НА ПОЗИЦИИТЕ

КАТАЛОЖЕН НО.	СТРАНИЦА	КАТАЛОЖЕН НО.	СТРАНИЦА	КАТАЛОЖЕН НО.	СТРАНИЦА	КАТАЛОЖЕН НО.	СТРАНИЦА	КАТАЛОЖЕН НО.	СТРАНИЦА	КАТАЛОЖЕН НО.	СТРАНИЦА
BM618320	37	BO617625	43	BO717532	43	BR572800	41	BR598500	42	BS418532	40
BM618325	37	BO617632	43	BO717540	43	BR572910	41	BR598630	42	BS418540	40
BM618332	37	BO617640	43	BO717610	43	BR572912	41	BR598800	42	BS900004	48
BM618340	37	BO618506	43	BO717616	43	BR573200	42	BR598910	42	BS900007	48
BM618350	37	BO618510	43	BO717620	43	BR573250	42	BR900003	47	BS900007	54
BM618363	37	BO618516	43	BO718506	43	BR573320	42	BR900004	47	BS900008	48
BM618606	36	BO618520	43	BO718510	43	BR573400	42	BR900005	47	BS900008	54
BM618610	36	BO618525	43	BO718516	43	BR573500	42	BR971800	42	BS900009	48
BM618616	36	BO618532	43	BO718610	43	BR573630	42	BR971910	42	BS900009	54
BM618620	36	BO618540	43	BO718616	43	BR573800	42	BR971912	42	BS900010	48
BM618625	36	BO618606	43	BO718620	43	BR573910	42	BR972800	42	BS900024	48
BM618632	36	BO618610	43	BO817506	43	BR573912	42	BR972910	42	BS900026	48
BM618640	36	BO618616	43	BO817510	43	BR578200	42	BR972912	42	BS900030	47
BM618806	37	BO618620	43	BO817516	43	BR578250	42	BR973800	42	BS900116	49
BM618810	37	BO618625	43	BO817520	43	BR578320	42	BR973910	42	BS900116	52
BM618816	37	BO618632	43	BO817525	43	BR578400	42	BR973912	42	BS900120	49
BM618820	37	BO618640	43	BO817532	43	BR578500	42	BR978800	42	BS900133	143
BM618825	37	BO667506	43	BO817540	43	BR578630	42	BR978910	42	BS900134	146
BM618832	37	BO667510	43	BO817606	43	BR578800	42	BR978912	42	BS900143	146
BM618840	37	BO667516	43	BO817610	43	BR578910	42	BS017502	40	BS900170	50
BM618850	37	BO667520	43	BO817616	43	BR578912	42	BS017504	40	BS900171	50
BM618863	37	BO667525	43	BO817620	43	BR591200	41	BS017506	40	BS900172	50
BM900001	47	BO667532	43	BO817625	43	BR591250	41	BS017510	40	BS900173	50
BM900001	54	BO667540	43	BO817632	43	BR591320	41	BS017516	40	BS900174	50
BM900005	47	BO667606	43	BO817640	43	BR591400	41	BS017520	40	BS900175	50
BM900005	54	BO667610	43	BO818506	43	BR591500	41	BS017525	40	BS900176	50
BM900006	47	BO667616	43	BO818510	43	BR591630	41	BS017532	40	BS900177	50
BM900006	54	BO667620	43	BO818606	43	BR591800	41	BS017540	40	BS900178	50
BM900011	61	BO667625	43	BO818610	43	BR591910	41	BS018506	40	BS900179	50
BM900012	61	BO667632	43	BO818616	43	BR592200	41	BS018510	40	BS900187	49
BM900013	61	BO667640	43	BO818620	43	BR592250	41	BS018516	40	BS900199	50
BM900014	61	BO668506	43	BO818625	43	BR592320	41	BS018520	40	BS900200	167
BM900015	61	BO668510	43	BO818632	43	BR592400	41	BS018525	40	BS900304	49
BM900016	61	BO668516	43	BO818640	43	BR592500	41	BS018532	40	BS990004ME	30
BM900018	61	BO668520	43	BR571200	41	BR592630	41	BS018540	40	BS990006ME	30
BM900019	61	BO668525	43	BR571250	41	BR592800	41	BS417502	40	BS990008ME	30
BM900022	47	BO668532	43	BR571320	41	BR592910	41	BS417504	40	BS990012ME	30
BM900022	54	BO668540	43	BR571400	41	BR593200	42	BS417506	40	BS990016ME	30
BO617506	43	BO668606	43	BR571500	41	BR593250	42	BS417510	40	BS990018ME	30
BO617510	43	BO668610	43	BR571630	41	BR593320	42	BS417516	40	BS990024ME	30
BO617516	43	BO668616	43	BR571800	41	BR593400	42	BS417520	40	BS990111ME	49
BO617520	43	BO668620	43	BR571910	41	BR593500	42	BS417525	40	BS990112ME	49
BO617525	43	BO668625	43	BR571912	41	BR593630	42	BS417532	40	BS990116ME	49
BO617532	43	BO668632	43	BR572200	41	BR593800	42	BS417540	40	BS990117ME	49
BO617540	43	BO668640	43	BR572250	41	BR593910	42	BS418506	40	BS990124	49
BO617606	43	BO717510	43	BR572320	41	BR598200	42	BS418510	40	BS990150	49
BO617610	43	BO717516	43	BR572400	41	BR598250	42	BS418516	40	BS990151	49
BO617616	43	BO717520	43	BR572500	41	BR598320	42	BS418520	40	BS990152	49
BO617620	43	BO717525	43	BR572630	41	BR598400	42	BS418525	40	BS990153	49

СПИСЪК НА ПОЗИЦИИТЕ

Страница
X

КАТАЛОЖЕН НО.	СТРАНИЦА	КАТАЛОЖЕН НО.	СТРАНИЦА	КАТАЛОЖЕН НО.	СТРАНИЦА	КАТАЛОЖЕН НО.	СТРАНИЦА	КАТАЛОЖЕН НО.	СТРАНИЦА	КАТАЛОЖЕН НО.	СТРАНИЦА
BS990170	51	BZ326439	74	BZ327711	72	C		IK020013	217	IK100442	220
BS990171	51	BZ326442	221	BZ327731	72	CU201003	211	IK020014	217	IK100442	229
BS990172	52	BZ326442	75	BZ328371	73	CU202003	211	IK020015	217	IK100442	236
BS990173	52	BZ326443	221	BZ328372	73	CU204005	211	IK020016	217	IK100458	224
BS990174	52	BZ326443	75	BZ328391	73	CU204010	211	IK020017	217	IK100504	220
BS990175	52	BZ326444	221	BZ328392	73	CU205010	211	IK020018	217	IK100504	235
BS990176	52	BZ326444	75	BZ328A71	73	CU206010	211	IK020019	66	IK100505	221
BS990177	52	BZ326445	221	BZ328A72	73	CU208010	211	IK021036	216	IK100505	235
BS990178	52	BZ326445	75	BZ328A91	73	CU2S2005	211	IK021036I	217	IK100506	221
BS990179	52	BZ326448	70	BZ328A92	73	CU2S3005	211	IK021037	216	IK100506	235
BZ106380	62	BZ326450	70	BZ336902	63	CU2S3010	211	IK021037I	217	IK100507	221
BZ106390	62	BZ326452	221	BZ336903	63	I		IK021038	216	IK100507	235
BZ106800	63	BZ326452	75	BZ501210ME	127	IG302015	48	IK021038I	217	IK100508	221
BZ107010	61	BZ326453	221	BZ501211ME	127	IG302520	48	IK021039	216	IK100508	235
BZ107020	61	BZ326453	74	BZ501212ME	127	IG310008	48	IK021039I	217	IK100511	220
BZ107030	61	BZ326460	221	BZ501213ME	127	IG310808	48	IK021078	218	IK100511	235
BZ107050	61	BZ326460	75	BZ501214ME	127	IG311010	48	IK021079	218	IK100520	228
BZ107410	62	BZ326461	221	BZ501215ME	127	IG311275	48	IK021080	218	IK100520	235
BZ107430	62	BZ326461	75	BZ501216ME	127	IG311511	48	IK021081	218	IK100540	228
BZ117121	62	BZ326462	221	BZ501217ME	127	IG311914	48	IK100002	220	IK100540	235
BZ117131	62	BZ326462	75	BZ501218ME	127	IG312419	48	IK100004	220	IK100542	220
BZ117531	63	BZ326463	221	BZ501219ME	127	IG390001	49	IK100006	220	IK100542	229
BZ117904	63	BZ326463	75	BZ900002	63	IG390002	49	IK100010	220	IK100542	235
BZ117908	63	BZ326464	221	BZ900201	60	IG390003	49	IK100016	221	IK100583	220
BZ127121	62	BZ326464	75	BZ900202	60	IG390004	49	IK100035-A	221	IK100583	235
BZ127131	62	BZ326465	221	BZ900203	60	IG390005	49	IK100050	221	IK100601	224
BZ127531	63	BZ326465	75	BZ900204	60	IG390012	48	IK100070	221	IK100603	220
BZ127904	63	BZ326466	221	BZ900221	60	IG390013	48	IK100202	220	IK100603	236
BZ127908	63	BZ326466	75	BZ900222	60	IG702023	48	IK100204	220	IK100605	221
BZ136010	61	BZ326467	221	BZ900223	60	IG702024	48	IK100210	220	IK100605	236
BZ136020	61	BZ326467	75	BZ900224	60	IG702054	48	IK100216	221	IK100606	221
BZ136030	61	BZ326468	221	BZ900241	60	IG702056	48	IK100235-A	221	IK100606	236
BZ136130	62	BZ326468	75	BZ900242	60	IG702057	48	IK100250	221	IK100607	221
BZ325000-A	69	BZ326469	221	BZ900243	60	IG704008	48	IK100270	221	IK100607	236
BZ325001-A	69	BZ326469	75	BZ900244	60	IG704032	48	IK100401	220	IK100608	221
BZ326325	72	BZ326470	221	BZ900261	60	IG704036	48	IK100401	236	IK100608	236
BZ326401	71	BZ326470	75	BZ900262	60	IG704045	48	IK100402	224	IK100611	220
BZ326413	351	BZ326471	221	BZ900263	60	IG713027	48	IK100404	220	IK100611	224
BZ326414	351	BZ326471	74	BZ900264	60	IG714043	20	IK100404	236	IK100611	236
BZ326416	351	BZ326484	72	BZ900281	60	IG714045	19	IK100405	221	IK100612	220
BZ326418	351	BZ326577	69	BZ900282	60	IG714046	19	IK100405	236	IK100612	229
BZ326421	221	BZ326578	69	BZ900283	60	IK011030-A	208	IK100406	221	IK100612	236
BZ326421	74	BZ326579	69	BZ900284	60	IK011031-A	208	IK100406	236	IK100683	220
BZ326424	72	BZ327031	71	BZ926338	69	IK011032-A	208	IK100407	221	IK100683	236
BZ326437	221	BZ327131	71	BZ926339	69	IK011033-A	208	IK100407	236	IK100706	236
BZ326437	74	BZ327210	66	BZ926351	69	IK016683-A	20	IK100408	221	IK100707	236
BZ326438	221	BZ327350	68	BZ926353	69	IK018004	217	IK100408	236	IK100708	236
BZ326438	74	BZ327360	68	BZ990000	66	IK020003	20	IK100413	220	IK100711	236
BZ326439	221	BZ327664	74	BZ990001	66	IK020011	217	IK100413	236	IK100712	236

СПИСЪК НА ПОЗИЦИИТЕ

КАТАЛОЖЕН НО.	СТРАНИЦА	КАТАЛОЖЕН НО.	СТРАНИЦА	КАТАЛОЖЕН НО.	СТРАНИЦА	КАТАЛОЖЕН НО.	СТРАНИЦА	КАТАЛОЖЕН НО.	СТРАНИЦА	КАТАЛОЖЕН НО.	СТРАНИЦА
IK100744	236	IK108005	234	IK123001	220	IK190351	231	IK197161	220	IK197561	222
IK100793	236	IK108006	221	IK123001	221	IK190401	231	IK197161	221	IK197561	224
IK100803	220	IK108006	224	IK123001	222	IK190451	231	IK197161	222	IK197561	230
IK100803	235	IK108006	234	IK123001	223	IK190501	231	IK197161	223	IK197571	220
IK100807	220	IK108007	229	IK123001	224	IK190551	231	IK197161	230	IK197571	222
IK100807	229	IK108210	234	IK123001	226	IK190601	231	IK197171	220	IK197571	224
IK100807	235	IK108600	234	IK123001	227	IK190651	231	IK197171	221	IK197571	230
IK100811	220	IK108700	234	IK123001	228	IK190701	231	IK197171	222	IK197581	220
IK100811	235	IK109001	220	IK123001	229	IK190751	231	IK197171	223	IK197581	222
IK100816	235	IK109001	229	IK123001	233	IK190801	231	IK197171	230	IK197581	224
IK100820	237	IK109001	234	IK130004-A	228	IK190851	231	IK197181	220	IK197581	230
IK100821	237	IK109004	220	IK130204-A	228	IK190901	231	IK197181	221	IK197591	220
IK100822	237	IK109004	221	IK131004-A	228	IK190951	231	IK197181	222	IK197591	222
IK100900	237	IK109004	224	IK131204	228	IK193901	234	IK197181	223	IK197591	224
IK100901	237	IK109004	229	IK141004	228	IK197100	220	IK197181	230	IK197591	230
IK100902	237	IK109004	234	IK150004-A	224	IK197100	221	IK197191	220	IK197600	220
IK100904	237	IK109005	221	IK150204-A	224	IK197100	222	IK197191	221	IK197600	222
IK100906	237	IK109005	228	IK160000	225	IK197100	223	IK197191	222	IK197600	229
IK100910	237	IK109005	234	IK170006	228	IK197100	230	IK197191	223	IK197600	230
IK100935	237	IK109006	221	IK170200	228	IK197110	220	IK197191	230	IK197610	220
IK101002	220	IK109006	224	IK171006	228	IK197110	221	IK197500	220	IK197610	222
IK101004	220	IK109006	234	IK180000	224	IK197110	222	IK197500	222	IK197610	229
IK101006	220	IK113000	233	IK180001	224	IK197110	223	IK197500	224	IK197610	230
IK101010	220	IK114120	225	IK180002	224	IK197110	230	IK197500	230	IK197611	220
IK101016	221	IK114185	225	IK180200	224	IK197111	220	IK197510	220	IK197611	222
IK101035-A	221	IK119200	225	IK180201	224	IK197111	221	IK197510	222	IK197611	229
IK101050	221	IK119201	225	IK190001	231	IK197111	222	IK197510	224	IK197611	230
IK101070	221	IK119900	233	IK190002	231	IK197111	223	IK197510	230	IK197621	220
IK101202	220	IK120801	229	IK190003	231	IK197111	230	IK197511	220	IK197621	222
IK101204	220	IK122002-A	222	IK190004	231	IK197121	220	IK197511	222	IK197621	229
IK101210	220	IK122004-A	222	IK190011	231	IK197121	221	IK197511	224	IK197621	230
IK101216	221	IK122006	222	IK190016	231	IK197121	222	IK197511	230	IK197631	220
IK101235-A	221	IK122010	222	IK190017	231	IK197121	223	IK197521	220	IK197631	222
IK101250	221	IK122016	223	IK190018	231	IK197121	230	IK197521	222	IK197631	229
IK101270	221	IK122035	223	IK190019	231	IK197131	220	IK197521	224	IK197631	230
IK107001	234	IK122070	223	IK190020	231	IK197131	221	IK197521	230	IK197641	220
IK107004	234	IK122202	222	IK190021	231	IK197131	222	IK197531	220	IK197641	222
IK107005	234	IK122204	222	IK190022	231	IK197131	223	IK197531	222	IK197641	229
IK107006	234	IK123000	220	IK190023	231	IK197131	230	IK197531	224	IK197641	230
IK108001	220	IK123000	221	IK190024	231	IK197141	220	IK197531	230	IK197651	220
IK108001	229	IK123000	222	IK190028	231	IK197141	221	IK197541	220	IK197651	222
IK108001	234	IK123000	223	IK190030	231	IK197141	222	IK197541	222	IK197651	229
IK108004	220	IK123000	224	IK190044	231	IK197141	223	IK197541	224	IK197651	230
IK108004	221	IK123000	225	IK190051	231	IK197141	230	IK197541	230	IK197661	220
IK108004	224	IK123000	226	IK190101	231	IK197151	220	IK197551	220	IK197661	222
IK108004	229	IK123000	227	IK190151	231	IK197151	221	IK197551	222	IK197661	229
IK108004	234	IK123000	228	IK190201	231	IK197151	222	IK197551	224	IK197661	230
IK108005	221	IK123000	229	IK190251	231	IK197151	223	IK197551	230	IK197671	220
IK108005	228	IK123000	233	IK190301	231	IK197151	230	IK197561	220	IK197671	222

СПИСЪК НА ПОЗИЦИИТЕ

КАТАЛОЖЕН НО.	СТРАНИЦА	КАТАЛОЖЕН НО.	СТРАНИЦА	КАТАЛОЖЕН НО.	СТРАНИЦА	КАТАЛОЖЕН НО.	СТРАНИЦА	КАТАЛОЖЕН НО.	СТРАНИЦА	КАТАЛОЖЕН НО.	СТРАНИЦА
IK197681	180	IK197881	170	IK200006-C	176	IK297271	180	IKB04050	166	ILC3H633	7
IK197691	170	IK197881	172	IK200202-C	176	IK297281	176	IKB14016	166	ILC3T433	7
IK197691	172	IK197881	178	IK200204-C	176	IK297281	177	IL900112-F	5	ILC3T533	7
IK197691	179	IK197881	180	IK200206-C	176	IK297281	180	IL900251-G	5	ILC3T633	7
IK197691	180	IK197891	170	IK200502--	176	IK297291	176	IL900251-W	5	ILCAMCF2	8
IK197710	174	IK197891	172	IK200502	185	IK297291	177	IL900315	167	ILCAMCF3	8
IK197710	178	IK197891	178	IK200502-A	176	IK297291	180	ILC2A224	7	ILCAMPT2	8
IK197710	179	IK197891	180	IK200502-A	177	IK297400	176	ILC2A324	7	ILCAMPT3	8
IK197710	180	IK197900	182	IK200502-A	185	IK297400	177	ILC2A424	7	ILCNK029	8
IK197711	174	IK197901	182	IK200547	176	IK297400	180	ILC2A524	7	ILCNK045	8
IK197711	178	IK197902	182	IK200547	177	IK297410	176	ILC2A624	7	ILCNK060	8
IK197711	179	IK197903	182	IK200547	185	IK297410	177	ILC2F224	7	ILCNK076	8
IK197711	180	IK197904	182	IK201002-A	176	IK297410	180	ILC2F324	7	ILCU0500FM	28
IK197800	170	IK197905	182	IK201004	176	IK297411	176	ILC2F424	7	ILCU0500FT	28
IK197800	172	IK197906	182	IK201006	176	IK297411	177	ILC2F524	7	ILCU0500WM	28
IK197800	178	IK197907	182	IK201202-A	176	IK297411	180	ILC2F624	7	ILCU0500WT	28
IK197800	180	IK197908	182	IK201204	176	IK297421	176	ILC2H224	7	ILCU0800FM	28
IK197810	170	IK197909	182	IK222002	177	IK297421	177	ILC2H324	7	ILCU0800FT	28
IK197810	172	IK197910	182	IK222004	177	IK297421	180	ILC2H424	7	ILCU0800WM	28
IK197810	178	IK197911	182	IK222006	177	IK297431	176	ILC2H524	7	ILCU0800WT	28
IK197810	180	IK197912	182	IK222206	177	IK297431	177	ILC2H624	7	ILCU1000FM	28
IK197811	170	IK197913	182	IK250002-C	177	IK297431	180	ILC2T224	7	ILCU1000FT	28
IK197811	172	IK197914	182	IK250202-C	177	IK297441	176	ILC2T324	7	ILCU1000WM	28
IK197811	178	IK197915	182	IK297200	176	IK297441	177	ILC2T424	7	ILCU1000WT	28
IK197811	180	IK197916	182	IK297200	177	IK297441	180	ILC2T524	7	ILCU1400FM	28
IK197821	170	IK197917	182	IK297200	180	IK297451	176	ILC2T624	7	ILCU1400FT	28
IK197821	172	IK197918	182	IK297210	176	IK297451	177	ILC2U224	8	ILCU1400WM	28
IK197821	178	IK197919	182	IK297210	177	IK297451	180	ILC2U224F	8	ILCU1400WT	28
IK197821	180	IK197920	182	IK297210	180	IK297461	176	ILC2U324	8	ILCU1800FM	28
IK197831	170	IK197921	182	IK297211	176	IK297461	177	ILC2U324F	8	ILCU1800FT	28
IK197831	172	IK197922	182	IK297211	177	IK297461	180	ILC2U424	8	ILCU1800WM	28
IK197831	178	IK197923	182	IK297211	180	IK297471	176	ILC2U424F	8	ILCU1800WT	28
IK197831	180	IK197924	182	IK297221	176	IK297471	177	ILC2U433	8	ILCUMCF2	8
IK197841	170	IK197925	182	IK297221	177	IK297471	180	ILC2U433F	8	ILCUMCF3	8
IK197841	172	IK197926	182	IK297221	180	IK297481	176	ILC2U524	8	ILCUMPT2	8
IK197841	178	IK197927	182	IK297231	176	IK297481	177	ILC2U524F	8	ILCUMPT3	8
IK197841	180	IK197928	182	IK297231	177	IK297481	180	ILC2U533	8	ILCZYL2233	8
IK197851	170	IK197929	182	IK297231	180	IK297491	176	ILC2U533F	8	ILDB0400FM	29
IK197851	172	IK197933	182	IK297241	176	IK297491	177	ILC2U624	8	ILDB0400WM	29
IK197851	178	IK197944	182	IK297241	177	IK297491	180	ILC2U624F	8	ILDB0600FM	29
IK197851	180	IK197955	182	IK297241	180	IK800002-C	176	ILC2U633	8	ILDB0600WM	29
IK197861	170	IK197966	182	IK297251	176	IK800202-C	176	ILC2U633F	8	ILDB0800FM	29
IK197861	172	IK197977	182	IK297251	177	IKB01016	166	ILC3A433	7	ILDB0800WM	29
IK197861	178	IK197988	182	IK297251	180	IKB01035	166	ILC3A533	7	ILDB1200FM	29
IK197861	180	IK197999	182	IK297261	176	IKB01070	166	ILC3A633	7	ILDB1200WM	29
IK197871	170	IK198901	184	IK297261	177	IKB01120	166	ILC3F433	7	ILDB1600FM	29
IK197871	172	IK199999	183	IK297261	180	IKB01185	166	ILC3F633	7	ILDB1600WM	29
IK197871	178	IK200002-C	176	IK297271	176	IKB04016	166	ILC3H433	7	ILDB1800FM	29
IK197871	180	IK200004-C	176	IK297271	177	IKB04035	166	ILC3H533	7	ILDB1800WM	29

СПИСЪК НА ПОЗИЦИИТЕ

КАТАЛОЖЕН НО.	СТРАНИЦА	КАТАЛОЖЕН НО.	СТРАНИЦА	КАТАЛОЖЕН НО.	СТРАНИЦА	КАТАЛОЖЕН НО.	СТРАНИЦА	КАТАЛОЖЕН НО.	СТРАНИЦА	КАТАЛОЖЕН НО.	СТРАНИЦА
ILDB2400WM	29	IM009011	6	IN004120	133	IN8E2338	129	IS010181	105	IS503103	144
ILDIN016WM	30	IM009016	6	IN005120	132	IN8P2332	130	IS010183	105	IS503320	144
ILMCO420WM	31	IM009019	6	IN005121	132	IN8P2333	130	IS010187	105	IS503325	144
ILMCO421WM	31	IM009020	6	IN005122	132	IN8P2334	130	IS010195	104	IS503335	144
ILMCO442WM	31	IM009021	6	IN005220	132	IN8P2338	130	IS010200	112	IS504002	142
ILMCO462WM	31	IM009022	6	IN005320	132	IN8P2434	130	IS010201	111	IS504002	143
ILMCO620WM	31	IM088843	14	IN006120	132	IN8R1322	131	IS010201	112	IS504030	143
ILMCO621WM	31	IM088844	14	IN006121	132	IN8R1323	131	IS010202	111	IS504031	143
ILMCO642WM	31	IM088854	14	IN006220	132	IN8R1324	131	IS010202	112	IS504032	143
ILMCO662WM	31	IM088864	14	IN006221	132	IN8R1325	131	IS050019	101	IS504033	143
ILMCO820WM	31	IM088865	14	IN006320	132	IN8R1327	131	IS050019	103	IS504034	143
ILMCO821WM	31	IM088886	14	IN007121	133	IN8R1328	131	IS050020	101	IS504035	143
ILMCO842WM	31	IM088943	14	IN007122	133	IN8R2322	130	IS050020	103	IS504036	143
ILMCO862WM	31	IM088944	14	IN009A00	134	IN8R2323	130	IS050103	110	IS504037	143
ILMC1020WM	31	IM088954	14	IN009A01	136	IN8R2324	130	IS050104	110	IS504038	143
ILMC1021WM	31	IM088964	14	IN009V00	133	IN8R2325	130	IS050105	110	IS504039	143
ILMC1042WM	31	IM088965	14	IN009V01	136	IN8R2327	130	IS111110	99	IS504040	143
ILMC1062WM	31	IM088986	14	IN083121	137	IN8R2328	130	IS111130	98	IS504041	143
ILMC1220WM	31	IMCH0043	14	IN085120	135	IS010002	113	IS111140	98	IS504130	143
ILMC1221WM	31	IMCH0044	14	IN085220	135	IS010003	113	IS211210	99	IS504131	143
ILMC1242WM	31	IMCH0054	14	IN085320	135	IS010064-A	110	IS211210	103	IS504132	143
ILMC1262WM	31	IMCH0064	14	IN086120	135	IS010065-A	110	IS211230	98	IS504133	143
ILMC1420WM	31	IMCH0065	14	IN086122	135	IS010068-A	110	IS211230	103	IS504134	143
ILMC1421WM	31	IMCH0086	14	IN086220	135	IS010069-A	110	IS211240	98	IS504135	143
ILMC1442WM	31	IMCH0586	14	IN086320	135	IS010070-A	110	IS211240	103	IS504136	143
ILMC1462WM	31	IMMM0032	14	IN087120	136	IS010071-A	110	IS211311	99	IS504137	143
ILMC1620WM	31	IMMM0043	14	IN087220	136	IS010073	111	IS211311	101	IS504138	143
ILMC1621WM	31	IMMM0044	14	IN087320	136	IS010075	110	IS211330	98	IS504140	143
ILMC1642WM	31	IMMM0054	14	IN108900	133	IS010076	110	IS211330	101	IS504141	143
ILMC1662WM	31	IMMM0064	14	IN805780	129	IS010077	110	IS211340	98	IS504142	143
ILMCCB20WM	30	IMMM0065	14	IN805781	129	IS010078	110	IS211340	101	IS504143	143
IM008150	6	IMMM0086	14	IN805881	131	IS010079	110	IS5005068	153	IS504144	143
IM008151	6	IMMP0032	14	IN885780	130	IS010084	105	IS5005069	153	IS504145	143
IM008152	6	IMMP0043	14	IN885781	130	IS010084	108	IS5005087	153	IS504223	142
IM008832	13	IMMP0044	14	IN885880	131	IS010091	104	IS502750	153	IS504311	142
IM008843	13	IMMP0054	14	IN885881	131	IS010094	104	IS502752	153	IS504313	142
IM008844	13	IMMP0064	14	IN8A2435	129	IS010094	108	IS502753	153	IS504321	142
IM008854	13	IMMP0065	14	IN8A2437	129	IS010111	106	IS502754	153	IS504463	142
IM008864	13	IMMP0086	14	IN8E1332	131	IS010112	106	IS502755	153	IS504550	143
IM008865	13	IMPCM000	14	IN8E1333	131	IS010113	106	IS502756	153	IS504700-A	145
IM008886	13	IMPI0043	14	IN8E1334	131	IS010114	106	IS502757	153	IS504702-A	145
IM008932	13	IMPI0044	14	IN8E1335	131	IS010172	105	IS502766	155	IS504703-A	145
IM008943	13	IMPI0064	14	IN8E1337	131	IS010173	104	IS502767	155	IS504704-A	145
IM008944	13	IMPI0065	14	IN8E1338	131	IS010173	105	IS502768	154	IS504710-A	145
IM008954	13	IMPI0086	14	IN8E2332	129	IS010173	106	IS502769	154	IS504711-A	145
IM008964	13	IN003121	134	IN8E2333	129	IS010174	104	IS502770	154	IS504712-A	145
IM008965	13	IN003122	134	IN8E2334	129	IS010174	105	IS502774	154	IS504713-A	145
IM008986	13	IN003123	134	IN8E2335	129	IS010174	106	IS502775	154	IS504714-A	145
IM009010	6	IN003124	134	IN8E2337	129	IS010174	108	IS503101	144	IS504715-A	145

СПИСЪК НА ПОЗИЦИИТЕ

КАТАЛОЖЕН НО.	СТРАНИЦА	КАТАЛОЖЕН НО.	СТРАНИЦА	КАТАЛОЖЕН НО.	СТРАНИЦА	КАТАЛОЖЕН НО.	СТРАНИЦА	КАТАЛОЖЕН НО.	СТРАНИЦА	КАТАЛОЖЕН НО.	СТРАНИЦА
IS504716-A	145	IS505260	157	ISPO0020	151	ISPO2200	163	ISZ22016	141	KS168040	41
IS504717-A	145	IS505261	162	ISPO0020	163	ISPO2225	151	ISZ22020	141	KS181040	41
IS504718-A	145	IS505262	148	ISPO0025	151	ISPO2225	163	ISZ22025	141	KS181042	41
IS504719-A	145	IS505263	156	ISPO0025	163	ISPO2250	151	ISZ22032	141	KS181242	41
IS504721	146	IS505265	156	ISPO0032	151	ISPO2250	163	ISZ22040	141	KS181642	41
IS504722	146	IS505266	149	ISPO0032	163	ISPO2315	151	ISZ22050	141	KS186040	41
IS504724	146	IS505290	156	ISPO0035	151	ISPO2315	163	ISZ22063	141	KS188030	41
IS504725	145	IS505295	149	ISPO0035	163	ISPO2400	151	ISZ22080	141	KS188040	41
IS504741	145	IS505300	148	ISPO0040	151	ISPO2400	163	ISZ22100	141	KS188050	41
IS504823	155	IS505305	161	ISPO0040	163	ISPO3020	151	IU008508	24	KS201040	41
IS504824	155	IS505305	162	ISPO0050	151	ISPO3020	163	IU008513	24	KS201042	41
IS504825	155	IS505311	161	ISPO0050	163	ISPO3250	151	IU008515	24	KS201242	41
IS504826	155	IS505311	162	ISPO0063	151	ISPO3250	163	IU008517	24	KS201642	41
IS505001	150	IS505320	161	ISPO0063	163	ISPO3315	151	IUK08250	23	KS206040	41
IS505002	150	IS505320	162	ISPO0080	151	ISPO3315	163	IUK08341	23	KS208030	41
IS505003	150	IS505326	162	ISPO0080	163	ISPO3400	151	IUK08342	23	KS208040	41
IS505004	150	IS505327	162	ISPO0100	151	ISPO3400	163	IUK08343	23	KS208050	41
IS505005	150	IS505335	148	ISPO0100	163	ISPO3500	151	IUK08344	23	L	
IS505006	150	IS505353	161	ISPO0125	151	ISPO3500	163	IUK08345	23	LA3K1813	255
IS505007	150	IS505735	148	ISPO0125	163	ISPO3630	151	IUK08346	23	LA3K1823	255
IS505008	150	IS505736	148	ISPO0160	151	ISPO3630	163	IUK08351	23	LA3K2433	255
IS505018	150	IS505736	149	ISPO0160	163	ISS90003	51	IUK08352	23	LA3K3233	255
IS505037	150	IS505737	148	ISPO1035	151	ISS90004	51	IUK08353	23	LA3K5033	255
IS505038	150	IS505737	149	ISPO1035	163	ISS900K3	51	IUK08400	23	LA3K6233	255
IS505039	150	IS505744	148	ISPO1050	151	ISS900K4	51	IUK08561	24	LA3K7433	255
IS505040	150	IS505747	157	ISPO1050	163	ISS90916	51	IUK08562	24	LAA14306	265
IS505043	150	IS505870	157	ISPO1063	151	ISS909G1	51	IUK08563	24	LAA14506	265
IS505044	150	IS505871	157	ISPO1063	163	ISS909G2	51	IUK08564	24	LAB34255	270
IS505047	150	IS505872	157	ISPO1080	151	ISS909S1	51	IUK08565	24	LAD34150	270
IS505058	150	IS505873	157	ISPO1080	163	ISS909S2	51	IUK08566	24	LAD34250	270
IS505059	150	IS505874	157	ISPO1100	151	ISS91000	51	IUKNE150	25	LAD36250	270
IS505060	150	IS505875	157	ISPO1100	163	ISZ100005	140	IUKNE250	25	LAK32035	269
IS505061	150	IS505876	157	ISPO1125	151	ISZ10001	140	IUKNE350	25	LAK32155	269
IS505088	150	IS505877	157	ISPO1125	163	ISZ10002	140	IUKNE450	25	LAK32255	269
IS505091	150	IS505878	157	ISPO1160	151	ISZ10004	140	IUKNE550	25	LAK34035	269
IS505098	150	IS505879	157	ISPO1160	163	ISZ10006	140	IUKNF1523A	25	LAK34155	269
IS505099	150	IS505881	149	ISPO1200	151	ISZ10008	140	IUKNF2523A	25	LAK34255	269
IS505100	150	IS505882	149	ISPO1200	163	ISZ10010	140	IUKNF3523A	25	LAK36155	269
IS505200	150	IS505883	149	ISPO1250	151	ISZ10012	140	IUKNF4523A	25	LAK36255	269
IS505201	150	IS506101	140	ISPO1250	163	ISZ10016	140	IUKNF5523A	25	LAKB4255	270
IS505220	148	IS506103	140	ISPO2035	151	ISZ10020	140	IUKNF6523A	25	LAM32154	266
IS505221	148	IS506141	140	ISPO2035	163	ISZ10025	140	IUKNF7523A	25	LAM34154	266
IS505222	148	IS506143	140	ISPO2050	151	ISZ10032	140	IUKNF8523A	25	LAM36154	266
IS505223	156	IS506221	141	ISPO2050	163	ISZ14002	141	IV148003	21	LAS12301	263
IS505224	148	IS506223	141	ISPO2063	151	ISZ14004	141	IV29503	19	LAS12302	263
IS505225	148	IS509325	145	ISPO2063	163	ISZ14006	141	IV29522	19	LAS12501	263
IS505226	149	IS509335	145	ISPO2080	151	ISZ14008	141	K		LAS12502	263
IS505227	149	ISF53000	142	ISPO2080	163	ISZ14010	141	KS146030	41	LAS14152	263
IS505228	149	ISF53001	142	ISPO2100	151	ISZ14012	141	KS146040	41	LAS14301	263
IS505229	149	ISPO0006	151	ISPO2100	163	ISZ14016	141	KS161030	41	LAS14302	263
IS505250	149	ISPO0006	163	ISPO2125	151	ISZ14020	141	KS161040	41	LAS14501	263
IS505251	156	ISPO0010	151	ISPO2125	163	ISZ14025	141	KS161042	41	LAS14502	263
IS505255	149	ISPO0010	163	ISPO2160	151	ISZ14032	141	KS161242	41	LAS22301	263
IS505257	157	ISPO0016	151	ISPO2160	163	ISZ14040	141	KS166040	41	LAS22302	263
IS505258	157	ISPO0016	163	ISPO2200	151	ISZ14050	141	KS168030	41	LAS24301	263

СПИСЪК НА ПОЗИЦИИТЕ

КАТАЛОЖЕН НО.	СТРАНИЦА	КАТАЛОЖЕН НО.	СТРАНИЦА	КАТАЛОЖЕН НО.	СТРАНИЦА	КАТАЛОЖЕН НО.	СТРАНИЦА	КАТАЛОЖЕН НО.	СТРАНИЦА	КАТАЛОЖЕН НО.	СТРАНИЦА
LAS24302	263	LP603010	404	LP701315I	409	LSD02532	251	LSDD1223	250	LSSD122G	250
LAS24501	263	LP603010I	405	LP701320I	409	LSD02533	251	LSDD1225	250	LST00040	260
LAS24502	263	LP603016	404	LP701330I	409	LSD02535	251	LSDE225F	253	LST00050	260
LAS32101	264	LP603016I	405	LP702103I	409	LSD23230	252	LSDE265F	253	LST00250	260
LAS32102	264	LP603020	404	LP702105I	409	LSD23232	252	LSDE305F	253	LST00320	260
LAS32201	264	LP603025	404	LP702108I	409	LSD23233	252	LSDG415F	253	LST00630	260
LAS32202	264	LP603025I	405	LP702110I	409	LSD23235	252	LSDG515F	253	LST00800	260
LAS34101	264	LP603040	404	LP702115I	409	LSD24030	252	LSDH63G3	253	LST01000	260
LAS34102	264	LP603040I	405	LP702125T	409	LSD24032	252	LSDH64G3	253	LST01250	260
LAS34201	264	LP603050	404	LP7021B1I	409	LSD24033	252	LSDH82G3	253	LST01600	260
LAS34202	264	LP603050I	405	LP723103I	408	LSD24035	252	LSDH83G3	253	LST02000	260
LASUP62	267	LP604006	404	LP723105I	408	LSD25030	252	LSHD0670	255	LST02200	260
LATB4355	270	LP604006I	406	LP7231B1I	408	LSD25032	252	LSHD0673	255	LST02500	260
LATD4605	270	LP604010	404	LP733103I	407	LSD25033	252	LSHD0675	255	LST20800	261
LAW34101	267	LP604010I	406	LP733105I	407	LSD25035	252	LSHD067G	255	LST21000	261
LAW34102	267	LP604016	404	LP733110I	407	LSD36530	252	LSHD067N	255	LST21250	261
LP601003	404	LP604016I	406	LP7331B1I	407	LSD36532	252	LSHD0680	255	LST21600	261
LP601003T	405	LP604020	404	LP734103I	407	LSD36533	252	LSHD0683	255	LST22000	261
LP601006	404	LP604025	404	LP734105I	407	LSD36535	252	LSHD0685	255	LST22500	261
LP601006T	405	LP604025I	406	LP7431C2	86	LSD36553	252	LSHD068G	255	LST23200	261
LP601010	404	LP604032	404	LP7431C2	407	LSD38030	252	LSHD068N	255	LST24000	261
LP601010T	405	LP604032I	406	LP746101	86	LSD38032	252	LSHD0690	255	LST24500	261
LP601016	404	LP604040	404	LP746101	407	LSD38033	252	LSHD0693	255	LST25000	261
LP601016T	405	LP604040I	406	LQ203024	81	LSD38035	252	LSHD0695	255	LST32500	261
LP601020	404	LP604050	404	LQ203230	81	LSD38050	252	LSHD069G	255	LST33200	261
LP601020T	405	LP604050I	406	LQ207024	81	LSD38052	252	LSHD069N	255	LST34000	261
LP601032	404	LP604063	404	LQ207220	81	LSD39530	252	LSR03540	254	LST35000	261
LP601032T	405	LP604063I	406	LQ213024	81	LSD39533	252	LSR03543	254	LST36300	261
LP601050	404	LP604100	404	LQ300007	81	LSD39535	252	LSR03545	254	LST37500	261
LP601050T	405	LP604100I	406	LQ300008	81	LSD39553	252	LSR04040	254	LST39000	261
LP602003	404	LP604160I	406	LQ611008	80	LSD6115F	253	LSR04043	254	LST39999	261
LP602003I	405	LP604200I	406	LQ611012	80	LSD6155F	253	LSR04045	254	LSTD0016	260
LP602006	404	LP604250I	406	LQ611024	80	LSD6195F	253	LSR26040	254	LSTD0020	260
LP602006I	405	LP604300I	406	LQ611048	80	LSDD0710	250	LSR26043	254	LSTD0025	260
LP602010	404	LP604400T	406	LQ611230	80	LSDD0712	250	LSR26045	254	LSTD0032	260
LP602010I	405	LP605010	404	LQ612024	80	LSDD0713	250	LSR31140	254	LSTD0040	260
LP602016	404	LP605010I	406	LQ612048	80	LSDD0715	250	LSR31143	254	LSTD0050	260
LP602016I	405	LP605025	404	LQ612230	80	LSDD0720	250	LSR31145	254	LSTD0063	260
LP602020	404	LP605025I	406	LQ617230	80	LSDD0722	250	LSR31440	254	LSTD0080	260
LP602025	404	LP605050	404	LQ618230	80	LSDD0723	250	LSR31443	254	LSTD0100	260
LP602025I	405	LP605050I	406	LQ622230	80	LSDD0725	250	LSR31445	254	LSTD0125	260
LP602032	404	LP605080	404	LSD00930	251	LSDD0910	250	LSRD1840	254	LSTD0160	260
LP602032I	405	LP605080I	406	LSD00932	251	LSDD0912	250	LSRD1843	254	LSTD0200	260
LP602040	404	LP605100	404	LSD00933	251	LSDD0913	250	LSRD1845	254	LSTD0250	260
LP602040I	405	LP605100I	406	LSD00935	251	LSDD0915	250	LSRD2240	254	LSTD0320	260
LP602050	404	LP605130T	406	LSD01230	251	LSDD0920	250	LSRD2243	254	LSTD0400	260
LP602050I	405	LP605200T	406	LSD01232	251	LSDD0922	250	LSRD2245	254	LSTD0500	260
LP602063	404	LP605250T	406	LSD01233	251	LSDD0923	250	LSS0123H	251	LSTD0630	260
LP602063I	405	LP612003T	406	LSD01235	251	LSDD0925	250	LSS0173H	251	LSTD0800	260
LP602080	404	LP612006T	406	LSD01730	251	LSDD1210	250	LSS0253H	251	LSTD1000	260
LP602080I	405	LP612010T	406	LSD01732	251	LSDD1212	250	LSSD071G	250	LSTD1200	260
LP602100	404	LP612020T	406	LSD01733	251	LSDD1213	250	LSSD072G	250	LSZ00001	257
LP602100I	405	LP612025T	406	LSD01734	251	LSDD1215	250	LSSD091G	250	LSZ00002	257
LP603003	404	LP699001T	406	LSD01735	251	LSDD1220	250	LSSD092G	250	LSZ00003	257
LP603003I	405	LP701310I	409	LSD02530	251	LSDD1222	250	LSSD121G	250	LSZ00113	257

СПИСЪК НА ПОЗИЦИИТЕ

КАТАЛОЖЕН НО.	СТРАНИЦА	КАТАЛОЖЕН НО.	СТРАНИЦА	КАТАЛОЖЕН НО.	СТРАНИЦА	КАТАЛОЖЕН НО.	СТРАНИЦА	КАТАЛОЖЕН НО.	СТРАНИЦА	КАТАЛОЖЕН НО.	СТРАНИЦА
LSZ0D001	256	LSZDD004	256	MC112035	295	MC163231	293	MC194603	296	MC210333	309
LSZ0D002	257	LSZDD005	256	MC112044	295	MC163241	294	MC194604	296	MC210341	308
LSZ0D003	256	LSZDD006	256	MC112045	295	MC163331	293	MC194605	296	MC210343	309
LSZ0D004	257	LSZDD201	256	MC112131	293	MC163341	294	MC194606	296	MC212331	307
LSZ0D010	256	LSZDD212	256	MC112141	294	MC180131	293	MC194607	296	MC212341	308
LSZ0D113	256	LSZDD213	256	MC112231	293	MC180141	294	MC194608	296	MC216034	310
LSZ0D122	256	LSZDD222	256	MC112241	294	MC180231	293	MC194609	296	MC216035	310
LSZ0D131	256	LSZDH504	256	MC112331	293	MC180241	294	MC194610	296	MC216044	310
LSZ0D711	256	LSZDH513	256	MC112341	294	MC180331	293	MC194611	296	MC216045	310
LSZ0D901	256	LSZDH522	256	MC116034	295	MC180341	294	MC194612	296	MC216131	307
LSZ0D910	256	LSZDH531	256	MC116035	295	MC190015	302	MC194613	296	MC216141	308
LSZ0TE01	261	LSZDH540	256	MC116044	295	MC190019	302	MC194614	296	MC216231	307
LSZ0W001	256	LSZDTE01	261	MC116045	295	MC190021	303	MC194645	304	MC216233	309
LSZ0W002	257	LSZDW001	256	MC116131	293	MC190125	300	MC194646	304	MC216241	308
LSZ0Y001	257	LSZDY001	256	MC116141	294	MC190131	300	MC195700	305	MC216243	309
LSZ0Y002	257	LSZED001	257	MC116231	293	MC190135	300	MC195700	209	MC216331	307
LSZ20001	257	LSZED002	257	MC116241	294	MC190142	300	MC196154	299	MC216333	309
LSZ2D001	257	LSZEW001	256	MC116331	293	MC190150	303	MC196154	315	MC216341	308
LSZ2D002	257	LSZGW001	256	MC116341	294	MC190166	301	MC196154	331	MC216343	309
LSZ2D003	256	M		MC120131	293	MC190172	301	MC196154	348	MC216431	307
LSZ2D004	257	M141802	168	MC120141	294	MC190178	301	MC196200	305	MC220034	310
LSZ2D005	257	M141802	168	MC120231	293	MC190191	301	MC196200	322	MC220035	310
LSZ2TE01	261	M141803	168	MC120241	294	MC190191	318	MC196725	302	MC220044	310
LSZ2W001	256	M141803	168	MC120331	293	MC190195	305	MC196730	302	MC220045	310
LSZ2W002	257	M142100	169	MC120341	294	MC190199	306	MC196731	302	MC220131	307
LSZ2W003	257	M142101	169	MC125131	293	MC190203	306	MC196734	303	MC220141	308
LSZ2Y001	257	M142102	169	MC125141	294	MC190203	324	MC196737	303	MC220231	307
LSZ2Y002	257	M142103	169	MC125231	293	MC190213	306	MC196739	303	MC220241	308
LSZ2Y003	257	M142104	169	MC125241	294	MC190780	303	MC196739	320	MC220331	307
LSZ2Y004	257	M142105	169	MC125331	293	MC191232	301	MC196739	337	MC220341	308
LSZ3D001	257	M142106	169	MC125341	294	MC191232	318	MC196741	303	MC220431	307
LSZ3D002	257	M142200	169	MC132131	293	MC191522	304	MC196744	304	MC225034	310
LSZ3D003	257	M142201	169	MC132141	294	MC191523	304	MC196745	304	MC225035	310
LSZ3D004	257	M142202	169	MC132231	293	MC191527	304	MC196748	304	MC225044	310
LSZ3D811	256	M143001	169	MC132241	294	MC191528	304	MC196749	304	MC225045	310
LSZ3TE01	261	M143002	169	MC132331	293	MC191581	299	MC196781	303	MC225131	307
LSZ3W001	256	M143003	169	MC132341	294	MC191581	316	MC197075	302	MC225141	308
LSZ3W002	257	M143004	169	MC140131	293	MC191581	332	MC198573	305	MC225231	307
LSZ60001	257	M143005	169	MC140141	294	MC191585	299	MC198573	322	MC225233	309
LSZ6D001	257	M143006	169	MC140231	293	MC191585	316	MC199432	297	MC225241	308
LSZ6D002	257	M143100	169	MC140241	294	MC191585	332	MC199462	298	MC225243	309
LSZ6W001	257	M143101	169	MC140331	293	MC191585	349	MC199471	298	MC225331	307
LSZ6W002	256	M143102	169	MC140341	294	MC191586	299	MC199473	298	MC225333	309
LSZD0001	256	M143300	169	MC150131	293	MC191586	316	MC199481	298	MC225341	308
LSZD0002	256	MC110034	295	MC150141	294	MC191586	332	MC199565	298	MC225343	309
LSZD0003	256	MC110035	295	MC150231	293	MC191586	349	MC199567	298	MC225431	307
LSZD0004	256	MC110044	295	MC150241	294	MC191587	299	MC199736	299	MC230131	307
LSZD0005	257	MC110045	295	MC150331	293	MC191587	316	MC199744	299	MC230141	308
LSZD0006	257	MC110131	293	MC150341	294	MC191587	332	MC202331	307	MC230231	307
LSZD0101	256	MC110141	294	MC163034	295	MC191587	349	MC202341	308	MC230241	308
LSZD0101	257	MC110231	293	MC163035	295	MC191607	299	MC205331	307	MC230331	307
LSZD0102	256	MC110241	294	MC163044	295	MC192336	305	MC205341	308	MC230341	308
LSZD0102	257	MC110331	293	MC163045	295	MC192336	322	MC210233	309	MC230431	307
LSZDD002	256	MC110341	294	MC163131	293	MC193827	305	MC210243	309	MC232331	307
LSZDD003	256	MC112034	295	MC163141	294	MC193827	322	MC210331	307	MC232341	308

СПИСЪК НА ПОЗИЦИИТЕ

КАТАЛОЖЕН НО.	СТРАНИЦА	КАТАЛОЖЕН НО.	СТРАНИЦА	КАТАЛОЖЕН НО.	СТРАНИЦА	КАТАЛОЖЕН НО.	СТРАНИЦА	КАТАЛОЖЕН НО.	СТРАНИЦА	КАТАЛОЖЕН НО.	СТРАНИЦА
MC240331	307	MC296706	312	MC340232	326	MC391460	335	MC416045	344	MC496814	354
MC240341	308	MC296719	311	MC340233	327	MC391461	335	MC416232	342	MC496815	354
MC250331	307	MC296720	311	MC340241	325	MC391462	335	MC416233	343	MC496820	354
MC250341	308	MC296743	321	MC340242	326	MC391525	339	MC416242	342	MC496821	354
MC263331	307	MC296744	321	MC340243	327	MC391530	339	MC416243	343	MC496826	355
MC263341	308	MC296750	319	MC340331	325	MC391583	332	MC416332	342	MC496827	355
MC280331	307	MC296755	319	MC340332	326	MC391668	340	MC416333	343	MC496829	353
MC280341	308	MC296756	319	MC340333	327	MC391668	209	MC416342	342	MC496831	353
MC290030	319	MC296765	320	MC340341	325	MC391700	340	MC416343	343	MC496836	352
MC290032	321	MC296768	320	MC340342	326	MC391700	209	MC420233	343	MC496837	352
MC290038	320	MC296770	320	MC340343	327	MC394545	333	MC420333	343	MC496842	353
MC290127	317	MC296777	321	MC340431	325	MC394546	333	MC463232	342	MC496846	355
MC290133	317	MC296778	321	MC350231	325	MC394546	350	MC463233	343	MC496847	355
MC290137	317	MC299356	322	MC350241	325	MC394550	333	MC463242	342	MC900001	357
MC290144	317	MC299430	313	MC350331	325	MC394551	333	MC463243	343	MC900002	357
MC290156	320	MC299430	330	MC350341	325	MC394551	350	MC463332	342	MC900003	357
MC290168	318	MC299491	314	MC350431	325	MC394645	340	MC463333	343	MC900020	358
MC290174	318	MC299491	330	MC363034	328	MC396678	332	MC463342	342	MC900030	358
MC290180	318	MC299499	314	MC363035	328	MC396711	329	MC463343	343	MC900035	358
MC290197	323	MC299499	330	MC363044	328	MC396712	329	MC480035	344	MC900070	358
MC290201	323	MC299501	314	MC363045	328	MC396783	335	MC480045	344	MC900105	358
MC290201	340	MC299501	330	MC363232	326	MC396792	336	MC480232	342	MC900140	358
MC290215	324	MC299509	314	MC363233	327	MC396795	336	MC480233	343	MC900210	358
MC290481	322	MC299509	330	MC363242	326	MC396797	337	MC480242	342	MC910175	358
MC291400	323	MC299591	314	MC363243	327	MC396801	338	MC480243	343	MC910305	358
MC291400	209	MC299591	331	MC363332	326	MC396804	338	MC480332	342	MC910350	358
MC291457	319	MC299594	314	MC363333	327	MC396805	338	MC480333	343	MG900010	394
MC291458	319	MC299594	331	MC363342	326	MC396808	338	MC480342	342	MG900011	394
MC291524	322	MC299754	315	MC363343	327	MC396809	338	MC480343	343	MG900012	394
MC291529	322	MC299754	331	MC390040	336	MC397082	339	MC491584	349	MG900220	396
MC291582	316	MC299763	315	MC390040	353	MC397082	356	MC491593	355	MG900221	396
MC291666	323	MC299763	331	MC390041	336	MC399455	339	MC491594	355	MG900222	396
MC291666	209	MC299775	321	MC390041	353	MC399455	356	MC494473	354	MG900224	396
MC292240	319	MC299776	321	MC390042	335	MC399850	332	MC494474	354	MG900225	396
MC292244	319	MC299777	321	MC390045	338	MC410035	344	MC494547	350	MG900226	396
MC292345	311	MC299832	316	MC390129	333	MC410045	344	MC494552	350	MG900227	396
MC292346	311	MC299833	316	MC390140	333	MC410232	342	MC494646	356	MG952005	398
MC294543	317	MC325232	326	MC390170	334	MC410233	343	MC496172	346	MG952006	398
MC294544	317	MC325233	327	MC390176	334	MC410242	342	MC496189	347	MG952008	398
MC294544	333	MC325242	326	MC390182	334	MC410243	343	MC496193	347	MG952010	398
MC294548	317	MC325243	327	MC390193	334	MC410332	342	MC496194	347	MG952015	398
MC294549	317	MC325332	326	MC390193	352	MC410333	343	MC496204	347	MG952020	398
MC294549	333	MC325333	327	MC390211	341	MC410342	342	MC496221	347	MG952025	398
MC294640	321	MC325342	326	MC390211	356	MC410343	343	MC496222	347	MG954005	398
MC294641	321	MC325343	327	MC390512	337	MC412035	344	MC496447	348	MG954006	398
MC294709	322	MC332231	325	MC390513	337	MC412045	344	MC496451	348	MG954010	398
MC294709	339	MC332241	325	MC390514	336	MC412232	342	MC496596	348	MG954015	398
MC295927	315	MC332331	325	MC390515	336	MC412233	343	MC496608	350	MG954020	398
MC295927	331	MC332341	325	MC390782	337	MC412242	342	MC496610	350	MG954025	398
MC296677	316	MC332431	325	MC390783	337	MC412243	343	MC496614	351	MG954030	398
MC296699	312	MC340034	328	MC390784	337	MC412332	342	MC496616	351	MG954040	398
MC296700	312	MC340035	328	MC390785	337	MC412333	343	MC496618	351	MG954050	398
MC296701	312	MC340044	328	MC391234	334	MC412342	342	MC496685	349	MG954060	398
MC296702	312	MC340045	328	MC391234	352	MC412343	343	MC496713	345	MG955040	399
MC296705	312	MC340231	325	MC391459	335	MC416035	344	MC496714	345	MG955050	399

СПИСЪК НА ПОЗИЦИИТЕ

КАТАЛОЖЕН НО.	СТРАНИЦА	КАТАЛОЖЕН НО.	СТРАНИЦА	КАТАЛОЖЕН НО.	СТРАНИЦА	КАТАЛОЖЕН НО.	СТРАНИЦА	КАТАЛОЖЕН НО.	СТРАНИЦА	КАТАЛОЖЕН НО.	СТРАНИЦА
MG955060	399	MGS17200	393	MM216376	346	MM216564	139	MM216825	138	MM218058	140
MG955080	399	MGS17300	393	MM216378	139	MM216565	139	MM216827	138	MM218059	139
MG957080	399	MGS17400	393	MM216378	297	MM216566	140	MM216829	138	MM218061	139
MG957100	399	MGS17500	393	MM216378	313	MM216567	140	MM216831	138	MM218063	139
MG957150	399	MGS49100	394	MM216378	329	MM216568	140	MM216833	138	MM218173	133
MG957200	399	MGS57050	391	MM216378	346	MM216569	139	MM216835	138	MM218300	142
MG958100	399	MGS57060	391	MM216380	139	MM216570	139	MM216837	138	MM229015	135
MG958150	399	MGS57080	391	MM216382	139	MM216571	139	MM216841	138	MM229025	135
MG958200	399	MGS57100	391	MM216384	139	MM216572	140	MM216843	138	MM229028	135
MG958250	399	MGS57150	391	MM216385	139	MM216573	140	MM216845	138	MM229489	142
MG959200	400	MGS571K0	391	MM216386	139	MM216574	140	MM216847	138	MM229490	142
MG959250	400	MGS571K5	391	MM216387	139	MM216575	139	MM216849	138	MM229491	142
MG959300	400	MGS57200	391	MM216392	142	MM216576	139	MM216851	138	MM229494	142
MGdiz005	395	MGS57250	391	MM216394	142	MM216577	139	MM216855	137	MM229746	141
MGdiz063	395	MGS57300	391	MM216416	134	MM216578	140	MM216863	137	MM229747	141
MGEIZ125	395	MGS57400	391	MM216437	134	MM216579	140	MM216865	137	MM229748	141
MGF17000	393	MGS57500	391	MM216442	137	MM216590	133	MM216867	137	MM229749	141
MGF17025	393	MGS57600	391	MM216443	137	MM216592	133	MM216870	137	MM231079	140
MGF17060	393	MGS57800	391	MM216444	137	MM216594	133	MM216872	137	MM231080	140
MGF27015	393	MGS59060	392	MM216445	137	MM216596	133	MM216874	137	MO108232	365
MGF27030	393	MGS59080	392	MM216446	137	MM216598	133	MM216876	134	MO108236	367
MGF27060	393	MGS59100	392	MM216464	142	MM216600	133	MM216878	134	MO108242	364
MGF27300	393	MGS59150	392	MM216465	142	MM216602	133	MM216879	134	MO108246	367
MGF37000	389	MGS591K0	392	MM216472	142	MM216605	133	MM216881	134	MO108332	364
MGF39000	387	MGS591K5	392	MM216480	142	MM216607	133	MM216887	134	MO108336	367
MGF3900A	387	MGS59200	392	MM216483	142	MM216613	133	MM216894	134	MO108342	364
MGF3900I	387	MGS59250	392	MM216484	142	MM216617	133	MM216900	134	MO108346	367
MGF3900M	387	MGS592K0	392	MM216485	142	MM216619	133	MM216922	136	MO110232	364
MGF3900P	387	MGS592K5	392	MM216486	142	MM216698	133	MM216925	136	MO110236	367
MGF3900R	387	MGS59300	392	MM216494	142	MM216700	133	MM216927	136	MO110242	364
MGF49005	394	MGS593K0	392	MM216495	142	MM216702	133	MM216929	136	MO110246	367
MGF491K0	394	MGS59400	392	MM216496	142	MM216704	133	MM216931	136	MO110332	364
MGF491K5	394	MGS59500	392	MM216499	142	MM216706	133	MM216933	136	MO110336	367
MGF49200	394	MGS59600	392	MM216501	142	MM216710	133	MM216936	136	MO110342	364
MGF49600	394	MGS59800	392	MM216515	141	MM216712	134	MM216938	136	MO110346	367
MGF57000	391	MGZ00001	394	MM216516	141	MM216714	134	MM216940	136	MO112232	364
MGF57005	391	MGZD0002	394	MM216521	141	MM216716	134	MM216942	136	MO112236	367
MGF57010	391	MGZD4000	394	MM216522	141	MM216743	134	MM216944	136	MO112242	364
MGF57025	391	MGZD7000	394	MM216524	141	MM216745	134	MM216946	136	MO112246	367
MGF59000	391	MGZD9000	394	MM216525	141	MM216771	135	MM216948	136	MO112332	364
MGF59005	391	MM107898	297	MM216529	141	MM216772	135	MM216950	136	MO112336	367
MGF59010	391	MM107898	313	MM216532	141	MM216773	135	MM216952	136	MO112342	364
MGF59015	391	MM107898	329	MM216535	140	MM216774	135	MM216954	136	MO112346	367
MGF59025	391	MM107898	346	MM216536	140	MM216775	135	MM216957	136	MO116232	364
MGF59050	391	MM107899	297	MM216537	140	MM216776	135	MM216959	136	MO116236	367
MGF67300	392	MM107899	313	MM216538	140	MM216778	135	MM216963	136	MO116242	364
MGF67500	392	MM107899	329	MM216539	140	MM216779	135	MM216965	137	MO116246	367
MGF69300	392	MM107899	346	MM216540	140	MM216780	135	MM216967	137	MO116332	364
MGF69500	392	MM213079	140	MM216557	139	MM216781	135	MM216969	137	MO116336	367
MGF77500	392	MM213080	140	MM216558	139	MM216782	135	MM216971	137	MO116342	364
MGF79500	392	MM216374	138	MM216559	139	MM216812	138	MM216973	137	MO116346	367
MGF87050	393	MM216376	139	MM216560	140	MM216814	138	MM216975	137	MO208332	365
MGF89050	393	MM216376	297	MM216561	140	MM216816	138	MM216977	137	MO208336	368
MGS17060	393	MM216376	313	MM216562	140	MM216818	138	MM216981	137	MO208342	365
MGS17100	393	MM216376	329	MM216563	139	MM216823	138	MM218057	139	MO208346	368

СПИСЪК НА ПОЗИЦИИТЕ

КАТАЛОЖЕН НО.	СТРАНИЦА	КАТАЛОЖЕН НО.	СТРАНИЦА	КАТАЛОЖЕН НО.	СТРАНИЦА	КАТАЛОЖЕН НО.	СТРАНИЦА	КАТАЛОЖЕН НО.	СТРАНИЦА	КАТАЛОЖЕН НО.	СТРАНИЦА
MO210332	365	MO800R15	379	MO8900N0	381	MO90AE04	381	MO90AT44	380	MT226024	279
MO210336	368	MO800R16	379	MO8900P0	381	MO90AE05	381	MO90AT45	376	MT226048	279
MO210342	365	MO800R30	378	MO8900Q0	381	MO90AE06	381	MO90AT46	376	MT226115	279
MO210346	368	MO800R50	378	MO8900R0	381	MO90AE07	381	MO90BA13	380	MT226230	279
MO212332	365	MO800R55	378	MO8900S0	381	MO90AE11	381	MO90BA14	380	MT228230	279
MO212336	368	MO800R56	378	MO8900T0	381	MO90AE12	381	MO90BA21	377	MT236230	279
MO212342	365	MO800R57	378	MO8900U0	381	MO90AE13	381	MO90BA22	377	MT28800	280
MO212346	368	MO800R60	377	MO890150	370	MO90AE14	381	MO90BA24	377	MT321006	279
MO216332	365	MO800R61	377	MO890250	371	MO90AF01	381	MO90BA33	377	MT321012	279
MO216336	368	MO800R68	377	MO890270	372	MO90AF03	381	MO90BA34	377	MT321024	279
MO216342	365	MO800R81	378	MO890445	374	MO90AF04	381	MO90BA35	377	MT321048	279
MO216346	368	MO800R85	378	MO890450	373	MO90AG01	381	MO90BA36	377	MT321060	279
MO220232	365	MO800R86	378	MO89045G	373	MO90AG02	381	MO90BA38	377	MT3210C4	279
MO220236	368	MO800S01	377	MO89055G	374	MO90AG03	381	MO90BA41	377	MT321110	279
MO220242	365	MO800S03	377	MO890760	375	MO90AH01	379	MO90BA50	377	MT321220	279
MO220246	368	MO800S07	377	MO89076G	375	MO90AH02	379	MO90BA51	377	MT323024	279
MO220332	365	MO800S08	377	MO890B00	381	MO90AH03	379	MO90BA53	377	MT323048	279
MO220336	368	MO800S09	377	MO890C00	381	MO90AH04	379	MO90BA57	377	MT323060	279
MO220342	365	MO800S24	379	MO890D00	381	MO90AH07	379	MO90BA58	377	MT3230C4	279
MO220346	368	MO800S25	379	MO890E00	381	MO90AH08	379	MO90BA71	377	MT323110	279
MO225232	365	MO800S30	378	MO890F00	381	MO90AH11	379	MO90BA72	379	MT323220	279
MO225236	368	MO800S33	377	MO890G00	381	MO90AH12	379	MO90BA73	377	MT326006	279
MO225242	365	MO800S55	378	MO892000	381	MO90AJ02	379	MO90BA75	377	MT326012	279
MO225246	368	MO800S71	377	MO893000	381	MO90AJ03	379	MO90BA76	377	MT326024	279
MO225332	365	MO800S75	377	MO894000	381	MO90AJ06	379	MO90BA77	377	MT326048	279
MO225336	368	MO800S76	377	MO895000	381	MO90AK03	376	MO90BA81	378	MT326060	279
MO225342	365	MO800T40	381	MO896000	381	MO90AK21	376	MO90BA83	378	MT326110	279
MO225346	368	MO810F23	376	MO900AK06	376	MO90AK30	376	MO90BA85	378	MT326115	279
MO232332	365	MO810R10	382	MO900BA31	377	MO90AK31	376	MO90BA86	378	MT326230	279
MO232336	368	MO810R21	382	MO90AA11	376	MO90AP01	381	MO90BA87	378	MT328024	279
MO232342	365	MO814R10	382	MO90AA12	376	MO90AP02	381	MO90BB12	378	MT328115	279
MO232346	368	MO814R21	382	MO90AA13	376	MO90AP04	382	MO90BB13	378	MT328230	279
MO340432	366	MO820F23	376	MO90AA21	376	MO90AP06	382	MO90BB15	378	MT331024	279
MO340436	369	MO820R10	382	MO90AA22	376	MO90AP07	382	MO90BB21	378	MT336230	279
MO340442	366	MO820R21	382	MO90AA23	376	MO90AP08	382	MO90BB22	378	MT338230	279
MO340446	369	MO824R10	382	MO90AA31	376	MO90AP11	382	MO90BB23	378	MT78602	280
MO350432	366	MO824R21	382	MO90AA32	376	MO90AP12	382	MO90BB24	378	MT78603	280
MO350436	369	MO830F23	376	MO90AA33	376	MO90AS32	382	MO90BB45	378	MT78612	280
MO350442	366	MO830R10	382	MO90AB01	380	MO90AS36	382	MO90BB46	378	MT78613	280
MO350446	369	MO830R21	382	MO90AB03	380	MO90AS38	382	MO90BB47	378	MT78740	280
MO363432	366	MO834R10	382	MO90AB04	380	MO90AS42	382	MO90BB50	382	MTMF0W00	280
MO363436	369	MO834R21	382	MO90AB07	380	MO90AS44	382	MO90BB68	383	MTML0024	280
MO363442	366	MO8900	381	MO90AB08	380	MO90AS46	382	MO90BC02	383	MTML0730	280
MO363446	369	MO890004	381	MO90AB12	380	MO90AT03	383	MO90BC03	383	MTMT00A0	280
MO800C01	379	MO890007	381	MO90AD01	381	MO90AT12	383	MO90BC04	383	MTMU0524	280
MO800C11	379	MO890008	381	MO90AD02	381	MO90AT15	383	MO90BC05	383	MTMU0730	280
MO800C12	379	MO8900B0	381	MO90AD03	381	MO90AT16	383	MO90BC21	383	MTMZ0W00	280
MO800C20	379	MO8900C0	381	MO90AD04	381	MO90AT20	382	MO90CC10	383	P	
MO800C22	379	MO8900E0	381	MO90AD05	381	MO90AT21	382	MT221012	279	PT17021	276
MO800C26	379	MO8900F0	381	MO90AD05	381	MO90AT23	382	MT221024	279	PT17021	277
MO800C27	379	MO8900G0	381	MO90AD06	381	MO90AT26	382	MT221048	279	PT17040	276
MO800K01	376	MO8900I0	381	MO90AD06	381	MO90AT27	382	MT221110	279	PT17040	277
MO800K07	379	MO8900K0	381	MO90AE01	381	MO90AT28	383	MT221220	279	PT170P1	277
MO800K10	376	MO8900L0	381	MO90AE02	381	MO90AT31	380	MT226006	279	PT270024	275
MO800K13	376	MO8900M0	381	MO90AE03	381	MO90AT33	383	MT226012	279	PT270110	275

СПИСЪК НА ПОЗИЦИИТЕ

КАТАЛОЖЕН НО.	СТРАНИЦА	КАТАЛОЖЕН НО.	СТРАНИЦА	КАТАЛОЖЕН НО.	СТРАНИЦА	КАТАЛОЖЕН НО.	СТРАНИЦА	КАТАЛОЖЕН НО.	СТРАНИЦА	КАТАЛОЖЕН НО.	СТРАНИЦА
PT270524	275	RH229228	238	RM632024-A	282	SI010040	211	SI012510	195	SI016180	177
PT270730	275	RH229230	238	RM732012-C	282	SI010050	168	SI012540	194	SI016180	189
PT28800	276	RH229236	238	RM732024-C	282	SI010080	181	SI012540	199	SI016180	205
PT28800	277	RH229237	238	RM732060	282	SI010090	178	SI012840	179	SI016200	177
PT28802	277	RH229238	238	RM732524-C	282	SI010110	178	SI012840	190	SI016200	189
PT370024	275	RH229240	238	RM732730	282	SI010170	177	SI012850	179	SI016200	205
PT370125	275	RH229246	238	RM732880-C	282	SI010190	177	SI012850	190	SI016220	177
PT370524	275	RH229247	238	RM735024-C	282	SI010250	182	SI012870	179	SI016220	189
PT370730	275	RH229248	238	RM7357305E	282	SI010260	182	SI012870	190	SI016220	205
PT570006	275	RH723842	239	RM738024-C	282	SI010290	205	SI012890	179	SI016250	177
PT570012	275	RH723912	239	RM738730-C	282	SI010320	180	SI012890	190	SI016250	189
PT570024	275	RH723952	239	RM739024-C	282	SI010320	195	SI012890	195	SI016250	205
PT570048	275	RH724082	239	RM7397305E	282	SI010340	180	SI012890	211	SI016260	194
PT570060	275	RH724122	239	RM78700	283	SI010340	195	SI012900	179	SI016260	199
PT570110	275	RH724162	239	RM78701	283	SI010370	178	SI012900	190	SI016260	205
PT570125	275	RH724173	239	RM78702-A	283	SI010390	178	SI012900	195	SI016270	194
PT570220	275	RH724243	239	RM78704	283	SI010410	178	SI012900	211	SI016270	199
PT570506	275	RH725142	239	RM78705	283	SI010430	178	SI012920	179	SI016270	205
PT570512	275	RH725152	239	RM805730	282	SI010470	181	SI012920	190	SI016280	194
PT570524	275	RH725162	239	RM809730	282	SI010610	205	SI012920	195	SI016280	199
PT570548	275	RH725172	239	RM835012	282	SI010680	179	SI012920	211	SI016280	205
PT570560	275	RH725182	239	RM835024	282	SI010680	190	SI013180	179	SI016470	183
PT570615	275	RH725192	239	RM8357305E	282	SI010800	168	SI013180	180	SI017420	194
PT570730	275	RH725202	239	RM838024	282	SI010940	180	SI013180	190	SI017420	199
PT570L24	275	RH725212	239	RM838730	282	SI010940	204	SI013180	204	SI017530	180
PT570N20	275	RH725222	239	RM839024	282	SI010980	183	SI013190	179	SI017530	191
PT570R24	275	RH725232	239	RM839730	282	SI011000	183	SI013190	180	SI017540	180
PT570T30	275	RH726826	239	RMD05024	282	SI011100	179	SI013190	190	SI017540	191
PT571730	275	RH726856	239	RT170P1	285	SI011100	190	SI014130	180	SI017560	180
PT580012	275	RH726866	239	RT314005	284	SI011380	177	SI014240	183	SI017570	180
PT580024	275	RH726876	239	RT314006	284	SI011390	177	SI014790	194	SI017590	179
PT580110	275	RH726886	239	RT314012	284	SI011410	178	SI014790	199	SI017590	180
PT580220	275	RH726896	239	RT314024	284	SI011450	178	SI014840	177	SI017590	190
PT580524	275	RH726906	239	RT314048	284	SI011660	178	SI014850	177	SI017600	179
PT580730	275	RH727152	239	RT314110	284	SI011700	177	SI014890	177	SI017600	180
PT78600	277	RH727172	239	RT314524	284	SI011840	205	SI014950	177	SI017600	190
PT78601	277	RH727192	239	RT314730	284	SI011860	181	SI014980	183	SI017600	204
PT78602	277	RH727212	239	RT424005	284	SI011940	205	SI015000	177	SI018230	178
PT78603	277	RH734445	239	RT424006	284	SI011960	205	SI015090	205	SI018500	204
PT78604	277	RH734455	239	RT424012	284	SI011990	180	SI015100	205	SI018860	178
PT78722	276	RH734465	239	RT424024	284	SI011990	191	SI015140	181	SI019060	181
PT78742	276	RM232012-D	282	RT424048	284	SI012030	179	SI015410	169	SI019110	181
PT7874P	277	RM232024-D	282	RT424060	284	SI012030	190	SI015440	169	SI019350	204
R		RM232730-D	282	RT424110	284	SI012030	195	SI015450	169	SI019700	204
RH229206	238	RM235730-C	282	RT424524	284	SI012030	204	SI015490	169	SI019800	183
RH229207	238	RM2380125E	282	RT424615	284	SI012030	211	SI015730	177	SI019810	183
RH229208	238	RM239730-C	282	RT424730	284	SI012300	194	SI015740	177	SI019970	181
RH229210	238	RM28802	283	RT7872P	285	SI012300	199	SI015830	205	SI031610	203
RH229213	238	RM332012-D	282	RT7872S	285	SI012300	211	SI015860	181	SI031620	203
RH229216	238	RM332024-D	282	S		SI012400	180	SI015900	180	SI031630	203
RH229218	238	RM332110-D	282	SF54010	166	SI012400	191	SI016120	205	SI031640	203
RH229220	238	RM332524-D	282	SI010040	194	SI012430	180	SI016130	205	SI031970	197
RH229223	238	RM3327305E	282	SI010040	194	SI012430	191	SI016150	205	SI036560	186
RH229226	238	RM332880-D	282	SI010040	199	SI012440	182	SI016160	181	SI037270	185
RH229227	238	RM338730-C	282	SI010040	199	SI012450	182	SI016170	181	SI058000	208

СПИСЪК НА ПОЗИЦИИТЕ

КАТАЛОЖЕН НО.	СТРАНИЦА	КАТАЛОЖЕН НО.	СТРАНИЦА	КАТАЛОЖЕН НО.	СТРАНИЦА	КАТАЛОЖЕН НО.	СТРАНИЦА	КАТАЛОЖЕН НО.	СТРАНИЦА	КАТАЛОЖЕН НО.	СТРАНИЦА
SI310050	156	SI324430	187	SI332350	197	ST4P3TP0	286	WSM8060260	33	YPT78703	276
SI310050	156	SI324440	187	SI332360	197	U		WSM8060300	33	YPT78704	276
SI310050	157	SI324540	187	SI332370	197	UR5I1011	108	WSM8080210	33	YRT16016	285
SI310050	165	SI324550	187	SI332380	197	UR5L1021	107	WSM8080300	33	YRT16040	285
SI310060	156	SI324560	187	SI332430	197	UR5P3011	109	WSMF1060AC	34	YRT78626	285
SI310060	156	SI324570	187	SI332440	197	UR5R1021	105	WSMF1080AC	34	YY492637	85
SI310060	157	SI324590	187	SI332450	197	UR5U1011	103	WSMF1260AC	34	YY492639	85
SI310060	165	SI324770	187	SI332570	197	UR5U3011	104	WSMF1280AC	34	YY494004-A	410
SI310060	183	SI324780	187	SI332800	197	URL90010	106	WSMF3025AC	34	YY494012	410
SI310060	191	SI329030	187	SI332820	197	URL90011	106	WSMF3030AC	34	Z	
SI310120	157	SI329630	188	SI332850	185	URL90020	106	WSMF4030AC	34	ZR4B0025	100
SI310120	157	SI330790	185	SI332860	197	URL90030	106	WSMF4040AC	34	ZR4MF025	100
SI310270	157	SI330970	197	SI332870	197	URU20301	102	WSMF5040AC	34	ZR5B0011	96
SI310270	157	SI330980	197	SI332880	197	W		WSMF6040AC	34	ZR5B0025	99
SI310560	157	SI330990	197	SI332890	197	WSM1006260	33	WSMF6050AC	34	ZR5E0011	96
SI310560	157	SI331030	197	SI333000	198	WSM1006300	33	WSMF6060AC	34	ZR5ER011	95
SI310700	183	SI331260	198	SI333010	197	WSM1008260	33	WSMF7050AC	34	ZR5MF011	94
SI310710	183	SI331270	198	SI333010	197	WSM1008300	33	WSMF8060AC	34	ZR5MF025	94
SI310840	157	SI331280	198	SI333010	197	WSM1008400	33	WSMIE03025	34	ZR5R0011	95
SI310840	157	SI331420	188	SI333150	188	WSM1010302	33	WSMIE04030	34	ZR5SD025	97
SI310860	157	SI331430	188	SI333170	188	WSM1206300	33	WSMIE05040	34		
SI310860	165	SI331450	186	SI336010	186	WSM1208300	33	WSMIE06040	34		
SI311580	182	SI331460	186	SI336020	186	WSM1208400	33	WSMIE06060	34		
SI311600	182	SI331480	186	SI336030	186	WSM1210302	33	WSMIE07050	34		
SI311730	168	SI331490	171	SI350070	204	WSM1212302	33	WSMIE08060	34		
SI311740	168	SI331500	171	SI350080	204	WSM1212402	33	WSMWB004	33		
SI311750	168	SI331510	171	SI350090	204	WSM1410302	33	Y			
SI311760	168	SI331560	186	SI350160	204	WSM2520150	33	YMGFDG230	276		
SI312860	157	SI331560	198	SI784420	182	WSM3025150	33	YMGFDG230	285		
SI312880	157	SI331600	186	SI784430	182	WSM3025210	33	YMLGA024	276		
SI312910	157	SI331610	186	SI784500	195	WSM3030150	33	YMLGA024	285		
SI312930	157	SI331620	186	SI784630	182	WSM3030210	33	YMLGD024	276		
SI313010	156	SI331670	186	SI788010	157	WSM3525150	33	YMLGW230	276		
SI313020	156	SI331670	186	SI788010	165	WSM4030150	33	YMLGW230	285		
SI313030	156	SI331670	186	SI796630	183	WSM4030210	33	YMLRA024	276		
SI313060	156	SI331670	197	SI931006	165	WSM4040210	33	YMLRA024	285		
SI314410	183	SI331670	197	SNR03012	286	WSM4060210	33	YMLRD024	276		
SI314420	183	SI331670	197	SNR03024	286	WSM5040150	33	YMLRD024	285		
SI319010	182	SI331730	198	SNR07024	286	WSM5040210	33	YMLRD024-A	276		
SI319020	182	SI331740	198	SNR13024	286	WSM5040260	33	YMLRD024-A	285		
SI319180	183	SI331790	198	ST36040	287	WSM5050210	33	YMLRW230	276		
SI319190	183	SI331800	198	ST37001	287	WSM5050300	33	YMLRW230	285		
SI320070	187	SI331990	171	ST37002	287	WSM6040150	33	YMR78700	100		
SI321560	210	SI332000	171	ST37003	287	WSM6040210	33	YMR78700	280		
SI321680	210	SI332010	171	ST37040	287	WSM6040260	33	YMR78701	280		
SI322140	210	SI332020	171	ST3FLC4	287	WSM6050150	33	YMRCW024	276		
SI322150	210	SI332030	171	ST3P2LC4	286	WSM6050210	33	YMRCW024	285		
SI322160	210	SI332040	171	ST3P3LB2	286	WSM6050260	33	YMRCW230	276		
SI322620	210	SI332060	185	ST3P3LC4	286	WSM6050300	33	YMRCW230	285		
SI324120	188	SI332070	171	ST3P3SM5	286	WSM6060210	33	YMVAV024	276		
SI324300	187	SI332080	171	ST3P3TP0	286	WSM6060300	33	YMVAV230	276		
SI324310	187	SI332160	184	ST4P2LC4	286	WSM6080302	33	YPT16016	276		
SI324360	187	SI332170	171	ST4P3LB2	286	WSM7050210	33	YPT16040	276		
SI324410	187	SI332240	197	ST4P3LC4	286	WSM8012302	33	YPT78110	276		
SI324420	187	SI332340	185	ST4P3SM5	286	WSM8060210	33	YPT78702	276		

TOP-TECHNIC



ПОТРЕБИТЕЛСКИ РАЗПРЕДЕЛИТЕЛНИ ТАБЛА

TOP-TECHNIC



ТАБЛА ЗА СТЕНЕН МОНТАЖ

TOP-TECHNIC



СТОЯЩИ ТАБЛА

TOP-TECHNIC



ТАБЛА MODUL 4000TT – ТИПОВО ТЕСТВАНИ

TOP-TECHNIC



ПРИНАДЛЕЖНОСТИ ЗА ТАБЛА

TOP-TECHNIC



РАЗПРЕДЕЛИТЕЛНИ ТАБЛА



MODUL 2000

ТАБЛА

■ СЪДЪРЖАНИЕ

MODUL 2000	Страница 2
ПОТРЕБИТЕЛСКИ РАЗПРЕДЕЛИТЕЛНИ ТАБЛА	Страница 24
ТАБЛА ЗА СТЕНЕН МОНТАЖ	Страница 31
СТОЯЩИ ТАБЛА	Страница 37
ТАБЛА MODUL 4000TT - ТИПОВО ТЕСТВАНИ	Страница 43
ТАБЛА - ПРИНАДЛЕЖНОСТИ	Страница 45
РАЗПРЕДЕЛИТЕЛНИ ТАБЛА	Страница 48

РАЗПРЕДЕЛИТЕЛНА СИСТЕМА MODUL 2000 - ОБЩА ИНФОРМАЦИЯ



MODUL 2000

ИНФОРМАЦИЯ НА SCHRACK

- Разпределително табло от листов стомана с модулен монтаж в обикновена конструкция
- Индивидуално изпълнимо като открит, вграден и масков разпределител
- Оптимално изравняване на мазилката чрез свърхравни вградени рамки
- Употреба на устройства с възможност за допълнителен монтаж и завъртане
- Предни панели от стоманена ламарина или пластмаса с профил за бърз монтаж като капак за 45 mm предпазни изключватели и уреди за редови монтаж
- Оборудване с лицеви панели от стоманена ламарина или пластмаса на еднаква цена
- Възможни са шест различни монтажни дълбочини за DIN-шини
- Вратите по избор могат да се окачат отдясно или отляво
- Като разпределител за електромери с възможност за монтаж на до 15 места за електромери
- Отварящи се стенни ниши в усилено изпълнение подходящи за последващ монтаж на разпределители
- Кабелен вход при открит разпределител, включително серийно произвеждан капак (горен и долен с до 39 височини на модулите)
- Доставка на стандартни врати с ротационно заключване, с ключалка 61005 или секретна ключалка срещу допълнително заплащане
- Двойни врати за разпределители с 4 и 5 места за електромери
- Вратите, по-големи от 3T-28, по желание могат да се оборудват с триточково лостово заключване вкл. завъртаща се дръжка
- Стъпка: 1 модул = 46 mm
- Разделители между уредите/прегради TE = 17,8 mm
- Стандартно табло за електромер: 370x210x15 mm
- Приложена е схема на токовия кръг

ПОЛЕЗНИ СЪВЕТИ

При окабеляването на разпределителя спазвайте предпазните мерки. При необходимост се консултирайте с местната енергоснабдителна фирма.

ВЪЗМОЖНИ ПРИНАДЛЕЖНОСТИ

Крепежни материали
Ключалки
Конектори за броячи
Затварящи лайсни

МОНТАЖНИ ВАРИАНТИ НА ТАБЛА ЗА ЕЛЕКТРОМЕРИ И ИНСТАЛАЦИИ MODUL

ОТКРИТ- РАЗПРЕДЕЛИТЕЛ



IL108112

СКРИТ- РАЗПРЕДЕЛИТЕЛ



IL104324

МАСКОВ- РАЗПРЕДЕЛИТЕЛ



IL150221

МОДУЛНИ ПРИЛОЖЕНИЯ



IL144118

РАЗПРЕДЕЛИТЕЛНА СИСТЕМА MODUL 2000

ТАБЛИЦА ЗА ИЗБОР: ГОЛЯМ РАЗПРЕДЕЛИТЕЛ ЗА ЕЛЕКТРОМЕРИ 1-РЕДЕН

ИНФОРМАЦИЯ НА SCHRACK

Избор на типа на разпределителя за електромери с табло за електромер 370x210 mm, ротационно заключване, степен на защита IP 30, разпределител, без задна стена, монтиран с лицеви панели, H-профили и места за електромери, без монтирани уреди

Модулни единици	Места за електромери		1	2	3	4	5	Тип	180 175	210	250		
	Уреди. ¹⁾	Уреди. ²⁾											
Ø 46 mm Ø 138 mm	Стенна инсталация	Дъбовина	Тип	Тип	Тип	Тип	Тип	Тип	325	410	-		
7	2	380	1A-7/ 1U-7/	2A-7/ 2U-7/									
12	4	630	1A-12/ 1U-12/	2A-12/ 2U-12/*	3A-12/ 3U-12/	4A-12/ 4U-12/			180 175	555	640		
18	6	885	1A-18/ 1M-18/ 1U-18/	2A-18/ 2M-18/ 2U-18/*	3A-18/ 3M-18/ 3U-18/	4A-18/ 4M-18/ 4U-18/	5M-18/	250 200 210	830	915	875		
21	7	1025	1A-21/ 1M-21/ 1U-21/	2A-21/ 2M-21/ 2U-21/	3A-21/ 3M-21/ 3U-21/	4A-21/ 4M-21/ 4U-21/	5M-21/	250 200 210	970	1055	1010		
24	8	1165	1A-24/ 1M-24/ 1U-24/	2A-24/ 2M-24/ 2U-24/	3A-24/ 3M-24/ 3U-24/	4A-24/ 4M-24/ 4U-24/	5A-24/ 5M-24/ 5U-24/	250 200 210	1105	1195	1150		
28	9	1350	1A-28/ 1M-28/ 1U-28/	2A-28/ 2M-28/ 2U-28/	3A-28/ 3M-28/ 3U-28/	4A-28/ 4M-28/ 4U-28/	5A-28/ 5M-28/ 5U-28/	250 200 210	1290	1380	1335		
33	11	1575		2A-33/ 2M-33/ 2U-33/	3A-33/ 3M-33/ 3U-33/	4A-33/ 4M-33/ 4U-33/	5A-33/ 5M-33/ 5U-33/	250 200 210	1520	1605	1565		
39	13	1855		2A-39/ 2M-39/ 2U-39/	3A-39/ 3M-39/ 3U-39/	4A-39/ 4M-39/ 4U-39/	5A-39/ 5M-39/ 5U-39/	250 300 200 210	1795	1885	1855		
42	14	1995		2A-42/ 2M-42/ 2U-42/	3A-42/ 3M-42/ 3U-42/	4A-42/ 4M-42/ 4U-42/	5A-42/ 5M-42/ 5U-42/	250 300 200 210	1935	2025	1995		
45	15	2130		2A-45/ 2M-45/ 2U-45/	3A-45/ 3M-45/ 3U-45/	4A-45/ 4M-45/ 4U-45/	5A-45/ 5M-45/ 5U-45/	250 300 200 210	2070	2160	2130		
¹⁾ 17.6 mm ²⁾ също и T180 mm									UP без MW 210 с MW + 40				
									Дъбовина	Вложка	Външен размер IP 1P	Външен размер на маската	
									290	500	720	940	1140
									380	590	810	1030	1230
									330	540	760	980	1180

РАЗПРЕДЕЛИТЕЛНА СИСТЕМА MODUL 2000

ТАБЛИЦА ЗА ИЗБОР: ГОЛЯМ РАЗПРЕДЕЛИТЕЛ ЗА ЕЛЕКТРОМЕРИ 2-РЕДЕН

ИНФОРМАЦИЯ НА SCHRACK

Избор на типа на разпределителя за електромери с табло за електромер 370x210 mm, ротационно заключване, степен на защита IP 30, разпределител, без задна стена, монтиран с лицеви панели, Н-профили и места за електромери, без монтирани уреди

Страница
4

Модулни единици	Места за електромери		1	2	3	4	5	Тип	250	300	350	400	450	500
	Уреди. ¹⁾	Уреди.												
28	9	1350	360	1A-28/.	2A-28/.	3A-28/.	4A-28/.	5A-28/.	250					
				1M-28/.	2M-28/.	3M-28/.	4M-28/.	5M-28/.	200					
				1U-28/.	2U-28/.	3U-28/.	4U-28/.	5U-28/.	210					
33	11	1575	360		2A-33/.	3A-33/.	4A-33/.	5A-33/.	250					
					2M-33/.	3M-33/.	4M-33/.	5M-33/.	200					
					2U-33/.	3U-33/.	4U-33/.	5U-33/.	210					
39	13	1855	360		2A-39/.	3A-39/.	4A-39/.	5A-39/.	250					
					2M-39/.	3M-39/.	4M-39/.	5M-39/.	200					
					2U-39/.	3U-39/.	4U-39/.	5U-39/.	210					
42	14	1995	360		2A-42/.	3A-42/.	4A-42/.	5A-42/.	250					
					2M-42/.	3M-42/.	4M-42/.	5M-42/.	200					
					2U-42/.	3U-42/.	4U-42/.	5U-42/.	210					
45	15	2130	360		2A-45/.	3A-45/.	4A-45/.	5A-45/.	250					
					2M-45/.	3M-45/.	4M-45/.	5M-45/.	200					
					2U-45/.	3U-45/.	4U-45/.	5U-45/.	210					
1) 17,6 mm								UP без MW 210						
								с MW + 40						
									290	500	720	940	1140	
									380	590	810	1030	1230	
									330	540	760	980	1180	

Възможности за поръчка

Разпределител за електромери EVU				Инсталационен разпределител		Разпределител за електромери EVU със стена ниша/задна стена							
с един ред електромери 370 x 210		с два реда електромери 370 x 210		с три реда електромери 370 x 210		прекаран проходно през лицеви панели		с един ред електромери 370 x 210		с два реда електромери 370 x 210		с три реда електромери 370 x 210	
Лицеви панели	Лицеви панели	Лицеви панели	Лицеви панели	Лицеви панели	Лицеви панели	Лицеви панели	Лицеви панели	Лицеви панели	Лицеви панели	Лицеви панели	Лицеви панели	Лицеви панели	Лицеви панели
Стоманена ламарина	Пластмаса	Стоманена ламарина	Пластмаса	Стоманена ламарина	Пластмаса	Стоманена ламарина	Пластмаса	Стоманена ламарина	Пластмаса	Стоманена ламарина	Пластмаса	Стоманена ламарина	Пластмаса
E	F	G	H	M	O	K	L	NE	NF	NG	NH	NM	NO

Размери: 0...-5 мм. Други изпълнения при поискване.

 Височината на местата за електромери 370 x 210 съставлява 368 мм на ред

8 модулни единици EVN
9 модулни единици Wienstrom

Цветови код за лицеви панели

- B 1** 46 мм затварящ лицев панел
- G/B 3** 138 мм уреди/затварящ лицев панел
- G/B 4** 184 мм уреди/затварящ лицев панел
- B 5** 230 мм затварящ лицев панел
- B 6/ST6** 276 мм затварящ лицев панел/врати от щекерен тип

- B 7/ST7** 276 мм затварящ лицев панел/врати от щекерен тип
- ST 11** 506 мм врати от щекерен тип
- B 12** 552 мм затварящ лицев панел
- B 18** 828 мм затварящ лицев панел

A ... Открит разпределител
M ... Масков разпределител
U ... Вграден разпределител
EK ... Вложка

ТАБЛИЦА ЗА ИЗБОР: ГОЛЯМ РАЗПРЕДЕЛИТЕЛ ЗА ЕЛЕКТРОМЕРИ 3-РЕДЕН

ИНФОРМАЦИЯ НА SCHRACK

Избор на типа на разпределителя за електромери с табло за електромер 370x210 mm, ротационно заключване, степен на защита IP 30, разпределител, без задна стена, монтиран с лицеви панели, Н-профили и места за електромери, без монтирани уреди

Модулни единици	Места за електромери		1	2	3	4	5	Тип
	Уреди. ¹⁾	Уреди. ¹⁾						
39	13	18,5	360	580	800	1020	1220	Тип
			Тип	Тип	Тип	Тип	Тип	
39	13	18,5	210	2A-39/.	3A-39/.	4A-39/.	5A-39/.	250
				2M-39/.	3M-39/.	4M-39/.	5M-39/.	300
				2U-39/.	3U-39/.	4U-39/.	5U-39/.	200
39	13	18,5	250	2A-39/.	3A-39/.	4A-39/.	5A-39/.	1795
				2M-39/.	3M-39/.	4M-39/.	5M-39/.	1885
				2U-39/.	3U-39/.	4U-39/.	5U-39/.	1855
42	14	19,5	210	2A-42/.	3A-42/.	4A-42/.	5A-42/.	250
			250	2M-42/.	3M-42/.	4M-42/.	5M-42/.	300
42	14	19,5	210	2A-42/.	3A-42/.	4A-42/.	5A-42/.	400
				2M-42/.	3M-42/.	4M-42/.	5M-42/.	200
				2U-42/.	3U-42/.	4U-42/.	5U-42/.	210
42	14	19,5	250	2A-42/.	3A-42/.	4A-42/.	5A-42/.	1935
				2M-42/.	3M-42/.	4M-42/.	5M-42/.	2025
				2U-42/.	3U-42/.	4U-42/.	5U-42/.	1995
45	15	21,0	210	2A-45/.	3A-45/.	4A-45/.	5A-45/.	250
			250	2M-45/.	3M-45/.	4M-45/.	5M-45/.	300
45	15	21,0	210	2A-45/.	3A-45/.	4A-45/.	5A-45/.	2070
				2M-45/.	3M-45/.	4M-45/.	5M-45/.	2160
				2U-45/.	3U-45/.	4U-45/.	5U-45/.	2130
45	15	21,0	250	2A-45/.	3A-45/.	4A-45/.	5A-45/.	2070
				2M-45/.	3M-45/.	4M-45/.	5M-45/.	2160
				2U-45/.	3U-45/.	4U-45/.	5U-45/.	2130
1) 17,6 mm			290	500	720	940	1140	Дълбочина
			380	590	810	1030	1230	Вложка
			330	540	760	980	1180	Външен размер IP / AP
								Външен размер на маската

Възможности за поръчка

Разпределител за електромери EVU				Инсталационен разпределител		Разпределител за електромери EVU със стенна ниша/задна стена							
с един ред електромери 370 x 210		с два реда електромери 370 x 210		с три реда електромери 370 x 210		прекаран проходно през лицевите панели		с един ред електромери 370 x 210		с два реда електромери 370 x 210		с три реда електромери 370 x 210	
Лицеви панели		Лицеви панели		Лицеви панели		Лицеви панели		Лицеви панели		Лицеви панели		Лицеви панели	
Стоманена ламарина	Пластмаса	Стоманена ламарина	Пластмаса	Стоманена ламарина	Пластмаса	Стоманена ламарина	Пластмаса	Стоманена ламарина	Пластмаса	Стоманена ламарина	Пластмаса	Стоманена ламарина	Пластмаса
E	F	G	H	M	O	K	L	NE	NF	NG	NH	NM	NO

Размери: 0.....5 мм. Други изпълнения при поискване.

⌊ Височината на местата за електромери 370 x 210 съставлява 368 мм на ред

8 модулни единици EVN
9 модулни единици Wienstrom

РАЗПРЕДЕЛИТЕЛНА СИСТЕМА MODUL 2000 - ТЕХНИЧЕСКИ ДАННИ

ТЕХНИЧЕСКИ ДАННИ

Цвят:	Фосфатиран разпределител от стоманена ламарина с пластмасово прахово покритие		
Степен на защита:	RAL 7035		
Степен на защита:	IP 30 по OVE-EN 60529 със и без врати		
	IP 41 като опция		
	IK 08 по EN 50102		
	Електромагнитна съвместимост по отношение на околната среда I		
Инсталационен разпределител:	Степен на защита I подходяща за TT/TN и IT мрежи по EN 60439		
Разпределител за електромери	Предпазна изолация по OVE-IM 12		
Измервано напрежение:	230/400 V/50 Hz		
Измервано напрежение на изолацията:	400 VAC		
Свързване на заземителния проводник:	Заварени болтове M6, I ² t = 3 600 000 A ² s		
Температура на околната среда:	от -5 до +40 °C		
Относителна влажност на въздуха:	50% при 40 °C		
Макс. допустимо монтажнo тегло:	Монтирани уреди:	150 kg	Стоящ монтаж
	Монтирани уреди:	80 kg	Стенен монтаж (без допълнителни мерки)
	Врати:	10 kg	
Различни изпълнения:	Различни изпълнения в съгласуваност с българските енергоснабдителни фирми		
Масков разпределител:	100 mm или 200 mm дълбочина		
	Модулни вложки, оборудвани с монтажни шини, серийна (избираема горна или долна) лицева панела и кутии за електромери с табла за електромери за открити, вградени и маскови разпределители за електромери		

МОНТАЖ

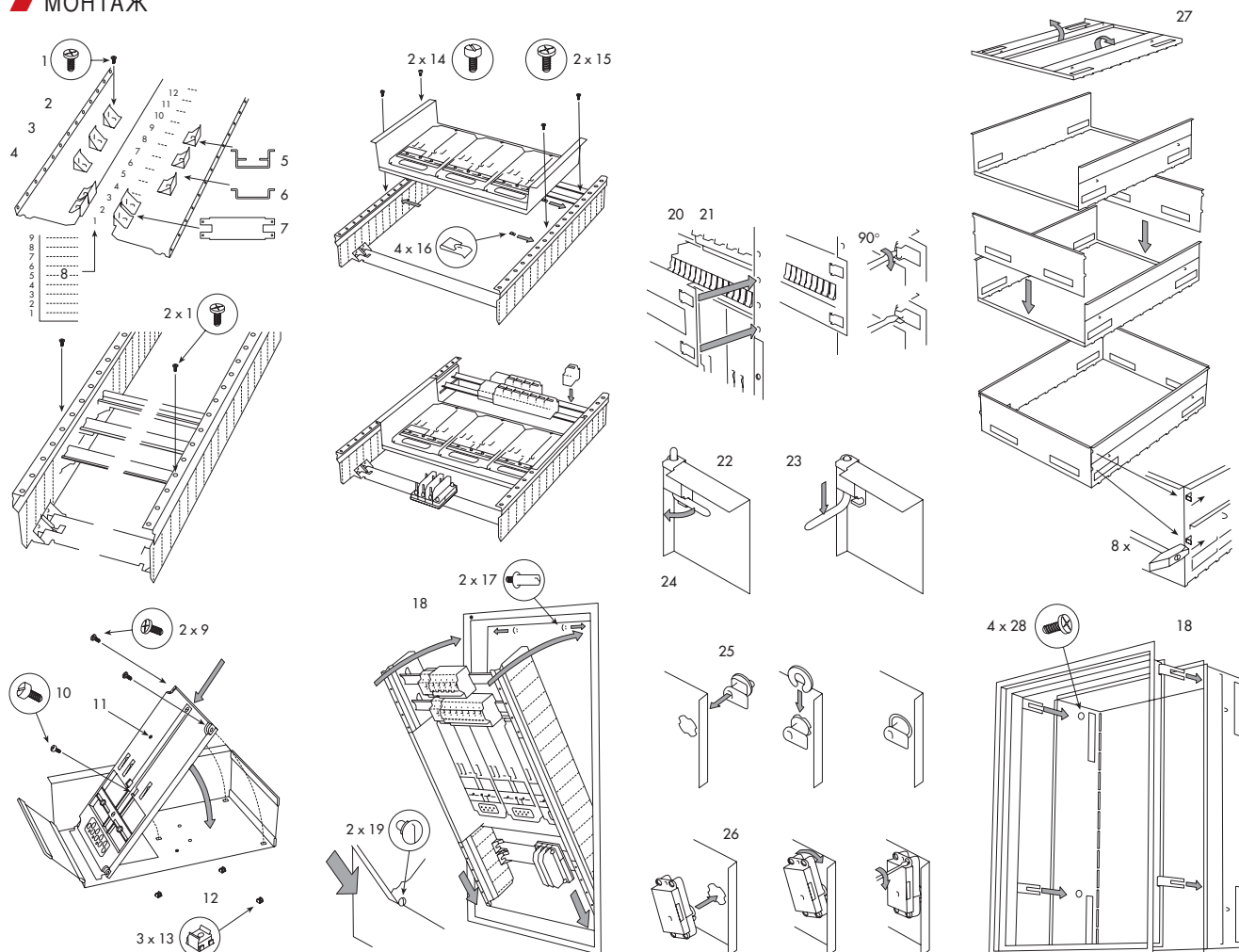

MODUL 2000 – МАСКОВА РАМА



IL076101



IL077118

ИНФОРМАЦИЯ НА SCHRACK

- Дълбочина: 100 mm или 200 mm
- 1 mm стоманена ламарина
- Прахово боядисана RAL 7035

ОПИСАНИЕ	РАЗМ. (ШХВХД) ММ	ТИП	КАТАЛОЖЕН НОМЕР
100 mm			
Вертикален елемент 100 mm, 12 модулни височини	20/60x595x100	SM 12/1	IL077112
Вертикален елемент 100 mm, 18 модулни височини	20/60x875x100	SM 18/1	IL077118
Вертикален елемент 100 mm, 21 модулни височини	20/60x1010x100	SM 21/1	IL077121
Вертикален елемент 100 mm, 24 модулни височини	20/60x1150x100	SM 24/1	IL077124
Вертикален елемент 100 mm, 28 модулни височини	20/60x1335x100	SM 28/1	IL077128
Вертикален елемент 100 mm, 33 модулни височини	20/60x1565x100	SM 33/1	IL077133
Вертикален елемент 100 mm, 39 модулни височини	20/60x1855x100	SM 39/1	IL077139
Вертикален елемент 100 mm, 42 модулни височини	20/60x1995x100	SM 42/1	IL077142
Вертикален елемент 100 mm, 45 модулни височини	20/60x2130x100	SM 45/1	IL077145
Напречен елемент 100mm, прорез 45 mm, ширина 1	330x20x100	QM 1/1	IL076101
Напречен елемент 100mm, прорез 45 mm, ширина 2	540x20x100	QM 2/1	IL076201
Напречен елемент 100mm, прорез 45 mm, ширина 3	760x20x100	QM 3/1	IL076301
Напречен елемент 100 mm, прорез 45 mm, ширина 4	930x20x100	QM 4/1	IL076401
200 mm			
Вертикален елемент 200 mm, 12 модулни височини	20/60x875x200	SM 18/2	IL075118
Вертикален елемент 200 mm, 18 модулни височини	20/60x1010x200	SM 21/2	IL075121
Вертикален елемент 200 mm, 21 модулни височини	20/60x1150x200	SM 24/2	IL075124
Вертикален елемент 200 mm, 24 модулни височини	20/60x1335x200	SM 28/2	IL075128
Вертикален елемент 200 mm, 28 модулни височини	20/60x1565x200	SM 33/2	IL075133
Вертикален елемент 200 mm, 33 модулни височини	20/60x1855x200	SM 39/2	IL075139
Вертикален елемент 200 mm, 39 модулни височини	20/60x1995x200	SM 42/2	IL075142
Вертикален елемент 200 mm, 42 модулни височини	20/60x2130x200	SM 45/2	IL075145
Напречен елемент 200 mm, прорез 45 mm, ширина 1	330x20x200	QM 1/2	IL074101
Напречен елемент 200 mm, прорез 45 mm, ширина 2	540x20x200	QM 2/2	IL074201
Напречен елемент 200 mm, прорез 45 mm, ширина 3	760x20x200	QM 3/2	IL074301
Напречен елемент 200 mm, прорез 45 mm, ширина 4	930x20x200	QM 4/2	IL074401
Напречен елемент 200 mm, прорез 45 mm, ширина 5	1180x20x200	QM 5/2	IL074501

МОНТАЖНИ ПРИНАДЛЕЖНОСТИ ЗА МАСКОВ РАЗПРЕДЕЛИТЕЛ

ИНФОРМАЦИЯ НА SCHRACK

- Комплект нитове за маскова рамка вкл. крепежни винтове за вложката

ОПИСАНИЕ	ОПАК.	ТИП	КАТАЛОЖЕН НОМЕР
Комплект нитове за масков разпределител	1 комплект	SSM	IL900313

MODUL 2000 – СТЕННА НИША



IL069116

ИНФОРМАЦИЯ НА SCHRACK

- Поцинкована стоманена ламарина
- По-малък обем на складиране и транспортиране поради сгъваемата конструкция
- Усилени профили предотвратяват страничния натиск
- Лесни за отчупване щанцовани изрези, които позволяват прекарване на кабели от всички страни
- Много възможности за заземяване
- Бързо сглобяване без завинтване
- Готовност за полагане на рамка под мазилката
- Пластмасова задна стена с възможност за залепване като опция

МЕСТА ЗА ЕЛЕКТРОМЕРИ	РАЗМ. (ШХВХД)	ОПАКОВКА	ТИП	КАТАЛОЖЕН НОМЕР
1 място за електромер	380x410x250	1	1MW-7	IL069107
1 място за електромер	380x635x250	1	1MW-12	IL069112
1 място за електромер	380x830x250	1	1MW-16	IL069116
1 място за електромер	380x915x250	1	1MW-18	IL069118
1 място за електромер	380x1055x250	1	1MW-21	IL069121
1 място за електромер	380x1195x250	1	1MW-24	IL069124
1 място за електромер	380x1380x250	1	1MW-28	IL069128
2 места за електромери	590x410x250	1	2MW-7	IL069207
2 места за електромери	590x635x180	1	2MW-12	IL068212
2 места за електромери	590x915x180	1	2MW-18	IL068218
2 места за електромери	590x635x250	1	2MW-12	IL069212
2 места за електромери	590x915x250	1	2MW-18	IL069218
2 места за електромери	590x1055x250	1	2MW-21	IL069221
2 места за електромери	590x1195x250	1	2MW-24	IL069224
2 места за електромери	590x1380x250	1	2MW-28	IL069228
2 места за електромери	590x1605x250	1	2MW-33	IL069233
2 места за електромери	590x1885x250	1	2MW-39	IL069239
2 места за електромери	590x2025x250	1	2MW-42	IL069242
2 места за електромери	590x2160x250	1	2MW-45	IL069245
3 места за електромери	810x635x250	1	3MW-12	IL069312
3 места за електромери	810x915x250	1	3MW-18	IL069318
3 места за електромери	810x1055x250	1	3MW-21	IL069321
3 места за електромери	810x1195x250	1	3MW-24	IL069324
3 места за електромери	810x1380x250	1	3MW-28	IL069328
3 места за електромери	810x1605x250	1	3MW-33	IL069333
3 места за електромери	810x1885x250	1	3MW-39	IL069339
3 места за електромери	810x2025x250	1	3MW-42	IL069342
3 места за електромери	810x2160x250	1	3MW-45	IL069345
4 места за електромери	1030x915x250	1	4MW-18	IL069418
4 места за електромери	1030x1055x250	1	4MW-21	IL069421
4 места за електромери	1030x1195x250	1	4MW-24	IL069424
4 места за електромери	1030x1380x250	1	4MW-28	IL069428
4 места за електромери	1030x1605x250	1	4MW-33	IL069433
4 места за електромери	1030x1885x250	1	4MW-39	IL069439
4 места за електромери	1030x2025x250	1	4MW-42	IL069442
4 места за електромери	1030x2160x250	1	4MW-45	IL069445
5 места за електромери	1240x1195x250	1	5MW-24	IL069524
5 места за електромери	1240x1380x250	1	5MW-28	IL069528
5 места за електромери	1240x1605x250	1	5MW-33	IL069533
5 места за електромери	1240x1885x250	1	5MW-39	IL069539
5 места за електромери	1240x2025x250	1	5MW-42	IL069542
5 места за електромери	1240x2160x250	1	5MW-45	IL069545

MODUL 2000 – МОНТАЖНИ ТРАВЕРСИ



IL046107 / IL046212 / IL046018

ИНФОРМАЦИЯ НА SCHRACK

- Стъпка 46 mm
- Възможни до шест нива на дълбочина
- Подходящи за външни, вградени и маскови разпределители
- Материал: 1,5 mm цинкована стоманена ламарина, обкантирана
- Възможност за монтаж на дълбоки шини
- Подходящи за монтаж на ъгъл от пластмаса или метал

РАЗМ. (ШХВХД) ММ / МОДУЛНИ ЕДИНИЦИ	ОПАКОВКА	ТИП	КАТАЛОЖЕН НОМЕР
ДЪЛБОЧИНА 60 ММ, ЗА ПЛОСЪК РАЗПРЕДЕЛИТЕЛ			
530x24x60 / 12 HE	1	E-12/60	IL046212
714x24x60 / 16 HE	1	E-16/60	IL046216
806x24x60 / 18 HE	1	E-18/60	IL046218
944x24x60 / 21 HE	1	E-21/60	IL046221
1082x24x60 / 24 HE	1	E-24/60	IL046224
1266x24x60 / 28 HE	1	E-28/60	IL046228
1496x24x60 / 33 HE	1	E-33/60	IL046233
1910x24x60 / 42 HE	1	E-42/60	IL046242
ДЪЛБОЧИНА 102 ММ, ЗА 7 - 17 МОДУЛНИ ЕДИНИЦИ			
300x24x102 / 7 HE	1	E-7/102	IL046107
530x24x102 / 12 HE	1	E-12/102	IL046112
714x24x102 / 16 HE	1	E-16/102	IL046116
760x24x102 / 17 HE	1	E-17/102	IL046117
806x24x102 / 18 HE	1	E-18/102	IL046118
898x24x102 / 20 HE	1	E-20/102	IL046120
944x24x102 / 21 HE	1	E-21/102	IL046121
1082x24x102 / 24 HE	1	E-24/102	IL046124
1266x24x102 / 28 HE	1	E-28/102	IL046128
1496x24x102 / 33 HE	1	E-33/102	IL046133
1772x24x102 / 39 HE	1	E-39/102	IL046139
1910x24x102 / 42 HE	1	E-42/102	IL046142
2048x24x102 / 45 HE	1	E-45/102	IL046145
ДЪЛБОЧИНА 150 ММ, ЗА 16 - 45 МОДУЛНИ ЕДИНИЦИ			
714x24x150 / 16 HE	1	E-16/150	IL046016
806x24x150 / 18 HE	1	E-18/150	IL046018
944x24x150 / 21 HE	1	E-21/150	IL046021
1082x24x150 / 24 HE	1	E-24/150	IL046024
1266x24x150 / 28 HE	1	E-28/150	IL046028
1496x24x150 / 33 HE	1	E-33/150	IL046033
1634x24x150 / 36 HE	1	E-36/150	IL046036
1772x24x150 / 39 HE	1	E-39/150	IL046039
1818x24x150 / 40 HE	1	E-40/150	IL046040
1910x24x150 / 42 HE	1	E-42/150	IL046042
2048x24x150 / 45 HE	1	E-45/150	IL046045

MODUL 2000 – ВРАТИ



IL041418-F

ИНФОРМАЦИЯ НА SCHRACK

Лостовото заключване съдържа въртяща се дръжка за секретна ключалка

МЕСТА ЗА ЕЛЕКТРОМЕРИ	РАЗМ. (ШХВХД) ММ	ОПАКОВКА	ТИП	КАТАЛОЖЕН НОМЕР
3 места за електромери, двойна врата с лостово заключване, 39 HE	750x1825x20	1	3T-39 ST	IL047339
4 места за електромери, двойна врата с лостово заключване, 39 HE	970x1825x20	1	4T-39 ST	IL047439
5 места за електромери, двойна врата с лостово заключване, 39 HE	1170x1825x20	1	5T-39 ST	IL047539
3 места за електромери, двойна врата с лостово заключване, 42 HE	750x1965x20	1	3T-42 ST	IL047342
4 места за електромери, двойна врата с лостово заключване, 42 HE	970x1965x20	1	4T-42 ST	IL047442
5 места за електромери, двойна врата с лостово заключване, 42 HE	1170x1965x20	1	5T-42 ST	IL047542
5 места за електромери, двойна врата с ротационно заключване, 28 HE	1165x1320x20	1	5T-28	IL041528
4 места за електромери, двойна врата с ротационно заключване, 42 HE	970x1965x20	1	4T-42	IL041442
2 места за електромери, единична врата с ротационно заключване, 39 HE	530x1825x20	1	2T-39	IL041239

MODUL 2000– ЗАДНИ СТЕНИ



IL042107

ИНФОРМАЦИЯ НА SCHRACK

- Задна стена, залепваща се към рамката с двойна залепваща лента
- Подходяща за открит разпределител, масков разпределител и като междинна изолация за електромерни монтажни комплекти
- Материал: пластмаса, 2 mm, по заявка се изпълнява и от метал 1 mm

ОПИСАНИЕ	РАЗМ. (ШХВХД) ММ	ОПАКОВКА	ТИП	КАТАЛОЖЕН НОМЕР
1 място за електромер, 7 HE	322x361x2	1	1RW	IL042107
1 място за електромер, 12 HE	322x591x2	1	1RW	IL042112
1 място за електромер, 16 HE	322x775x2	1	1RW	IL042116
1 място за електромер, 18 HE	322x867x2	1	1RW	IL042118
1 място за електромер, 21 HE	322x1005x2	1	1RW	IL042121
1 място за електромер, 24 HE	322x1143x2	1	1RW	IL042124
1 място за електромер, 28 HE	322x1327x2	1	1RW	IL042128
2 места за електромери, 7 HE	530x361x2	1	2RW	IL042207
2 места за електромери, 12 HE	530x591x2	1	2RW	IL042212
2 места за електромери, 18 HE	530x867x2	1	2RW	IL042218
2 места за електромери, 21 HE	530x1005x2	1	2RW	IL042221
2 места за електромери, 24 HE	530x1143x2	1	2RW	IL042224
2 места за електромери, 28 HE	530x1327x2	1	2RW	IL042228
2 места за електромери, 33 HE	530x1557x2	1	2RW	IL042233
2 места за електромери, 39 HE	530x1833x2	1	2RW	IL042239
2 места за електромери, 42 HE	530x1971x2	1	2RW	IL042242
2 места за електромери, 45 HE	530x2109x2	1	2RW	IL042245

MODUL 2000 – ЗАДНИ СТЕНИ (ПРОДЪЛЖЕНИЕ)

ОПИСАНИЕ	РАЗМ. (ШХВХД) ММ	ОПАКОВКА	ТИП	КАТАЛОЖЕН НОМЕР
3 места за електромери, 12 HE	750x591x2	1	3RW	IL042312
3 места за електромери, 18 HE	750x867x2	1	3RW	IL042318
3 места за електромери, 21 HE	750x1005x2	1	3RW	IL042321
3 места за електромери, 24 HE	750x1143x2	1	3RW	IL042324
3 места за електромери, 28 HE	750x1327x2	1	3RW	IL042328
3 места за електромери, 33 HE	750x1557x2	1	3RW	IL042333
3 места за електромери, 39 HE	750x1833x2	1	3RW	IL042339
3 места за електромери, 42 HE	750x1971x2	1	3RW	IL042342
3 места за електромери, 45 HE	750x2109x2	1	3RW	IL042345
4 места за електромери, 12 HE	970x591x2	1	4RW	IL042412
4 места за електромери, 18 HE	970x867x2	1	4RW	IL042418
4 места за електромери, 21 HE	970x1005x2	1	4RW	IL042421
4 места за електромери, 24 HE	940x1143x2	1	4RW	IL042424
4 места за електромери, 28 HE	970x1327x2	1	4RW	IL042428
4 места за електромери, 33 HE	970x1557x2	1	4RW	IL042433
4 места за електромери, 39 HE	970x1833x2	1	4RW	IL042439
4 места за електромери, 42 HE	970x1971x2	1	4RW	IL042442
4 места за електромери, 45 HE	970x2109x2	1	4RW	IL042445
5 места за електромери, 28 HE	1170x1327x2	1	5RW	IL042528
5 места за електромери, 33 HE	1170x1557x2	1	5RW	IL042533
5 места за електромери, 39 HE	1170x1833x2	1	5RW	IL042539
5 места за електромери, 42 HE	1170x1971x2	1	5RW	IL042542
5 места за електромери, 45 HE	1170x2109x2	1	5RW	IL042545

MODUL 2000 – ЛИЦЕВИ ПАНЕЛИ - СТОМАНЕНА ЛАМАРИНА



IL051204 / IL056104 / L056204

ИНФОРМАЦИЯ НА SCHRACK

- Лицеви панели с 46 mm изрези за уреди
- Затварящи лицеви панели без изрези
- Съвързване с помощта на патентовани лостове за бързо свързване на SCHRACK
- Възможни са по желание специални лицеви панели и щанцования
- Материал: 1 mm стоманена ламарина, с пластмасово прахово покритие, цвят RAL 7035

ПРИНАДЛЕЖНОСТИ

Затварящи лайсни, обозначителни лайсни, лостове за бързо свързване на лицеви панели от стоманена ламарина

ОПИСАНИЕ	РАЗМ. (ШХВХД) ММ	ОПАКОВКА	ТИП	КАТАЛОЖЕН НОМЕР
1 място за електромер, лицев панел за уред 13 TE	290x138x18	1	1G3	IL051103
1 място за електромер, лицев панел за уред 13 TE	290x184x18	1	1G4	IL051104
2 места за електромери, лицев панел за уред 21 TE	500x138x18	1	2G3	IL051203
2 места за електромери, лицев панел за уред 23,5 TE	500x138x18	1	2G3-L	IL052203
2 места за електромери, лицев панел за уред 21 TE	500x184x18	1	2G4	IL051204
2 места за електромери, лицев панел за уред 23,5 TE	500x184x18	1	2G4-L	IL052204
3 места за електромери, лицев панел за уред 33 TE	720x138x18	1	3G3	IL051303
3 места за електромери, лицев панел за уред 35,5 TE	720x138x18	1	3G3-L	IL052303
3 места за електромери, лицев панел за уред 33 TE	720x184x18	1	3G4	IL051304
4 места за електромери, лицев панел за уред 45 TE	940x138x18	1	4G3	IL051403
4 места за електромери, лицев панел за уред 45 TE	940x184x18	1	4G4	IL051404
5 места за електромери, лицев панел за уред 56 TE	1140x138x18	1	5G3	IL051503
5 места за електромери, лицев панел за уред 56 TE	1140x184x18	1	5G4	IL051504

MODUL 2000 – ЛИЦЕВИ ПАНЕЛИ - СТОМАНЕНА ЛАМАРИНА (ПРОДЪЛЖЕНИЕ)

ОПИСАНИЕ	РАЗМ. (ШХВХД) ММ	ОПАКОВКА	ТИП	КАТАЛОЖЕН НОМЕР
1 място за електромер, затварящ лицев панел	290x46x18	1	1B1	IL056101
1 място за електромер, затварящ лицев панел	290x138x18	1	1B3	IL056103
1 място за електромер, затварящ лицев панел	290x184x18	1	1B4	IL056104
1 място за електромер, затварящ лицев панел	290x230x18	1	1B5	IL056105
1 място за електромер, затварящ лицев панел	290x276x18	1	1B6	IL056106
1 място за електромер, затварящ лицев панел	290x322x18	1	1B7	IL056107
2 места за електромери, затварящ лицев панел	500x46x18	1	2B1	IL056201
2 места за електромери, затварящ лицев панел	500x138x18	1	2B3	IL056203
2 места за електромери, затварящ лицев панел	500x184x18	1	2B4	IL056204
2 места за електромери, затварящ лицев панел	500x230x18	1	2B5	IL056205
2 места за електромери, затварящ лицев панел	500x276x18	1	2B6	IL056206
2 места за електромери, затварящ лицев панел	500x322x18	1	2B7	IL056207
2 места за електромери, затварящ лицев панел	500x552x18	1	2B12	IL056212
2 места за електромери, затварящ лицев панел	500x828x18	1	2B18	IL056218
3 места за електромери, затварящ лицев панел	720x46x18	1	3B1	IL056301
3 места за електромери, затварящ лицев панел	720x138x18	1	3B3	IL056303
3 места за електромери, затварящ лицев панел	720x184x18	1	3B4	IL056304
3 места за електромери, затварящ лицев панел	720x230x18	1	3B5	IL056305
3 места за електромери, затварящ лицев панел	720x276x18	1	3B6	IL056306
3 места за електромери, затварящ лицев панел	720x322x18	1	3B7	IL056307
3 места за електромери, затварящ лицев панел	720x552x18	1	3B12	IL056312
3 места за електромери, затварящ лицев панел	720x82x18	1	3B18	IL056318
4 места за електромери, затварящ лицев панел	940x46x18	1	4B1	IL056401
4 места за електромери, затварящ лицев панел	940x138x18	1	4B3	IL056403
4 места за електромери, затварящ лицев панел	940x184x18	1	4B4	IL056404
4 места за електромери, затварящ лицев панел	940x230x18	1	4B5	IL056405
4 места за електромери, затварящ лицев панел	940x276x18	1	4B6	IL056406
4 места за електромери, затварящ лицев панел	940x322x18	1	4B7	IL056407
4 места за електромери, затварящ лицев панел	940x552x18	1	4B12	IL056412
4 места за електромери, затварящ лицев панел	940x828x18	1	4B18	IL056418
5 места за електромери, затварящ лицев панел	1140x46x18	1	5B1	IL056501
5 места за електромери, затварящ лицев панел	1140x138x18	1	5B3	IL056503
5 места за електромери, затварящ лицев панел	1140x184x18	1	5B4	IL056504
5 места за електромери, затварящ лицев панел	1140x230x18	1	5B5	IL056505
5 места за електромери, затварящ лицев панел	1140x276x18	1	5B6	IL056506
5 места за електромери, затварящ лицев панел	1140x322x18	1	5B7	IL056507
5 места за електромери, затварящ лицев панел	1140x552x18	1	5B12	IL056512
Гладки затварящи лайсни	1000x50x8	1	BS GL	IL900251

MODUL 2000 – ЛИЦЕВИ ПАНЕЛИ - ПЛАСТМАСА



IL066101 / L061303 / IL061403 / IL066403

ИНФОРМАЦИЯ НА SCHRACK

- Материал: 2,5 mm пластмаса електрическо сиво
- Лицеве панели с 46 mm изрези за уреди
- Затварящи лицеве панели без изрези
- Свързване с помощта на патентовани лостове за бързо свързване на SCHRACK
- Възможни са по желание специални лицеве панели и щанцования

ОПИСАНИЕ	РАЗМ. (ШХВХД) MM	ОПАКОВКА	ТИП	КАТАЛОЖЕН НОМЕР
1 място за електромер, лицев панел за уред 13 TE	290x138x18	1	1G3K	IL061103
1 място за електромер, лицев панел за уред 13 TE	290x184x18	1	1G4K	IL061104
2 места за електромери, лицев панел за уред 25 TE	500x138x18	1	2G3K	IL061203
2 места за електромери, лицев панел за уред 25 TE	500x184x18	1	2G4K	IL061204
3 места за електромери, лицев панел за уред 33 TE	720x138x18	1	3G3K	IL061303
3 места за електромери, лицев панел за уред 33 TE	720x184x18	1	3G4K	IL061304
4 места за електромери, лицев панел за уред 41 TE	940x138x18	1	4B3K	IL061403
4 места за електромери, лицев панел за уред 41 TE	940x184x18	1	4G4K	IL061404
5 места за електромери, лицев панел за уред с жлеб 53 TE	1140x138x18	1	5G3K	IL061503
5 места за електромери, лицев панел за уред с жлеб 53 TE	1140x184x18	1	5G4K	IL061504
1 място за електромер, затварящ лицев панел	290x46x18	1	1B1K	IL066101
1 място за електромер, затварящ лицев панел	290x138x18	1	1B3K	IL066103
1 място за електромер, затварящ лицев панел	290x184x18	1	1B4K	IL066104
1 място за електромер, затварящ лицев панел	290x276x18	1	1B6K	IL066106
1 място за електромер, затварящ лицев панел	290x322x18	1	1B7K	IL066107
2 място за електромер, затварящ лицев панел	500x46x18	1	2B1K	IL066201
2 място за електромер, затварящ лицев панел	500x138x18	1	2B3K	IL066203
2 място за електромер, затварящ лицев панел	500x184x18	1	2B4K	IL066204
2 място за електромер, затварящ лицев панел	500x230x18	1	2B5K	IL066205
2 място за електромер, затварящ лицев панел	500x276x18	1	2B6K	IL066206
2 място за електромер, затварящ лицев панел	500x322x18	1	2B7K	IL066207
3 място за електромер, затварящ лицев панел	720x46x18	1	3B1K	IL066301
3 места за електромери, затварящ лицев панел	720x138x18	1	3B3K	IL066303
3 места за електромери, затварящ лицев панел	720x184x18	1	3B4K	IL066304
3 места за електромери, затварящ лицев панел	720x230x18	1	3B5K	IL066305
3 места за електромери, затварящ лицев панел	720x276x18	1	3B6K	IL066306
3 места за електромери, затварящ лицев панел	720x322x18	1	3B7K	IL066307
4 места за електромери, затварящ лицев панел	940x46x18	1	4B1K	IL066401
4 места за електромери, затварящ лицев панел	940x138x18	1	4B3K	IL066403
4 места за електромери, затварящ лицев панел	940x184x18	1	4B4K	IL066404
4 места за електромери, затварящ лицев панел	940x322x18	1	4B7K	IL066407
5 места за електромери, затварящ лицев панел	1140x46x18	1	5B1K	IL066501
5 места за електромери, затварящ лицев панел	1140x138x18	1	5B3K	IL066503
5 места за електромери, затварящ лицев панел	1140x184x18	1	5B4K	IL066504
5 места за електромери, затварящ лицев панел	1140x276x18	1	5B6K	IL066506
Гладки затварящи лайсни	1000x50x8	1	BS GL	IL900251

MODUL 2000 – СПЕЦИАЛНИ ЛИЦЕВИ ПАНЕЛИ ОТ СТОМАНЕНА ЛАМАРИНА И ПЛАСТМАСА

ОПИСАНИЕ	РАЗМ. (ШХВХД) ММ	ОПАКОВКА	ТИП	КАТАЛОЖЕН НОМЕР
1 място за електромер, врата от щекерен тип VZ, 7 модулни височини	290x322x20	1	1STT VZ7	IL900107
1 място за електромер, врата от щекерен тип VZ, 11 модулни височини	290x506x20	1	1STT VZ11	IL900111
2 места за електромери, врата от щекерен тип VZ, 6 модулни височини	500x276x20	1	2STT VZ6	IL900232
2 места за електромери, врата от щекерен тип VZ, 7 модулни височини	500x322x20	1	2STT VZ7	IL900233
2 места за електромери, врата от щекерен тип VZ, 11 модулни височини	500x506x20	1	2STT VZ11	IL900318
3 места за електромери, врата от щекерен тип VZ, 6 модулни височини	720x276x20	1	3STT VZ6	IL900234
3 места за електромери, врата от щекерен тип VZ, 7 модулни височини	720x322x20	1	3STT VZ7	IL900235
3 места за електромери, врата от щекерен тип VZ, 11 модулни височини	720x506x20	1	3STT VZ11	IL900319
4 места за електромери, врата от щекерен тип VZ, 6 модулни височини	940x276x20	1	4STT VZ6	IL900236
4 места за електромери, врата от щекерен тип VZ, 7 модулни височини	940x322x20	1	4STT VZ7	IL900237
4 места за електромери, врата от щекерен тип VZ, 11 модулни височини	940x506x20	1	4STT VZ11	IL900321
5 места за електромери, врата от щекерен тип VZ, 6 модулни височини	1140x276x20	1	5STT VZ6	IL900506
5 места за електромери, врата от щекерен тип VZ, 7 модулни височини	1140x322x20	1	5STT VZ7	IL900507
5 места за електромери, врата от щекерен тип VZ, 11 модулни височини	1140x506x20	1	5STT VZ11	IL900511
2 места за електромери, пластмасов лицев панел VZ, OO/S	500x322x18	1	2SFKVZ 7	IL900349
3 места за електромери, пластмасов лицев панел VZ, OO/S	720x322x18	1	3SFKVZ 7	IL900350
4 места за електромери, пластмасов лицев панел VZ, OO/S	940x322x18	1	4SFKVZ 7	IL900351
2 места за електромери, стоманен лицев панел VZ, OO/S	500x322x18	1	2SFSVZ 7	IL900352
3 места за електромери, стоманен лицев панел VZ, OO/S	720x322x18	1	3SFSVZ 7	IL900353
4 места за електромери, стоманен лицев панел VZ, OO/S	940x322x18	1	4SFSVZ 7	IL900354
2 места за електромери, пластмасов лицев панел VZ, OO/S	500x276x18	1	2SFKVZ 6	IL900390
3 места за електромери, пластмасов лицев панел VZF, OO/S	720x276x18	1	3SFKVZ 6	IL900391
4 места за електромери, пластмасов лицев панел VZ, OO/S	940x276x18	1	4SFKVZ 6	IL900392
2 места за електромери, стоманен лицев панел VZ, OO/S	500x276x18	1	2SFSVZ 6	IL900393
3 места за електромери, стоманен лицев панел VZ, OO/S	720x276x18	1	3SFSVZ 6	IL900394
4 места за електромери, стоманен лицев панел VZ, OO/S	940x276x18	1	4SFSVZ 6	IL900395
3 места за електромери, пластмасов лицев панел VZ, VBG	720x138x18	1	FPL VZ3G3	IL900207
3 места за електромери, пластмасов лицев панел VZ, VBG	720x184x18	1	FPL VZ3G4	IL900208
4 места за електромери, пластмасов лицев панел VZ, VBG	940x138x18	1	FPL VZ4G3	IL900209
2 места за електромери, лицев панел GSD	500x322x18	1	FPL 2VZ7	IL900322
Гладки затварящи лайсни	1000x50x8	1	BS GL	IL900251

MODUL 2000 ПРОФИЛИ



BK900096/BK900097/BK900098

ИНФОРМАЦИЯ НА SCHRACK

- Тип ALU H/C от алуминий
- Отрязани на размер и пробити за всяка ширина на място за електромер
- С ограничител за монтаж на прекъсвачи

ОПИСАНИЕ	РАЗМ. (ШХВХД) ММ	ОПАКОВКА	ТИП	КАТАЛОЖЕН НОМЕР
1 място за електромер, H-профил	250x35x7,5	1	1 H	IL080101
1 място за електромер, C-профил	250x21x8	1	1 C	IL080102
1 място за електромер, висок H-профил	250x35x15	1	1 HH	IL080105
1 място за електромер, стоманен H/C-профил	250x35x15	1	1 HC-S	IL080106
1 място за електромер, алуминиев H/C-профил	250x35x15	1	1 HC-ALU	IL080107
Анкерен профил за 1 място	250x42x22	1	A 8	IL900441
2 места за електромери, H-профил	460x35x7,5	1	2 H	IL080201
2 места за електромери, C-профил	460x21x8	1	2 C	IL080202
2 места за електромери, висок H-профил	460x35x15	1	2 HH	IL080205
2 места за електромери, стоманен H/C-профил	460x35x15	1	2 HC-S	IL080206
2 места за електромери, алуминиев H/C-профил	460x35x15	1	2 HC-ALU	IL080207
2 места за електромери, стоманен H/C-профил за кабелни канали	400x35x15	1	2 HC-SK	IL080216
2 места за електромери, алуминиев H/C-профил за кабелни канали	400x35x15	1	2 H/C-ALU K	IL080217
Анкерен профил за 2 места	460x42x22	1	A 8	IL900442
3 места за електромери, H-профил	680x35x7,5	1	3 H	IL080301
3 места за електромери, C-профил	680x21x8	1	3 C	IL080302
3 места за електромери, висок H-профил	680x35x15	1	3 HH	IL080305
3 места за електромери, стоманен H/C-профил	680x35x15	1	3 HC-S	IL080306
3 места за електромери, алуминиев H/C-профил	680x35x15	1	3 HC-ALU	IL080307
3 места за електромери, стоманен H/C-профил за кабелни канали	620x35x15	1	3 HC-SK	IL080316
3 места за електромери, алуминиев H/C-профил за кабелни канали	620x35x15	1	3 H/C-ALU K	IL080317
Анкерен профил за 3 места	680x42x22	1	A 8	IL900443
4 места за електромери, H-профил	900x35x7,5	1	4 H	IL080401
4 места за електромери, C-профил	900x21x8	1	4 C	IL080402
4 места за електромери, висок H-профил	900x35x15	1	4 HH	IL080405
4 места за електромери, стоманен H/C-профил	900x35x15	1	4 HC-S	IL080406
4 места за електромери, алуминиев H/C-профил	900x35x15	1	4 HC-ALU	IL080407
4 места за електромери, стоманен H/C-профил за кабелни канали	840x35x15	1	4 HC-SK	IL080416
4 места за електромери, алуминиев H/C-профил за кабелни канали	840x35x15	1	4 H/C-ALU K	IL080417
Анкерен профил за 4/5 места	900x42x22	1	A 8	IL900444
5 места за електромери, стоманен H/C-профил	1100x35x15	1	5 HC-S	IL080506
5 места за електромери, алуминиев H/C-профил	1100x35x15	1	5 HC-ALU	IL080507
5 места за електромери, стоманен H/C-профил за кабелни канали	1050x35x15	1	5 H/C-SK	IL080516
5 места за електромери, алуминиев H/C-профил за кабелни канали	1050x35x15	1	5 H/C-ALU K	IL080517

MODUL 2000 МОНТАЖНИ ПЛОЧИ

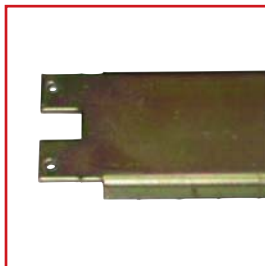

МОНТАЖНА ПЛОЧА

ИНФОРМАЦИЯ НА SCHRACK
Монтажни плочи от стоманена ламарина

ОПИСАНИЕ	РАЗМ. (ШХВХД) ММ	ОПАКОВКА	ТИП	КАТАЛОЖЕН НОМЕР
1 място за електромер, монтажна плоча 2 mm, поцинкована	240x70x13	1	1 MP-70	IL080109
1 място за електромер, монтажна плоча 3 mm, с покритие, 7 модулни височини	240x294x13	1	1 MP-294	IL080111
1 място за електромер, монтажна плоча 3 mm, с покритие, 6 модулни височини	240x248x13	1	1 MP-248	IL080112
1 място за електромер, монтажна плоча 3 mm, с покритие, 5 модулни височини	240x202x13	1	1 MP-202	IL080113
2 места за електромери, монтажна плоча 2 mm, поцинкована	450x70x13	1	2 MP-70	IL080209
2 места за електромери, пробита монтажна плоча, 11 отвора	450x70x13	1	2 MPG	IL080210
2 места за електромери, монтажна плоча 3 mm, с покритие, 7 модулни височини	450x294x13	1	2 MP-294	IL080211
2 места за електромери, монтажна плоча 3 mm, с покритие, 6 модулни височини	450x248x13	1	2 MP-248	IL080212
2 места за електромери, монтажна плоча 3 mm, с покритие, 5 модулни височини	450x202x13	1	2 MP-202	IL080213
3 места за електромери, монтажна плоча 2 mm, поцинкована	670x70x13	1	3 MP-70	IL080309
3 места за електромери, пробита монтажна плоча, 19 отвора	670x70x13	1	3 MPG	IL080310
3 места за електромери, монтажна плоча 3 mm, с покритие, 7 модулни височини	670x294x13	1	3 MP-294	IL080311
3 места за електромери, монтажна плоча 3 mm, с покритие, 6 модулни височини	670x248x13	1	3 MP-248	IL080312
3 места за електромери, монтажна плоча 3 mm, с покритие, 5 модулни височини	670x202x13	1	3 MP-202	IL080313
4 места за електромери, монтажна плоча	890x70x13	1	4 MP	IL080409
4 места за електромери, монтажна плоча 2 mm, поцинкована	890x70x13	1	4 MP-70	IL080409
4 места за електромери, пробита монтажна плоча, 27 отвора	890x70x13	1	4 MPG	IL080410
4 места за електромери, монтажна плоча 3 mm, с покритие, 7 модулни височини	890x294x13	1	4 MP-294	IL080411
4 места за електромери, монтажна плоча 3 mm, с покритие, 6 модулни височини	890x248x13	1	4 MP-248	IL080412
4 места за електромери, монтажна плоча 3mm, с покритие, 5 модулни височини	890x202x13	1	4 MP-202	IL080413
5 места за електромери, монтажна плоча 2 mm, поцинкована	1090x70x13	1	5 MP-70	IL080509
5 места за електромери, пробита монтажна плоча, 35 отвора	1090x70x13	1	5 MPG	IL080510
5 места за електромери, монтажна плоча 3 mm, с покритие	1090x294x13	1	5 MP-294	IL080511

MODUL 2000 – КУТИИ ЗА ЕЛЕКТРОМЕРИ



IL086101

ИНФОРМАЦИЯ НА SCHRACK

- Кутия за електромер от стоманена ламарина 1 mm, с пластмасово прахово покритие
- Цвят: RAL 7035
- Снемащите се челни части улесняват окабеляването/свързването с шини
- Предпазен капак за кабелите от задната страна
- Бърз монтаж на електромерното табло чрез щекерно закрепване към опорния профил и централно закрепване на 9 модулни височини
- Монтиране на електромерното табло
- Изпълнения съгласно българските разпоредби

ОПИСАНИЕ	РАЗМ. (ШХВХД) ММ	ОПАКОВКА	ТИП	КАТАЛОЖЕН НОМЕР
1 място за електромер/ O□, S, T, W, K, V, B, Stmk - 9 модула/едноредно	290x414x140	1	1ZW1-CB+ZB	IL186101
1 място за електромер/ N□ - 8 модула/едноредно	290x368x140	1	1ZW1-A+ZB	IL186102
1 място за електромер/ W, K, V, B, Stmk - 18 модула/двуредно	290x828x140	1	1ZW2-C+ZB	IL186111
2 места за електромери/ O□, S, T, W, K, B, V, Stmk - 9 модула/едноредно	500x414x140	1	2ZW1-CB+ZB	IL186201
2 места за електромери/ N□ - 8 модула/едноредно	500x368x140	1	2ZW1-A+ZB	IL186202
2 места за електромери/ N□ - 16 модула/двуредно	500x828x140	1	2ZW2-C+ZB	IL186211
2 места за електромери/ N□ - 16 модула/двуредно	500x736x140	1	2ZW2-A+ZB	IL186212
2 места за електромери/ O□, S, T - 17 модула/двуредно	500x782x140	1	2ZW2-B+ZB	IL186213
2 места за електромери/ W, K, V, B, Stmk - 27модула/триредно	500x1242x140	1	2ZW3-B+ZB	IL186221
3 места за електромери/ O□, S, T, W, K, B, V, Stmk - 9 модула/едноредно	720x414x140	1	3ZW1-CB+ZB	IL186301
3 места за електромери/ N□ - 8 модула/едноредно	720x368x140	1	3ZW1-A+ZB	IL186302
3 места за електромери/ W, K, B, V, Stmk - 18 модула/двуредно	720x828x140	1	3ZW2-C+ZB	IL186311
3 места за електромери/ N□ - 16 модула/двуредно	720x736x140	1	3ZW2-A+ZB	IL186312
3 места за електромери/ O□, S, T - 17 модула/двуредно	720x782x140	1	3ZW2-B+ZB	IL186313
3 места за електромери/ W, K, V, B, Stmk - 27модула/триредно	720x1242x140	1	3ZW3-B+ZB	IL186321
3 места за електромери/ N□ - 24 модула/триредно	720x1104x140	1	3ZW3-A+ZB	IL186322
3 места за електромери/ O□, S, T - 25 модула/триредно	720x1150x140	1	3W3-B+ZB	IL186323
4 места за електромери/ O□, S, T, W, K, B, V, Stmk - 9 модула/едноредно	940x414x140	1	4ZW1-C+ZB	IL186401
4 места за електромери/ N□ - 8 модула/едноредно	940x368x140	1	4ZW1-A+ZB	IL186402
4 места за електромери/ W, K, V, B, Stmk - 18 модула/двуредно	940x828x140	1	4ZW2-C+ZB	IL186411
4 места за електромери/ N□ - 16 модула/двуредно	940x736x140	1	4ZW2-A+ZB	IL186412
4 места за електромери/ O□, S, T - 17 модула/двуредно	940x782x140	1	4ZW2-B+ZB	IL186413
4 места за електромери/ W, K, V, B, Stmk - 27модула/триредно	940x1242x140	1	4ZW3-B+ZB	IL186421
4 места за електромери/ N□ - 24 модула/триредно	940x1104x140	1	4ZW3-A+ZB	IL186422
4 места за електромери/ O□, S, T - 25 модула/триредно	940x1150x140	1	4ZW3-B+ZB	IL186423
5 места за електромери/ O□, S, T, W, K, B, V, Stmk - 9 модула/едноредно	1140x368x140	1	5ZW1-C+ZB	IL186501
5 места за електромери/ N□ - 8 модула/едноредно	1140x368x140	1	5ZW1-A+ZB	IL186502
5 места за електромери/ W, K, V, B, Stmk - 18 модула/двуредно	1140x828x140	1	5ZW2-C+ZB	IL186511
5 места за електромери/ N□ - 16 модула/двуредно	1140x736x140	1	5ZW2-A+ZB	IL186512
5 места за електромери/ W, K, V, B, Stmk - 27модула/триредно	1140x1242x140	1	5ZW3-C+ZB	IL186521
5 места за електромери/ N□ - 24 модула/триредно	1140x1104x140	1	5ZW3-A+ZB	IL186522
5 места за електромери/ O□, S, T - 25 модула/триредно	1140x1150x140	1	5ZW3-B+ZB	IL186523
Защита на окабеляването на електромера	-	1	ZW	IL086900

ЦОКЪЛ ЗА ОТКРИТИ МОДУЛНИ РАЗПРЕДЕЛИТЕЛИ



IL900360

ИНФОРМАЦИЯ НА SCHRACK

- Цокълът с модулна конструкция се състои от предна рамка и странични елементи с височина 100 mm
- Предната рамка може да се използва и от задната страна
- Странични елементи за открити разпределители с дълбочина 250, 300 и 400 mm
- 2 цокъла могат да се монтират един върху друг за височина 200 mm
- Материал: 2,0 mm стоманена ламарина с пластмасово прахово покритие
- Цвят: RAL 7035

ОПИСАНИЕ	РАЗМ. (ШХДХВ) MM	ОПАКОВКА	ТИП	КАТАЛОЖЕН НОМЕР
Предна рамка на цокъл за 1 място за електромер	380x100	1	SFR1	IL091100
Предна рамка на цокъл за 2 места за електромери	590x100	1	SFR2	IL091200
Предна рамка на цокъл за 3 места за електромери	810x100	1	SFR3	IL091300
Предна рамка на цокъл за 4 места за електромери	1030x100	1	SFR4	IL091400
Предна рамка на цокъл за 5 места за електромери	1230x100	1	SFR5	IL091500
Страничен елемент на цокъл 250 mm (1 чифт)	250x100	1	SST25	IL091125
Страничен елемент на цокъл 300 mm (1 чифт)	300x100	1	SST30	IL091130
Страничен елемент на цокъл 400 mm (1 чифт)	400x100	1	SST 40	IL091140

МОНТАЖНИ ЪГЛИ, ДЪЛБОКИ ШИНИ, АДАПТЕРИ



IL900253

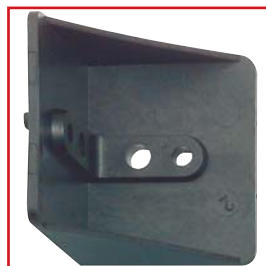

IL900025

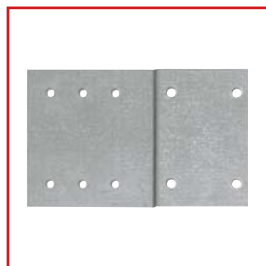

IL900221



IL900408/IL900026/IM010829



BN900019/BN900022

ИНФОРМАЦИЯ НА SCHRACK

- Пластмасов ъгъл за междинна изолация по OVE-IM 12
- Подходящ за всички SCHRACK монтажни траверси
- За закрепване на монтажните шини и монтажните плочи на модулите
- Монтажен ъгъл от метал за зануляване, 2 mm поцинкован
- Дълбоки шини за дълбоко монтирани елементи, свързвани с винтове към монтажните траверси

ОПИСАНИЕ	ОПАК.	ТИП	КАТАЛОЖЕН НОМЕР
Ъгъл за кабелен канал за 60 mm канали за окабеляване	1	KKW	IL900408
Метален ъгъл вкл. винтове, с възможност за настройка	1	MTW-V	IL900253
Пластмасов ъгъл вкл. винтове	1	KSW	IL900025
Метален ъгъл вкл. винтове	1	MTW	IL900026
Метален универсален ъгъл 130 mm дължина	1	MUW 13	IM010829
Адаптер 1 за стара дълбочина (68 mm) върху нови плитки уреди	1	-	BN900022
Адаптер 2 за стара дълбочина (68 mm) върху нови плитки уреди	1	-	BN900021
Адаптер 3 за стара дълбочина (68 mm) върху нови плитки уреди	1	-	BN900020
Адаптер 4 за стара дълбочина (68 mm) върху нови плитки уреди	1	-	BN900019
Дълбока шина 110 mm за монтажна траверса	1	EW-TS	IL900221
Скоби за закрепване към стена Modul2000	1	-	IL900020

КЛЮЧАЛКИ



IL900200

ОПИСАНИЕ	ОПАК.	ТИП	КАТАЛОЖЕН НОМЕР
Патрон за монтаж към ламарина с Z-профил за модул разпределител (EVN)	1	S-Z	IL900201
Z-ключ (EVN)	1	S Z	IV29522
Патрон за монтаж към ламарина с ВВ-профил	1	-	IL900267
Ключалка 61005 с ключ, за модул разпределител (WIENSTROM)	1	S-61005	IL900200
Ключ метален 61005 (WIENSTROM)	1	S 61005	IV29503
Патрон за монтаж към ламарина BEWAG за модул разпределител	1	S-BEW	IL900380
Патрон за монтаж към ламарина K013 за модул разпределител (WIENSTROM)	1	S-K79R	IL900263
Патрон за монтаж към ламарина K013 за жилищно разпределително табло (WIENSTROM)	1	K013	IG714045
Патрон за секретна брава K013 за НАК	1	K013	IG714046
Секретен патрон H-36000 с 3 ключа, L = 40 mm (SAFE)	1	HZ H-36000	IL900381
Патрон за монтаж към ламарина H-36000 с ключ, □ = 29 mm (SAFE)	1	S-H36000	IL900202
Универсален ключ Schrack син, за прорез 4-стен/двустранен 3-стен	1	USS	IL900382
Ротационна брава за двустранна ключалка	1	DR-DB	IL900363
Ключ за двустранна ключалка 5 mm	1	EMKA	IU004906
Ротационна брава с осигурителен пръстен	1	DR/SR	IL900203
Адаптер за ключалка за EMKA 1000	1	EMKA1000	IL900204

SIKAB ОБЕЗОПАСИТЕЛНА КЛЕМНА КАПАЧКА



SIKAB

ОПИСАНИЕ	РАЗМ. (ШХВХД) ММ	ОПАКОВКА	ТИП	ТЕГЛО (KG)	КАТАЛОЖЕН НОМЕР
SIKAB крайна планка	10x121x63	1	КРАЙНА ПЛАНКА	0,02	BK900096
SIKAB ъглов профил 1000 mm	1000x64x39	1	ЪГЛОВ ПРОФИЛ	0,27	BK900097
SIKAB разделител 1000 mm	1000x80x8,5	1	ПЛОСЪК ПРОФИЛ	0,32	BK900098
Обозначителни лийсни пластмаса 1000 mm	1000x16x4	1	BZS	0,05	BK900099

НОСЕЩИ ПРОФИЛИ



БК900096/БК900097/БК900098

ИНФОРМАЦИЯ НА SCHRACK

- Стоманени профили без отвори
- Носещи профили с отвори

РАЗМЕРИ

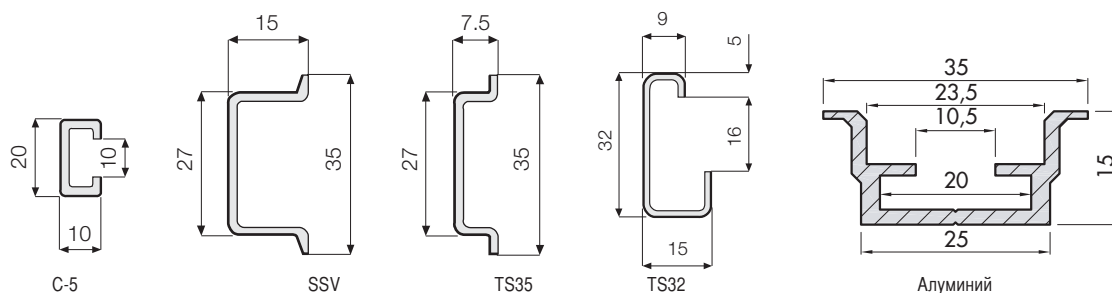

ОПИСАНИЕ	РАЗМ. (ШХВХД) ММ	ОПАКОВКА	ТИП	ТЕГЛО (KG)	КАТАЛОЖЕН НОМЕР
Стоманен С-профил без отвори, 2m	2000x20x10	1	C-S	0,50	IK020003
Носещ профил с отвори/хромиран	2000x35x7,5	1	TS35 G	0,62	БК14005
Стоманен носещ профил без отвори	3000x35x7,5	3 метра*)	TS35/3	1,01	БК14004
Стоманен носещ профил без отвори	3000x35x15	3 метра*)	SSV/35 15	2,10	IL14035
Алуминиев клемен профил	Дължина 3 м	1	ALU-KLP	1,20	IL900433
Носещ профил	2000x32x15	2 метра*)	TS32	0,8	IK016683-A

*) Посочете заявеното количество в метри

КРЕПЕЖНИ МАТЕРИАЛИ

ОПИСАНИЕ	ОПАК.	ТИП	КАТАЛОЖЕН НОМЕР
Гайка М4	1	GM4	IL900229
Гайка М5	1	GM5	IL900230
Гайка М6	1	FGM6	IL900388
Пружинни шайби М5, вкл. винтове и шайби за монтажни траверси	1	FC M5	IL900048
Самонарезни винтове с полукръгла глава	1	4,2x9,5	IL900049
Клетка за ходова гайка	1	KG	IL900231
Винтов комплект за пломбиране	1	-	IL900029
ЗРР, капак	1	-	IL900294
Пластини с резба М6	1	GP M6	IG714043

КАБЕЛЕН КАНАЛ MODUL 2000



IL900271

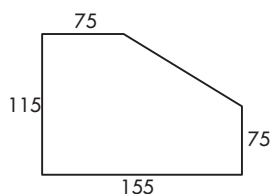

ИНФОРМАЦИЯ НА SCHRACK

- Система от кабелни канали за облицовка на преходи на проводници
- Съдържа 5 чифта странични капачки с държач

ОПИСАНИЕ	ОПАК.	КАТАЛОЖЕН НОМЕР
Кабелен канал комплект с крайна капачка и профилен държач, L = 2m	1	IL900271

ТАБЛА И ЩЕПСЕЛНИ СЪЕДИНЕНИЯ ЗА ЕЛЕКТРОМЕРИ



IL900070



IL900118



IL900299

ОПИСАНИЕ	РАЗМ. (ШХВХД) ММ	ОПАКОВКА	ТИП	КАТАЛОЖЕН НОМЕР
4-полюсно щепселно съединение за електромер Wien + NO, 10 + 16 mm ²	-	1	4ZSL-W	IL900296
4-полюсно щепселно съединение за електромер EVN + 1 m кабел	-	1	ZST-W4/K1-10	IL900365
4-полюсно щепселно съединение за електромер EVN + 1,5 m кабел	-	1	ZST-W4/K2-10	IL900366
4-полюсно щепселно съединение за електромер EVN + 16 mm ²	-	1	ZST-W4/K1-16	IL900368
Щепселни щифтове за N□, Wien	D=6/5; L=44	1	-	IL900309
Скоба за късо съединение WIEN/OKA	-	1	KSB/W/OKA	IL900299
2-полюсно щепселно съединение за електромер O□	-	1	2ZSL-O□	IL900249
2-полюсно щепселно съединение за електромер с 1,5 m кабел O□	-	1	ZST-SK2/2	IL900241
2-полюсно щепселно съединение за електромер с 1 m кабел O□	-	1	ZST-SK1/2	IL900243
4-полюсно щепселно съединение за електромер O□	-	1	4ZSL-O□	IL900246
4-полюсно щепселно съединение за електромер с 1 m кабел O□	-	1	ZST-SK1/4	IL900242
4-полюсно щепселно съединение за електромер с 1,5 m кабел O□	-	1	ZST-SK2/4	IL900244
Съединителна клема за електромер 4p-120A, 25 mm ²	-	1	ZAKD/4	IL900240
2-полюсна капачка за пломбиране за Щайермарк и Тирол	-	1	2PD-Si/T	IL900250
2-полюсна капачка за пломбиране за Щайермарк и Тирол	-	1	2ZSL-Si/T	IL900362
4-полюсно щепселно съединение за електромер за Щайермарк и Тирол	-	1	4ZSL-Si/T	IL900247
4-полюсна капачка за пломбиране за Щайермарк и Тирол	-	1	4PD-Si/T	IL900248
Щепселни щифтове 53176 P.T, за Щайермарк	-	1	-	IL900300
Щепселни щифтове 53177	-	1	-	IL900302
Електромерно табло UP сиво	210x370x15	1	ZT-S	IL900070
Електромерно табло AP черно	210x370x50	1	ZT-AP	IL900118
Електромерно табло за Тирол	210x370x15	1	ZT-T	IV148003

ПРИНАДЛЕЖНОСТИ

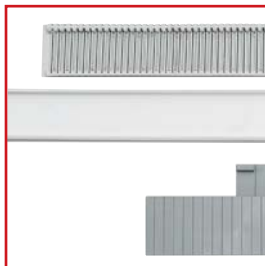

IL900260/IL900261/IL900262

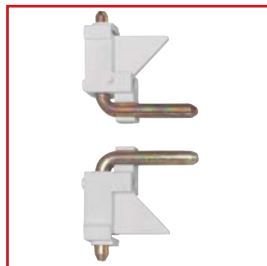

IL900220



IL900373



IL900415

ОПИСАНИЕ	РАЗМ. (ШХВХД) ММ	ОПАКОВКА	ТИП	КАТАЛОЖЕН НОМЕР
Сива плоча за сив фиксатор	-	1	PL G	IL902254
Червена плоча за червен фиксатор	-	1	PL R	IL902255
Синя плоча за син фиксатор	-	1	PL B	IL902256
Черна плоча за черен фиксатор	-	1	PL S	IL902253
Сив фиксатор за лицев панел от стоманена ламарина	-	1	RFS/G	IL902257
Червен фиксатор за лицев панел от стоманена ламарина	-	1	RFS/R	IL902258
Син фиксатор за лицев панел от стоманена ламарина	-	1	RFS/B	IL902259
Черен фиксатор за заземен лицев панел от стоманена ламарина	-	1	RFS/S	IL902252
Сив фиксатор за лицев панел от пластмаса	-	1	RFK/G	IL902260
Червен фиксатор за лицев панел от пластмаса	-	1	RFK/R	IL902261
Син фиксатор за лицев панел от пластмаса	-	1	RFK/B	IL902262
Коригирац спрей без FCKW RAL 7035	-	1	ABS RAL7035	IL900047
Комплект панти	-	1	SCHS	IL900220
Магнитен джоб за чертежи A4	-	1	PLT/M A4	IL900373
Правила за безопасност	-	1	SHR	IL900389
Фланец за кабелен вход В=1	В = 280	1	KF-AP 1	IL900417
Фланец за кабелен вход В=2	В = 410	1	KF-AP 2	IL900415
Фланец за кабелен вход В=3 (напр. за шкафове Eldon)	В = 620	1	KF-AP 3	IL900418
Ъглов предпазител 1-2,5 mm	824x10	1	KS 1-2,5	IL14028
Плоскости от PVC	1000x2000x2	1	KPL	IL900400
Плоскости от PVC	1000x2000x4	1	KPL	IL900401
Обозначителни лисни 10 C + K	L = 1 m	1	-	BK002401
Обозначителни лисни 15 C + K	L = 1,5 m	1	-	BK002402
Ъглов предпазител	L = 1 m	1	PROF	IL14028
Ротационна брава с осигурителен пръстен	-	1	DR/SR	IL900203
Типова табелка Modul2000	-	1	-	IL900375
Схема на токовия кръг 1-80	-	1	-	IL900314

ОТКРИТ ПЛОСЪК РАЗПРЕДЕЛИТЕЛ MODUL 2000 БЕЗ ЗАДНА СТЕНА, С ВЛОЖКА



IL108912

ИНФОРМАЦИЯ НА SCHRACK

- Малка дълбочина, модулно изграден
- Инсталационна вложка с лицеви панели за уреди от стоманена ламарина
- Вратите, вкл. ротационната брава, по избор могат да се окачат отдясно или отляво

ОПИСАНИЕ	РАЗМ. (ШХВХД) ММ	ТИП	КАТАЛОЖЕН НОМЕР
С врати от стоманена ламарина	590x640x100	2A-12KF	IL108912
С врати от стоманена ламарина	590x915x100	2A-18KF	IL108918

СКРИТ ПЛОСЪК РАЗПРЕДЕЛИТЕЛ MODUL 2000 С ВРАТА ОТ СТОМАНЕНА ЛАМАРИНА, С ВЛОЖКА



IL128912

ИНФОРМАЦИЯ НА SCHRACK

- Разпределително табло от листовата стомана с модулна конструкция
- Употреба на устройства с възможност за допълнителен монтаж и завъртане
- Вратите, вкл. ротационната брава, по избор могат да се окачат отдясно или отляво

ОПИСАНИЕ	РАЗМ. (ШХВХД) ММ	ОПАКОВКА	ТИП	КАТАЛОЖЕН НОМЕР
С врати от стоманена ламарина, без стенна ниша	590x640x100	1	2U-12FL+вложка	IL128912
С врати от стоманена ламарина, без стенна ниша	590x920x100	1	2U-18FL+вложка	IL128918
С врати от стоманена ламарина, без стенна ниша	590x1055x100	1	2U-21FL+вложка	IL128921
С врати от стоманена ламарина, без стенна ниша	590x1195x100	1	2U-24FL+вложка	IL128924
С врати от стоманена ламарина, без стенна ниша	810x640x100	1	3U-12FL+вложка	IL128812
С врати от стоманена ламарина, без стенна ниша	810x920x100	1	3U-18FL+вложка	IL128818
С врати от стоманена ламарина, без стенна ниша	810x1055x100	1	3U-21FL+вложка	IL128821
С врати от стоманена ламарина, без стенна ниша	810x1195x100	1	3U-24FL+вложка	IL128824

СТЕННА НИША ЗА ВГРАДЕН ПЛОСЪК РАЗПРЕДЕЛИТЕЛ MODUL 2000



IL067212

ИНФОРМАЦИЯ НА SCHRACK

- Поцинкована стоманена ламарина 1,25 mm
- Лесни за отчупване щанцовани изрези, които позволяват прекарване на кабели от всички страни
- Много възможности за заземяване
- Готовност за полагане на рамката под мазилката на плоския разпределител

РАЗМ. (ШХВХД) ММ	ОПАКОВКА	ТИП	КАТАЛОЖЕН НОМЕР
586x636x100	1	2MW-12FL	IL067212
586x916x100	1	2MW-18FL	IL067218
586x1051x100	1	2MW-21FL	IL067221
586x1191x100	1	2MW-24FL	IL067224
806x636x100	1	3MW-12FL	IL067312
806x916x100	1	3MW-18FL	IL067318
806x1051x100	1	3MW-21FL	IL067321
806x1191x100	1	3MW-24FL	IL067324

ПОТРЕБИТЕЛСКИ ТАБЛА ЗА СТЕНЕН МОНТАЖ, СЪС СТОМАНЕНА ВРАТА



ВК003022

ИНФОРМАЦИЯ НА SCHRACK

- Степен на защита IP30 със заден панел
- Със заземителни и нулеви клеми
- Рамка, изработена от пластмаса
- Врата: Листова стомана, трябва да бъде поръчана отделно

СЕРТИФИКАТИ

DIN VDE 0603, клас на защита II

ОПИСАНИЕ	РАЗМ. (ШХВХД) ММ	КАТАЛОЖЕН НОМЕР
1-редно, 12 модула	300x245x106	ВК003021
2-редно, 24 модула	300x370x106	ВК003022
3-редно, 36 модула	300x495x106	ВК003023
4-редно, 48 модула	300x620x106	ВК003024
Врата от листова стомана за ВК003021	298x189x9	ВК003001
Врата от листова стомана за ВК003022	298x314x9	ВК003002
Врата от листова стомана за ВК003023	298x439x9	ВК003003
Врата от листова стомана за ВК003024	298x564x9	ВК003004

ПОТРЕБИТЕЛСКИ ТАБЛА ЗА СТЕНЕН МОНТАЖ, С ПЛАСТМАСОВА ВРАТА



ВК080152

ИНФОРМАЦИЯ НА SCHRACK

- Степен на защита IP40
- Със заземителни и нулеви клеми
- Рамка и врата, изработени от пластмаса
- Цвят: бял

СЕРТИФИКАТИ

EN 60670-1, IEC 60670-24

ОПИСАНИЕ	РАЗМ. (ШХВХД) ММ	КАТАЛОЖЕН НОМЕР
1-редно, 4 модула	215x263x112	ВК0801501
1-редно, 12 модула	287x236x112	ВК080151
2-редно, 24 модула	287x361x112	ВК080152
3-редно, 36 модула	287x482x112	ВК080153

ПОТРЕБИТЕЛСКИ ТАБЛА ЗА СТЕНЕН МОНТАЖ, С ПРОЗРАЧНА ВРАТА



ВК080102

ИНФОРМАЦИЯ НА SCHRACK

- Степен на защита IP40
- Със заземителни и нулеви клеми
- Рамка и врата, изработени от пластмаса
- Цвят: бял

СЕРТИФИКАТИ

EN 60670-1, IEC 60670-24

ОПИСАНИЕ	РАЗМ. (ШХВХД) ММ	КАТАЛОЖЕН НОМЕР
1-редно, 4 модула	215x263x112	ВК080100
1-редно, 12 модула	287x236x112	ВК080101
2-редно, 24 модула	287x361x112	ВК080102
3-редно, 36 модула	287x482x112	ВК080103

ПОТРЕБИТЕЛСКИ ТАБЛА ЗА ВГРАДЕН МОНТАЖ, С ПЛАСТМАСОВА ВРАТА



ВК080052

ИНФОРМАЦИЯ НА SCHRACK

- Степен на защита IP40
- Със заземителни и нулеви клеми
- Рамка и врата, изработени от пластмаса
- Цвят: бял

СЕРТИФИКАТИ

EN 60670-1, IEC 60670-24

ОПИСАНИЕ	РАЗМ. (ШХВХД) ММ	КАТАЛОЖЕН НОМЕР
1-редно, 4 модула	211x232x70	ВК080050
1-редно, 12 модула	283x232x70	ВК080051
2-редно, 24 модула	283x375x70	ВК080052
3-редно, 36 модула	283x482x70	ВК080053

ПОТРЕБИТЕЛСКИ ТАБЛА ЗА ВГРАДЕН МОНТАЖ, С ПРОЗРАЧНА ВРАТА



ВК080001

ИНФОРМАЦИЯ НА SCHRACK

- Степен на защита IP40
- Със заземителни и нулеви клеми
- Рамка и врата, изработени от пластмаса
- Цвят: бял

СЕРТИФИКАТИ

EN 60670-1, IEC 60670-24

ОПИСАНИЕ	РАЗМ. (ШХВХД) ММ	КАТАЛОЖЕН НОМЕР
1-редно, 4 модула	211x232x70	ВК080000
1-редно, 12 модула	283x232x70	ВК080001
2-редно, 24 модула	283x375x70	ВК080002
3-редно, 36 модула	283x482x70	ВК080003

ПРИНАДЛЕЖНОСТИ ЗА ПОТРЕБИТЕЛСКИ ТАБЛА

ОПИСАНИЕ	КАТАЛОЖЕН НОМЕР
Заземителна/нулева клема 2x15 (доп.)	ВК080098

ПОТРЕБИТЕЛСКИ ТАБЛА ПО DIN ЗА ВГРАДЕН МОНТАЖ И СТЕННА НИША, СЪС СТОМАНЕНА ВРАТА



ТАБЛА ЗА ВГРАДЕН МОНТАЖ

ИНФОРМАЦИЯ НА SCHRACK

- Степен на защита IP 30 плюс полистиренова кутия, изпитано с глим-лампа, ниско ниво на халогенни елементи
- Със заземителни и нулеви клеми
- Рамка и врати от листовата стомана - боядисани, цвят: бял
- Със същия кат. номер, но с DT в края, се предлагат и табла с прозрачни врати
- Заклучване на вратата и затваряне с ротационна ключалка

СЕРТИФИКАТИ

EN 60439-3, клас на защита II

ОБЛАСТ НА ПРИЛОЖЕНИЕ

СOLIDНАТА КОНСТРУКЦИЯ НАДЕЖНО ПРЕДОТВРЯВА УСУКВАНЕ ЧРЕЗ УПЛЪТНЯВАНЕ С ПЯНА ИЛИ ЧРЕЗ МОНТАЖ В СТЕННА НИША. КАТО ДОПЪЛНИТЕЛНА ЗАЩИТА СТРАНИЧНИТЕ ФЛАНЦИ СА СКРИТИ В ЦЕНТРАЛНОТО ТАБЛО ПО ВРЕМЕ НА ДОСТАВКАТА. СЪС СВОЯТА ПЛОСКА КОНСТРУКЦИЯ И НЕУТРАЛЕН ЦВЯТ ДОМАШНОТО ТАБЛО ПОДХОЖДА ДОБРЕ КЪМ ПОВЪРХНОСТТА НА ШПАКЛОВАНАТА СТЕНА. КАТО ДОПЪЛНИТЕЛНО ПРЕДИМСТВО, ТАБЛОТО ЗА ВГРАДЕН МОНТАЖ (С КАПАК) СЕ ОПАКОВА ОТДЕЛНО ОТ ЧАСТИТЕ, КОИТО ПО-КЪСНО СА ВИДИМИ. ТОВА ОСИГУРЯВА ЗАЩИТАТА НА ТЕЗИ ЧАСТИ ДО ИНСТАЛИРАНЕТО.

ДОСТАВКАТА ВКЛЮЧВА

ТАБЛО, НОСАЧ НА УСТРОЙСТВОТО, КАПАК, ПРЕДПАЗВАЩ ОТ ЗАМЪРСЯВАНЕ, КЛЕМА ЗА НУЛЕВИЯ И ЗАЗЕМИТЕЛЕН ПРОВОДНИК, МОНТАЖНИ ИНСТРУКЦИИ, КРЕПЕЖНИ ЕЛЕМЕНТИ ЗА МОНТАЖ В СТЕННА НИША, МОНТАЖНИ ЪГЛИ И СТИКЕРИ С ГРАФИЧНИ СИМВОЛИ (ПИКТОГРАМИ)

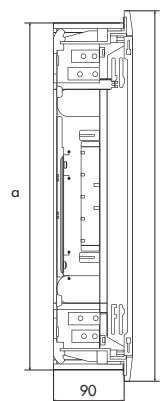
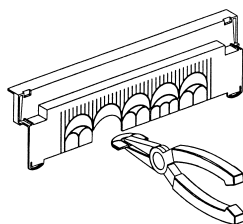
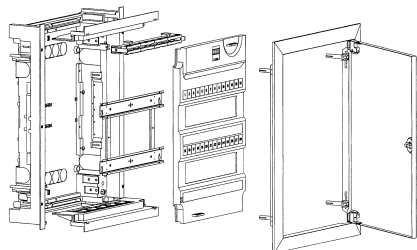

TYPE	TE	a	b
WUH -1	12+2	309	339
WUH -2	24+4	434	464
WUH -3	36+6	559	589
WUH -4	48+8	684	714

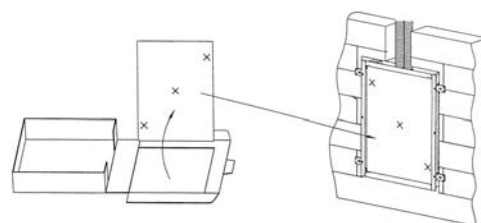
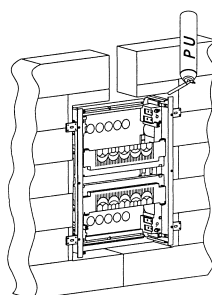
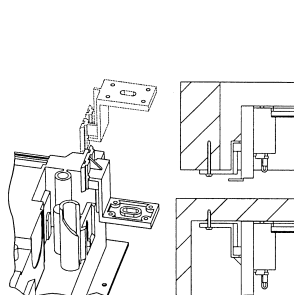

ОПИСАНИЕ	РАЗМ. (ШХВХД) ММ	КАТАЛОЖЕН НОМЕР
1-редно, 12/14 модула, стенно табло	CO*=325x315x91	BK070001-A
2-редно, 24/28 модула, стенно табло	CO*=325x440x91	BK070002-A
3-редно, 36/42 модула, стенно табло	CO*=325x565x91	BK070003-A
4-редно, 48/56 модула, стенно табло	CO*=325x690x91	BK070004-A
1-редно, 12/14 модула, комплект	359x339	BK070001
2-редно, 24/28 модула, комплект	359x464	BK070002
3-редно, 36/42 модула, комплект	359x589	BK070003
4-редно, 48/56 модула, комплект	359x714	BK070004
1-редно, 12/14 модула, врати и вложка	-	BK070101
2-редно, 24/28 модула, врати и вложка	-	BK070102
3-редно, 36/42 модула, врати и вложка	-	BK070103
4-редно, 48/56 модула, врати и вложка	-	BK070104

CO* = стенна ниша

ПРИНАДЛЕЖНОСТИ ЗА ПОТРЕБИТЕЛСКИ ТАБЛА ПО DIN ЗА ВГРАДЕН МОНТАЖ И ТАБЛА ЗА СТЕННИ НИШИ

ИНФОРМАЦИЯ НА SCHRACK

- Повече не е необходим точен изрез в отвора на стенната ниша
- Таблото за вграден монтаж съдържа шина за закрепване на кабела
- Проверена технология за интуитивно закрепване със скоби
- Обширно пространство за кабелно свързване
- Лесно изваждаща се конструкция на монтажната шина
- Застопорявания към DIN-шини за позициониране на устройства
- Ключалки за бързо закрепване на капаците на уредите
- Клемен носач със защита за пръстите
- Две различни монтажни нива, клемните блокове могат да бъдат монтирани странично. На разположение е достатъчно пространство за допълнителни заземителни и нулеви клеми

МОНТАЖНИ ВАРИАНТИ

- Ъгъл за закрепване за куха стена (дебелина на стената до 30 mm)
- Монтажен ъгъл тип лястовича опашка за закрепване на предния и задния панел

ОПИСАНИЕ	ДЪЛЖИНА ММ	КАТАЛОЖЕН НОМЕР
Комплект ключалка	-	BK077004
Покриващ капак за прорез 45 mm, бял, 6 модула	100	BK077002
Ротационна ключалка, комплект, бял	-	BK077005

ЛАЙСНИ ЗА ПОТРЕБИТЕЛСКИ ТАБЛА ПО DIN ЗА ВГРАДЕН МОНТАЖ И ТАБЛА ЗА СТЕННИ НИШИ



IL900112-F

ИНФОРМАЦИЯ НА SCHRACK

- Пластмасови лайсни за покриване на неизползваните зони на изрезите за уреди

ОПИСАНИЕ	РАЗМ. (ШХВХД) ММ	КАТАЛОЖЕН НОМЕР
Капак с възможност за пломбиране, не може да бъде отворен отпред	175x50x8	IL900112-F
Затварящи лайсни, с ребра (12 модула) бели	220x50x8	BK004100
Затварящи лайсни, гладки сиви	1000x50x8	IL900251-G
Затварящи лайсни, гладки бели	1000x50x8	IL900251-W

ТАБЛО ЗА МОНТАЖ НА DIN-ШИНА ШКАФ С ВРАТИ



IM008151

ИНФОРМАЦИЯ НА SCHRACK

- Табло с прозрачна врата
- Изцяло с двойна изолация
- Степен на защита: IP 55, с възможност за пломбиране
- Цвят: RAL 7035
- С нулева и заземителна клеми

Серии CT 12NS, 24NS, 36NS с EN/IEC сертификат, удовлетворяващ EN 60439-3

МОДУЛНИ ШИРИНИ	РАЗМ. (ШХВХД) ММ	КАТАЛОЖЕН НОМЕР
3 модула - 1 ред с падащ капак	83x175x111	IM009019
5 модула - 1 ред с падащ капак	125x175x111	IM009020
8 модула - 1 ред с падащ капак	215x175x111	IM009021
13 модула - 1 ред с падащ капак	286x200x119	IM009022
12 модула - 1 ред с врата	285x250x136	IM008150
24 модула - 2 реда с врата	285x375x136	IM008151
36 модула - 3 реда с врата	285x500x136	IM008152

ТАБЛО ЗА МОНТАЖ НА DIN-ШИНА БЕЗ ВРАТИ



IM009016

ИНФОРМАЦИЯ НА SCHRACK

- Табло без врата
- Изцяло с двойна изолация
- Степен на защита: IP 40, с възможност за пломбиране
- Цвят: RAL 7035
- С нулева и заземителна клеми

МОДУЛНИ ШИРИНИ	РАЗМ. (ШХВХД) ММ	КАТАЛОЖЕН НОМЕР
2 модула - 1 ред	51x131x60	IM009010
4 модула - 1 ред	88x131x60	IM009011
12 + 1 модула - 1 ред (без възможност за пломбиране)	283x165x90	IM009016

ПОТРЕБИТЕЛСКИ РАЗПРЕДЕЛИТЕЛНИ ТАБЛА

ОТВОРЕНИ ТАБЛА ЗА СТЕНЕН МОНТАЖ MODUL 160 COMPACT



ILC2A324

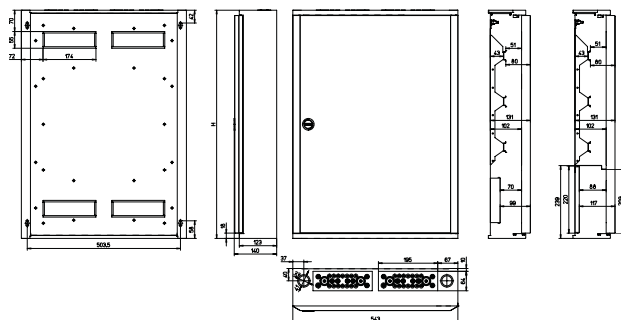

ИНФОРМАЦИЯ НА SCHRACK

- Табло за стенен монтаж, отворено, RAL 1016
- $I_n = 160$ A
- С лицеви панели (на разстояние 150 mm) и шинна рамка
- Заземителна шина
- Заземени лицеви панели

БР. НА РЕДОВЕТЕ	НУЛЕВИ КЛЕМИ	ЗАЗЕМИТЕЛНИ КЛЕМИ	РАЗМ. (ШХВХД) MM	КАТАЛОЖЕН НОМЕР
РАМКА ЗА СТЕНЕН МОНТАЖ БЕЗ ВРАТА, 24 МОДУЛА				
2	11	29	545x450x124+16	ILC2A224
3	11	29	545x605x124+16	ILC2A324
4	11	45	545x755x124+16	ILC2A424
5	11	60	545x905x124+16	ILC2A524
6	11	60	545x1055x124+16	ILC2A624
РАМКА ЗА СТЕНЕН МОНТАЖ БЕЗ ВРАТА, 33 МОДУЛА				
4	11	60	705x755x124+16	ILC3A433
5	11	76	705x905x124+16	ILC3A533
6	11	76	705x1055x124+16	ILC3A633
МЕТАЛНА ВРАТА ЗА 24 МОДУЛА, СЕКРЕТНА БРАВА "WS"				
2	11	29	545x450x124+16	ILC2T224
3	11	29	545x605x124+16	ILC2T324
4	11	45	545x755x124+16	ILC2T424
5	11	60	545x905x124+16	ILC2T524
6	11	60	545x1055x124+16	ILC2T624
МЕТАЛНА ВРАТА ЗА 33 МОДУЛА, СЕКРЕТНА БРАВА "WS"				
4	11	60	545x755x124+16	ILC3T433
5	11	76	545x905x124+16	ILC3T533
6	11	76	545x1055x124+16	ILC3T633
МЕТАЛНА ВРАТА ВИСОКА ЗА 24 МОДУЛА, СЪС СЕКРЕТЕН ПАТРОН "RONIS"				
2	11	29	545x450x124+16	ILC2H224
3	11	29	545x605x124+16	ILC2H324
4	11	45	545x755x124+16	ILC2H424
5	11	60	545x905x124+16	ILC2H524
6	11	60	545x1055x124+16	ILC2H624
МЕТАЛНА ВРАТА ВИСОКА ЗА 33 МОДУЛА, СЪС СЕКРЕТЕН ПАТРОН "RONIS"				
4	11	60	545x755x124+16	ILC3H433
5	11	76	545x905x124+16	ILC3H533
6	11	76	545x1055x124+16	ILC3H633
ОСТЪКЛЕНА ВРАТА ЗА 24 МОДУЛА				
2	11	29	545x450x124+16	ILC2F224
3	11	29	545x605x124+16	ILC2F324
4	11	45	545x755x124+16	ILC2F424
5	11	60	545x905x124+16	ILC2F524
6	11	60	545x1055x124+16	ILC2F624
ОСТЪКЛЕНА ВРАТА ЗА 33 МОДУЛА				
4	11	60	545x755x124+16	ILC3F433
5	11	76	545x905x124+16	ILC3F533
6	11	76	545x1055x124+16	ILC3F633

ТАБЛА ЗА ВГРАДЕН МОНТАЖ MODUL 160 COMPACT



ILC2U324

ИНФОРМАЦИЯ НА SCHRACK

- Табло за вграден монтаж, RAL 1016
- $I_n = 160$ A
- С лицеви панели (на разстояние 150 mm) и шинна рамка
- Заземителна шина
- Заземени лицеви панели

БР. НА РЕДОВЕТЕ	НУЛЕВИ КЛЕМИ	ЗАЗЕМИТЕЛНИ КЛЕМИ	РАЗМ. (ШХВХД) ММ	КАТАЛОЖЕН НОМЕР
РАМКА ЗА ВГРАДЕН МОНТАЖ ВКЛ. МЕТАЛНА ВРАТА ЗА 24 МОДУЛА				
2	11	29	500/590x430/470x135	ILC2U224
3	11	29	500/590x580/620x135	ILC2U324
4	11	45	500/590x730/770x135	ILC2U424
5	11	60	500/590x880/920x135	ILC2U524
6	11	60	500/590x1030/1070x135	ILC2U624
РАМКА ЗА ВГРАДЕН МОНТАЖ ВКЛ. МЕТАЛНА ВРАТА ЗА 33 МОДУЛА				
4	11	45	660/750x730/770x135	ILC2U433
5	11	60	660/750x880/920x135	ILC2U533
6	11	60	660/750x1030/1070x135	ILC2U633
ОСТЪКЛЕНА ВРАТА ЗА 24 МОДУЛА				
2	11	29	500/590x430/470x135	ILC2U224F
3	11	29	500/590x580/620x135	ILC2U324F
4	11	45	500/590x730/770x135	ILC2U424F
5	11	60	500/590x880/920x135	ILC2U524F
6	11	60	500/590x1030/1070x135	ILC2U624F
ОСТЪКЛЕНА ВРАТА ЗА 33 МОДУЛА				
4	11	45	660/750x730/770x135	ILC2U433F
5	11	60	660/750x880/920x135	ILC2U533F
6	11	60	660/750x1030/1070x135	ILC2U633F

ПРИНАДЛЕЖНОСТИ ЗА MODUL 160 COMPACT

ОПИСАНИЕ	ЗАЗЕМИТЕЛНИ КЛЕМИ	РАЗМ. (ШХВХД) ММ	КАТАЛОЖЕН НОМЕР
КЛЕМА 16 mm²			
УПОТРЕБА ЗА ILCXX224, ILCXX324	29		ILCNK029
УПОТРЕБА ЗА ILCXX424	45		ILCNK045
УПОТРЕБА ЗА ILCXX524, ILCXX624, ILCXX433	60		ILCNK060
УПОТРЕБА ЗА ILCXX533, ILCXX633	76		ILCNK076
СЕКРЕТНА КЛЮЧАЛКА			
Мини секретна ключалка комплект 2233X "WS" -			ILCZYL2233
MODUL 160 COMPACT ПРЕДВАРИТЕЛНО ПРОБИТИ МОНТАЖНИ ПЛОЧИ С РАЗДЕЛИТЕЛНИ ПАНЕЛИ			
Ширина 2, стенен монтаж	-	220x430x15	ILCAMP2
Ширина 3, стенен монтаж	-	-	ILCAMP3
Ширина 2, вграден монтаж	-	220x430x15	ILCUMPT2
Ширина 3, вграден монтаж	-	-	ILCUMPT3
MODUL 160 COMPACT МОНТАЖНИ ПЛОЧИ С ПРЕДНИ ПАНЕЛИ			
Ширина 2, стенен монтаж, MC1	-	-	ILCAMCF2
Ширина 3, стенен монтаж, MC1	-	-	ILCAMCF3
Ширина 2, вграден монтаж, MC1	-	-	ILCUMCF2
Ширина 3, вграден монтаж, MC1	-	-	ILCUMCF3

ТАБЛА ОТ СТОМАНЕНА ЛАМАРИНА WSM С МОНТАЖНА ПЛОЧА ЗА СТЕНЕН МОНТАЖ



WSM

Типов код

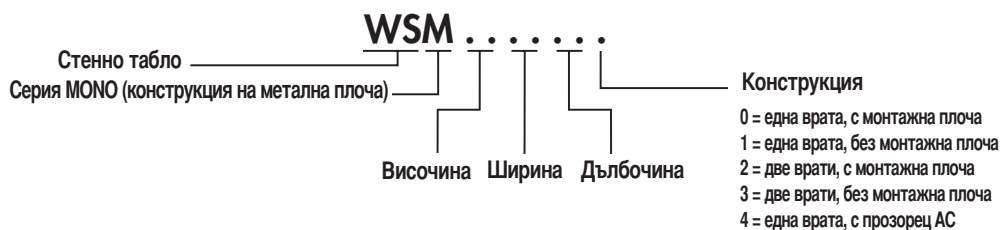

<p>200</p> <p>□ ± 200</p> <p>□ ± 155</p> <p>WSM2020150</p>	<p>200</p> <p>□ ± 250</p> <p>□ ± 155</p> <p>WSM2520150</p>	<p>250</p> <p>□ ± 250</p> <p>□ ± 155</p> <p>WSM2525150</p>	<p>250</p> <p>□ ± 300</p> <p>□ ± 155</p> <p>□ ± 210</p> <p>WSM3025150 WSM3025210</p>	<p>300</p> <p>□ ± 300</p> <p>□ ± 155</p> <p>□ ± 210</p> <p>WSM3030150 WSM3030210</p>		
<p>250</p> <p>□ ± 350</p> <p>□ ± 155</p> <p>WSM3525150</p>	<p>300</p> <p>□ ± 400</p> <p>□ ± 155</p> <p>□ ± 210</p> <p>WSM4030150 WSM4030210</p>	<p>400</p> <p>□ ± 400</p> <p>□ ± 210</p> <p>WSM4040210</p>	<p>500</p> <p>□ ± 400</p> <p>□ ± 210</p> <p>WSM4050210</p>	<p>600</p> <p>□ ± 400</p> <p>□ ± 210</p> <p>WSM4060210</p>		
<p>400</p> <p>□ ± 500</p> <p>□ ± 155</p> <p>□ ± 210</p> <p>□ ± 260</p> <p>□ ± 300</p> <p>WSM5040150 WSM5040210 WSM5040260 WSM5040300</p>	<p>500</p> <p>□ ± 500</p> <p>□ ± 210</p> <p>□ ± 300</p> <p>WSM5050210 WSM5050300</p>	<p>400</p> <p>□ ± 600</p> <p>□ ± 155</p> <p>□ ± 210</p> <p>□ ± 260</p> <p>□ ± 300</p> <p>WSM6040150 WSM6040210 WSM6040260 WSM6040300</p>	<p>500</p> <p>□ ± 600</p> <p>□ ± 155</p> <p>□ ± 210</p> <p>□ ± 260</p> <p>□ ± 300</p> <p>WSM6050150 WSM6050210 WSM6050260 WSM6050300</p>	<p>600</p> <p>□ ± 600</p> <p>□ ± 210</p> <p>□ ± 300</p> <p>□ ± 400</p> <p>WSM6060210 WSM6060300 WSM6060400</p>		
<p>800</p> <p>□ ± 600</p> <p>□ ± 300</p> <p>WSM6080300</p>	<p>500</p> <p>□ ± 700</p> <p>□ ± 210</p> <p>□ ± 260</p> <p>WSM7050210 WSM7050260</p>	<p>400</p> <p>□ ± 800</p> <p>□ ± 300</p> <p>WSM8040300</p>	<p>600</p> <p>□ ± 800</p> <p>□ ± 210</p> <p>WSM8060210</p>	<p>600</p> <p>□ ± 800</p> <p>□ ± 260</p> <p>□ ± 300</p> <p>□ ± 400</p> <p>WSM8060260 WSM8060300 WSM8060400</p>		
<p>800</p> <p>□ ± 800</p> <p>□ ± 210</p> <p>□ ± 300</p> <p>□ ± 400</p> <p>WSM8080210 WSM8080300 WSM8080400</p>	<p>600</p> <p>□ ± 1000</p> <p>□ ± 260</p> <p>□ ± 300</p> <p>WSM1006260 WSM1006300</p>	<p>800</p> <p>□ ± 1000</p> <p>□ ± 260</p> <p>□ ± 300</p> <p>□ ± 400</p> <p>WSM1008260 WSM1008300 WSM1008400</p>	<p>600</p> <p>□ ± 1200</p> <p>□ ± 300</p> <p>WSM1206300</p>	<p>800</p> <p>□ ± 1200</p> <p>□ ± 300</p> <p>□ ± 400</p> <p>WSM1208300 WSM1208400</p>		
<p>800</p> <p>□ ± 600</p> <p>□ ± 300</p> <p>WSM6080302</p>	<p>1200</p> <p>□ ± 800</p> <p>□ ± 300</p> <p>WSM0812302</p>	<p>1200</p> <p>□ ± 800</p> <p>□ ± 400</p> <p>WSM0812402</p>	<p>1000</p> <p>□ ± 1000</p> <p>□ ± 300</p> <p>WSM1010302</p>	<p>1000</p> <p>□ ± 1200</p> <p>□ ± 300</p> <p>WSM1210302</p>	<p>1200</p> <p>□ ± 1200</p> <p>□ ± 300</p> <p>□ ± 400</p> <p>WSM1212302 WSM1212402</p>	<p>1000</p> <p>□ ± 1400</p> <p>□ ± 300</p> <p>WSM1410302</p>

ТАБЛА ОТ СТОМАНЕНА ЛАМАРИНА WSM С МОНТАЖНА ПЛОЧА ЗА СТЕНЕН МОНТАЖ – ПРОДЪЛЖЕНИЕ

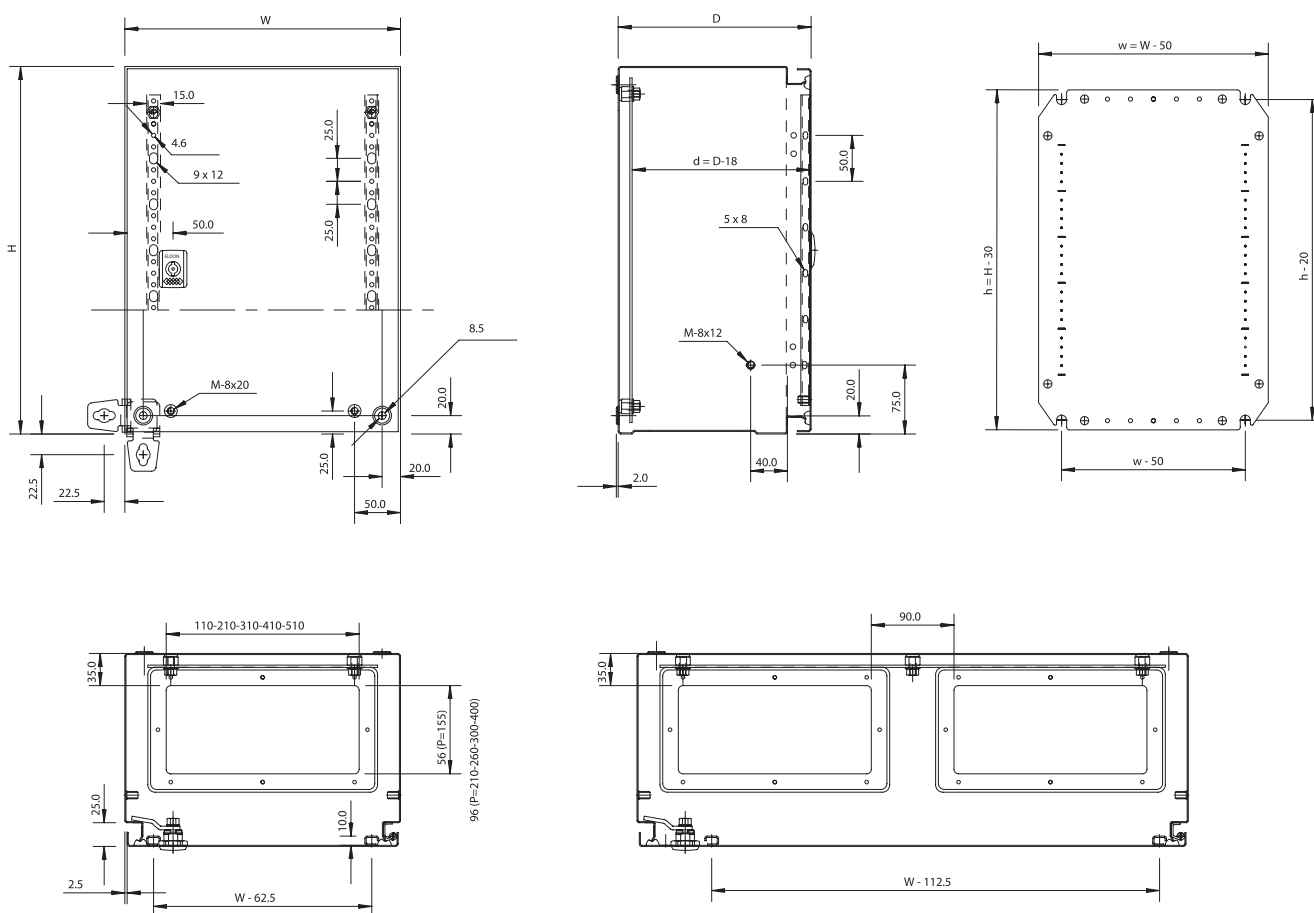

ИНФОРМАЦИЯ НА SCHRACK

- **Материал:**
 - Тяло: 1,2 mm мека стомана / 1,4 mm WSM6060210 и нагоре / 1,5 mm WSM1008260 и нагоре, и 400 mm дълбочина на таблата
 - Проходна планка: 1,4 mm мека стомана
 - Врати: 1,2 mm мека стомана / 1,4 mm WSM6060210 и нагоре / 1,8 mm WSM1008260 и нагоре, и 400 mm дълбочина на таблата
 - Монтажна плоча: 2 mm поцинкована стомана
 - Рама: Обкантена и със заварени шевове. Четири планки с диаметър 20,44 mm са осигурени за осъществяване на въздушна циркулация зад таблото при стенен монтаж. Тези планки съдържат отвори за стенен монтаж с диаметър 8,55 mm.
 - Врати: Ъгъл на отваряне 130°. Пантите са подвижни и с капачки и могат да бъдат закрепвани към вратите отляво или отдясно. От размер WSM6040150, вратите са оборудвани с подвижни монтажни профили. Таблото е уплътнено с полиуретанова пяна за осигуряване на херметичност.
 - Заклучване: Ключалката е с двойна дръжка за лесно отваряне на вратата, ключалка по DIN с 5 mm шифт и завъртане на 90°. От размер 1000 mm нагоре, 3-точкова лостова ключалка. Други ключалки са на разположение като принадлежности.
 - Монтажна плоча: Монтажната плоча е с маркировки на всеки 10 mm, което улеснява по-лесното позициониране на оборудването върху монтажната плоча. Осигурени са отвори отдолу и отгоре за закрепване на кабелите. Монтажната плоча е монтирана с болтове M8 към задната страна на таблото. Всички страни, по-високи от 1000 mm, са със заоблени ръбове. Дълбоките шини позволяват непрекъснато регулиране.
 - Фланци за кабелни входове: Всеки кабелен вход е осигурен с монтажа на фланец в най-задната част на таблото.
 - Повърхност: прахово боядисана, сива RAL 7035
 - Степен на защита: Удовлетворява IP66 и NEMA 4, 12 и 13 за отделна врата, моделите с 2 корпуса удовлетворяват IP 55
 - Доставка включва: Табло комплект с 2 монтажни профила за врати (от размер WSM5050210), монтажна плоча вкл. крепежни материали, глух фланец с гарнитури и винтове. Найлонови шайби за уплътняване на отворите за закрепване към стената.

ТАБЛА ОТ СТОМАНЕНА ЛАМАРИНА WSM С МОНТАЖНА ПЛОЧА ЗА СТЕНЕН МОНТАЖ – ПРОДЪЛЖЕНИЕ

РАЗМ. (ШХДХВ) ММ	МОНТАЖНА ПЛОЧА (ВХШ) ММ	МОНТАЖ ДЪЛБОЧИНА (D) ММ	ФЛАНЦИ ЗА КАБЕЛНИ ВХОДОВЕ (ШХД) ММ / РАЗМЕР	КЛЮЧАЛКА	КАТАЛОЖЕН НОМЕР
250x200x155	220x200	137	110x56 / 00	1	WSM2520150
300x250x155	270x200	137	110x56 / 00	1	WSM3025150
300x250x210	270x200	192	110x56 / 00	1	WSM3025210
300x300x155	270x250	137	210x56 / A0	1	WSM3030150
300x300x210	270x250	192	210x96 / A	1	WSM3030210
350x250x155	320x200	137	110x56 / 00	1	WSM3525150
400x300x155	370x250	137	210x56 / A0	1	WSM4030150
400x300x210	370x250	192	210x96 / A	1	WSM4030210
400x400x210	370x350	192	310x96 / B	1	WSM4040210
400x600x210	370x550	192	510x96 / D	1	WSM4060210
500x400x155	470x350	137	310x56 / B0	1	WSM5040150
500x400x210	470x350	192	310x96 / B	1	WSM5040210
500x400x260	470x350	224	310x96 / B	1	WSM5040260
500x500x210	470x450	192	410x96 / C	1	WSM5050210
500x500x300	470x450	282	410x96 / C	1	WSM5050300
600x400x155	570x350	137	310x56 / B0	2	WSM6040150
600x400x210	570x350	192	310x96 / B	2	WSM6040210
600x400x260	570x350	224	310x96 / B	2	WSM6040260
600x500x155	570x450	137	410x56 / C	2	WSM6050150
600x500x210	570x450	192	410x96 / C	2	WSM6050210
600x500x260	570x450	224	410x96 / C	2	WSM6050260
600x500x300	570x450	282	410x96 / C	2	WSM6050300
600x600x210	570x550	192	510x96 / D	2	WSM6060210
600x600x300	570x550	282	510x96 / D	2	WSM6060300
700x500x210	670x450	192	410x96 / C	2	WSM7050210
700x500x260	670x450	224	410x96 / C	2	WSM7050260
800x600x210	770x550	192	510x96 / D	2	WSM8060210
800x600x260	770x550	224	510x96 / D	2	WSM8060260
800x600x300	770x550	282	510x96 / D	2	WSM8060300
800x800x210	770x750	192	2x310x96 / B	2	WSM8080210
800x800x300	770x750	282	2x310x96 / B	2	WSM8080300
1000x600x260	970x550	224	510x96 / D	3-точкова.	WSM1006260
1000x600x300	970x550	282	510x96 / D	3-точкова.	WSM1006300
1000x800x260	970x750	224	2x310x96 / B	3-точкова.	WSM1008260
1000x800x300	970x750	282	2x310x96 / B	3-точкова.	WSM1008300
1000x800x400	970x750	382	2x310x96 / B	3-точкова.	WSM1008400
1200x600x300	1170x550	282	510x96 / D	3-точкова.	WSM1206300
1200x800x300	1170x750	282	2x310x96 / B	3-точкова.	WSM1208300
1200x800x400	1170x750	382	2x310x96 / B	3-точкова.	WSM1208400
600x800x300	570x750	282	2x310x96 / B	3-точкова.	WSM6080302
800x1200x300	770x1150	282	2x510x96 / D	3-точкова.	WSM8012302
1000x1000x300	970x950	282	2x410x96 / C	3-точкова.	WSM1010302
1200x1000x300	1170x950	282	2x410x96 / C	3-точкова.	WSM1210302
1200x1200x300	1170x1150	282	2x510x96 / D	3-точкова.	WSM1212302
1200x1200x400	1170x1150	382	2x510x96 / D	3-точкова.	WSM1212402
1400x1000x300	1370x950	282	2x410x96 / C	3-точкова.	WSM1410302
Планки за закрепване към стената, поцинковани					WSMWB004

СТЕННИ ТАБЛА WSMIE СЪС СТАНДАРТНА ПРОФИЛНА СИСТЕМА



WSMIE03025

ИНФОРМАЦИЯ НА SCHRACK

- Вложки за монтиране на предпазни устройства
- В комплект с монтажни DIN-шини
- За табла с дълбочина 150 mm
- Материал: листовата стомана 1,2 mm, прахово боядисана в RAL 7035

ЗА ОБОРУДВАНЕ НА ШКАФОВЕ (ВХШ) MM	РЕДОВЕ	МОДУЛИ	КАТАЛОЖЕН НОМЕР
300x250	2	16	WSMIE03025
400x300	3	33	WSMIE04030
500x400	3	48	WSMIE05040
600x400	4	64	WSMIE06040
600x600	4	108	WSMIE06060
700x500	5	110	WSMIE07050
800x600	6	162	WSMIE08060

ОСТЪКЛЕНИ ВРАТИ ЗА СТЕННИ ТАБЛА WSM



WSMF3025AC

ИНФОРМАЦИЯ НА SCHRACK

- Монтирани вместо стандартни врати за осигуряване на безпрепятствен поглед върху компонентите на таблото
- Могат да бъдат използвани всички стандартни ключалки
- Степента на защита съответства на IP55
- 1,2 mm / 1,4 mm WSMF6060AC и по-висока / 1,8 mm WSMF1060AC и по-висока, 3 mm прозрачно акрилно стъкло с RAL 7035

РАЗМ. (ВХШ) MM	ЗРИТЕЛНА ПЛОЩ	КАТАЛОЖЕН НОМЕР
300x250	159x93	WSMF3025AC
300x300	159x143	WSMF3030AC
400x300	259x143	WSMF4030AC
400x400	259x243	WSMF4040AC
500x400	359x243	WSMF5040AC
600x400	459x243	WSMF6040AC
600x400	459x343	WSMF6050AC
600x600	459x443	WSMF6060AC
700x500	550x343	WSMF7050AC
800x600	659x443	WSMF8060AC
1000x600	859x427	WSMF1060AC
1000x800	859x627	WSMF1080AC
1200x600	1059x427	WSMF1260AC
1200x800	1059x627	WSMF1280AC

ТАБЛА MINIPOL ОТ ПОЛИЕСТЕР



MINIPOL

ИНФОРМАЦИЯ НА SCHRACK

- Горещо пресован, подсилен със стъклени нишки полиестер, цвят сив, RAL 7035
- Без халогенни елементи
- Степен на защита IP 66 според EN 60529
- Двойно изолирани според EN 60439-1
- Самогасящи се
- Устойчиви на атмосферни влияния
- Висока удароустойчивост
- Водоустойчиви
- Температурен диапазон: от -50 °C до 150 °C
- С планки за закрепване към стена
- Със завъртаща се дръжка без секретна ключалка
- Устойчиви на ултравиолетови лъчи
- Сертифицирани по UL, CSA, NEMKO, LGA1 и KEMA
- Много области на използване и възможности за комбиниране

ПН = прозорец за наблюдение

ЗТ = 3-точкова лостова ключалка с подвижна дръжка без секретна ключалка (вариант - 2 ключалки с щифт с езиче)

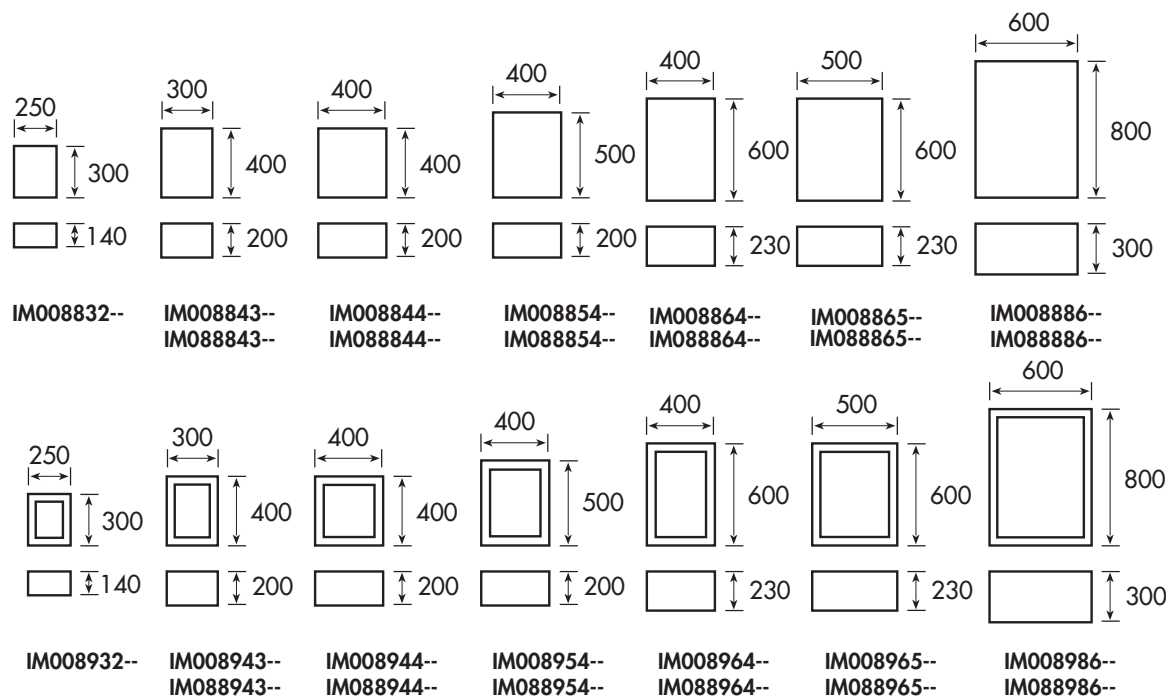

ОПИСАНИЕ	РАЗМ. (ВХШХД) ММ	КАТАЛОЖЕН НОМЕР
ТАБЛА MINIPOL ОТ ПОЛИЕСТЕР		
Пол. стенно табло	300x250x140	IM008832
Пол. стенно табло	400x300x200	IM008843
Пол. стенно табло	400x400x200	IM008844
Пол. стенно табло	500x400x200	IM008854
Пол. стенно табло	600x400x230	IM008864
Пол. стенно табло	600x500x230	IM008865
Пол. стенно табло	800x600x300	IM008886
Пол. стенно табло ПН	300x250x140	IM008932
Пол. стенно табло ПН	400x300x200	IM008943
Пол. стенно табло ПН	400x400x200	IM008944
Пол. стенно табло ПН	500x400x200	IM008954
Пол. стенно табло ПН	600x400x230	IM008964
Пол. стенно табло ПН	600x500x230	IM008965
Пол. стенно табло ПН	800x600x300	IM008986

ТАБЛА MINIPOL ОТ ПОЛИЕСТЕР – ПРОДЪЛЖЕНИЕ

ОПИСАНИЕ	РАЗМ. (ВХШХД) ММ	КАТАЛОЖЕН НОМЕР
ТАБЛА MINIPOL ОТ ПОЛИЕСТЕР		
Пол. стенно табло ЗТ	400x300x200	IM088843
Пол. стенно табло ЗТ	400x400x200	IM088844
Пол. стенно табло ЗТ	500x400x200	IM088854
Пол. стенно табло ЗТ	600x400x230	IM088864
Пол. стенно табло ЗТ	600x500x230	IM088865
Пол. стенно табло ЗТ	800x600x300	IM088886
Пол. стенно табло ЗТ/ПН	400x300x200	IM088943
Пол. стенно табло ЗТ/ПН	400x400x200	IM088944
Пол. стенно табло ЗТ/ПН	500x400x200	IM088954
Пол. стенно табло ЗТ/ПН	600x400x230	IM088964
Пол. стенно табло ЗТ/ПН	600x500x230	IM088965
Пол. стенно табло ЗТ/ПН	800x600x300	IM088986
Заклучваща дръжка с малък патрон	-	IMPCM000
ПОЛИЕСТЕРНА МОНТАЖНА ПЛОЧА		
Полиестерна монтажна плоча, Minipol	268x216x4	IMMP0032
Полиестерна монтажна плоча, Minipol	358x260x4	IMMP0043
Полиестерна монтажна плоча, Minipol	358x360x4	IMMP0044
Полиестерна монтажна плоча, Minipol	458x360x4	IMMP0054
Полиестерна монтажна плоча, Minipol	558x360x4	IMMP0064
Полиестерна монтажна плоча, Minipol	558x460x4	IMMP0065
Полиестерна монтажна плоча, Minipol	754x556x4	IMMP0086
МЕТАЛНА МОНТАЖНА ПЛОЧА		
Метална монтажна плоча, Minipol	268x216x2	IMMM0032
Метална монтажна плоча, Minipol	358x260x2	IMMM0043
Метална монтажна плоча, Minipol	358x360x2	IMMM0044
Метална монтажна плоча, Minipol	458x360x2	IMMM0054
Метална монтажна плоча, Minipol	558x360x2	IMMM0064
Метална монтажна плоча, Minipol	558x460x2	IMMM0065
Метална монтажна плоча, Minipol	754x556x2	IMMM0086
ИНСТАЛАЦИОННА ВЛОЖКА		
Инсталационна вложка за 400x300 2x12 стенна ниша		IMCH0043
Инсталационна вложка за 400x300 2x18 стенна ниша		IMCH0044
Инсталационна вложка за 500x400 3x18 стенна ниша		IMCH0054
Инсталационна вложка за 600x400 3x18 стенна ниша		IMCH0064
Инсталационна вложка за 600x500 3x23 стенна ниша		IMCH0065
Инсталационна вложка за 800x600 4x29 стенна ниша		IMCH0086
Инсталационна вложка за 800x600 5x29 стенна ниша		IMCH0586
ВЪТРЕШНИ ВРАТИ MINIPOL		
Вътрешни врати 400 x 300		IMPI0043
Вътрешни врати 400 x 400		IMPI0044
Вътрешни врати 500 x 400		IMPI0043
Вътрешни врати 600 x 400		IMPI0064
Вътрешни врати 600 x 500		IMPI0065
Вътрешни врати 800 x 600		IMPI0086

МОДУЛНИ ТАБЛА AS С МОНТАЖНА ПЛОЧА



AS

Типов код

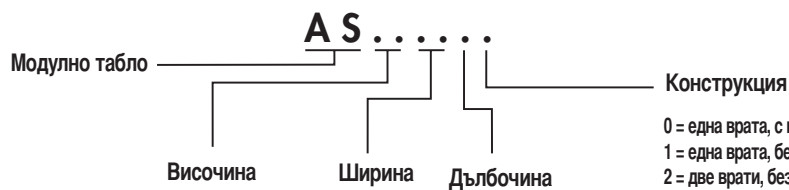

- 0 = една врата, с монтажна плоча
- 1 = една врата, без монтажна плоча
- 2 = две врати, без монтажна плоча
- 3 = една врата с прозорец AC

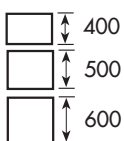
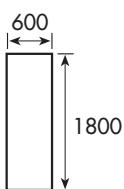

AS186040
AS186041
AS186050
AS186060

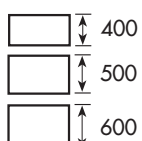
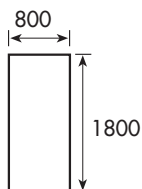

AS188040
AS188050
AS188060

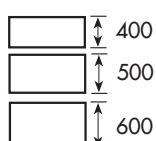
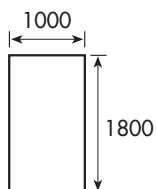

AS181040
AS181050
AS181060

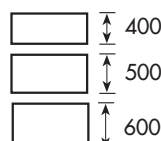
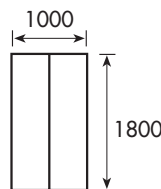

AS181042
AS181052
AS181062

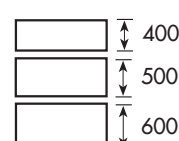
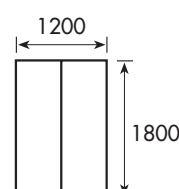

AS181242
AS181252
AS181262

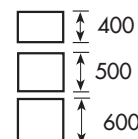
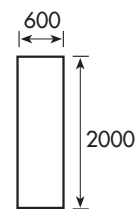

AS206040
AS206050
AS206060

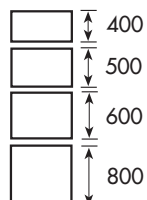
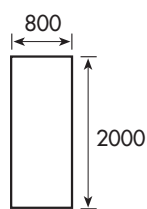

AS208040
AS208050
AS208060
AS208061
AS208080

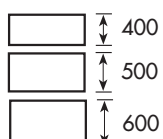
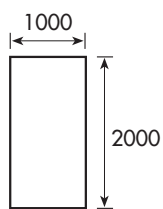

AS201040
AS201050
AS201060

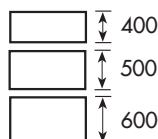
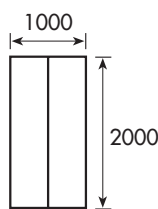

AS201042
AS201052
AS201062

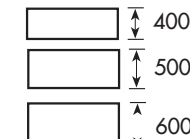
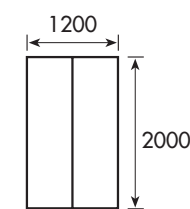

AS201242
AS201252
AS201262

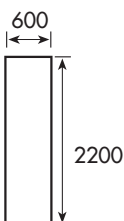

AS226060

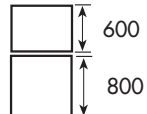
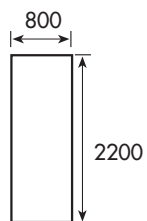

AS228060
AS228080

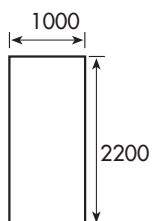

AS221060

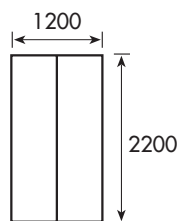

AS221262

МОДУЛНИ ТАБЛА AS С МОНТАЖНА ПЛОЧА – ПРОДЪЛЖЕНИЕ

ИНФОРМАЦИЯ НА SCHRACK

- **Материал:**
 - Рамка: Листова стомана 1,75 mm
 - Врати: Листова стомана 2 mm
 - Заден панел: Листова стомана 1,5 mm
 - Покрив: Листова стомана 1,5 mm
 - Монтажна плоча: Листова стомана, поцинкована, 3 mm
 - Рамка: кантована с 8x и лазерно заварен профил с матрица от отвори 25 mm и кабелен вход в пода
 - Врати: Пантите могат да бъдат монтирани отляво или отдясно, усилена рамка
 - Заден панел: Подвижен. Може да се замени със задни врати
 - Ключалка: Самопозиционираща се 4-точкова лостова за единични врати и 3-точкова лостова за двойни врати
 - Доставка се стандартно с въртяща се дръжка с ключалка с 5 mm двоен патрон с щифтове, заменяема
 - Монтажна плоча: Двойно скосена, дълбочината може да се настройва през 25 mm
 - Повърхност: прахово боядисана, RAL 7035
 - Степен на защита: IP 56 / NEMA 4 за моделите с една врата, IP 55 / NEMA 12 за моделите с две врати
 - Доставката включва: Шкаф с врати с въртяща се дръжка, ключалка с 5 mm патрон с щифтове, подвижен покрив, фланци за кабелни входове, заден панел и монтажна плоча със заземителни шпилки, ключове и инструкция за монтаж

РАЗМ. (ВХШХД) ММ	КАТАЛОЖЕН НОМЕР
ЕДНА ВРАТА	
1800x600x400	AS186040
1800x600x500	AS186050
1800x600x600	AS186060
1800x800x400	AS188040
1800x800x500	AS188050
1800x800x600	AS188060
1800x1000x400	AS181040
1800x1000x500	AS181050
1800x1000x600	AS181060
2000x600x400	AS206040
2000x600x500	AS206050
2000x600x600	AS206060
2000x800x400	AS208040
2000x800x500	AS208050
2000x800x600	AS208060
2000x800x800	AS208080
2000x1000x400	AS201040
2000x1000x500	AS201050
2000x1000x600	AS201060
2200x600x600	AS226060
2200x800x600	AS228060
2200x800x800	AS228080
2200x1000x600	AS221060

МОДУЛНИ ТАБЛА AS С МОНТАЖНА ПЛОЧА – ПРОДЪЛЖЕНИЕ

РАЗМ. (ВХШХД) ММ	КАТАЛОЖЕН НОМЕР
ДВЕ ВРАТИ	
1800x1000x400	AS181042
1800x1000x500	AS181052
1800x1000x600	AS181062
1800x1200x400	AS181242
1800x1200x500	AS181252
1800x1200x600	AS181262
2000x1000x400	AS201042
2000x1000x500	AS201052
2000x1000x600	AS201062
2000x1600x400	AS201642
2000x1200x400	AS201242
2000x1200x500	AS201252
2000x1200x600	AS201262
2200x1000x600	AS221062
2200x1200x600	AS221262

МОДУЛНИ ТАБЛА AS СТРАНИЧНИ ПАНЕЛИ

ИНФОРМАЦИЯ НА SCHRACK

- Всяко устройство се доставя с 2 странични панела

РАЗМ. (ДХВ) ММ	КАТАЛОЖЕН НОМЕР
1800x400	ASSW1804
1800x500	ASSW1805
1800x600	ASSW1806
2000x400	ASSW2004
2000x500	ASSW2005
2000x600	ASSW2006
2000x800	ASSW2008
2200x600	ASSW2206
2200x800	ASSW2208

МОДУЛНИ ТАБЛА AS МОНТАЖНИ КОМПЛЕКТИ



ASCCI060

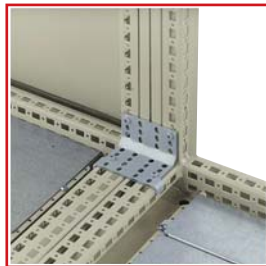

ASSCM040

ИНФОРМАЦИЯ НА SCHRACK

- Свързващ ъгъл за подреждане на AS – табла едно до друго
- Материал: 3 mm цинкувана стомана, вкл. крепежни елементи

РАЗМ. (ДХВ) ММ	КАТАЛОЖЕН НОМЕР
Монтажен комплект, табла с разделител (комплект=12 бр.)	ASCCJ120
Вътрешен ъглов съединител (комплект=4 бр.)	ASSCM040
Монтажна скоба, вертикален профил (комплект=6 бр.)	ASCCI060

СТОЯЩИ ТАБЛА KS С МОНТАЖНА ПЛОЧА



KS

Типов код



- 0 = една врата, с монтажна плоча
- 1 = една врата, без монтажна плоча
- 2 = две врати, с монтажна плоча
- 3 = две врати, без монтажна плоча

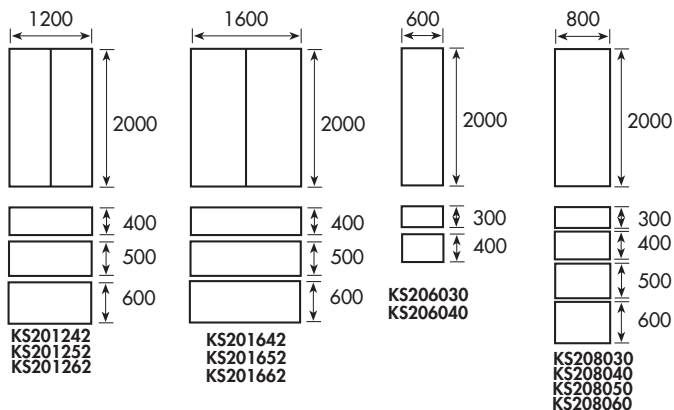
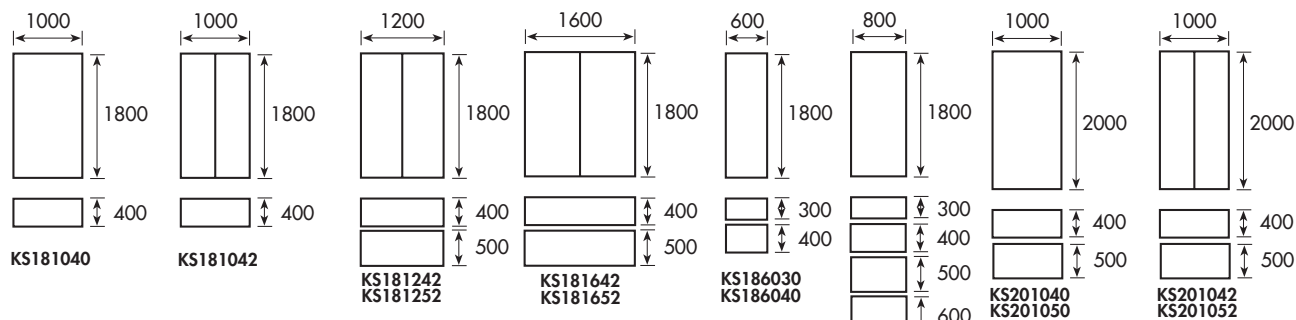
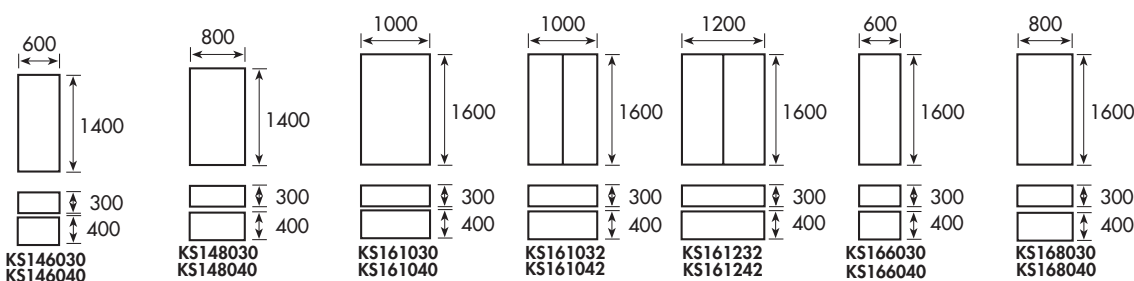
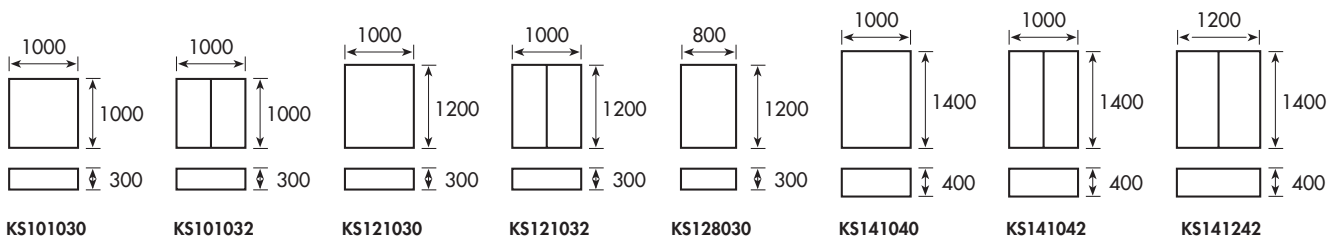

СТОЯЩИ ТАБЛА KS С МОНТАЖНА ПЛОЧА – ПРОДЪЛЖЕНИЕ

ИНФОРМАЦИЯ НА SCHRACK

- **Материал:**
 - Рамка: Листова стомана 1,5 mm
 - Врати: Листова стомана 2 mm
 - Заден панел: Листова стомана 1,5 mm
 - Покрив: Листова стомана 1,5 mm
 - Монтажна плоча: Листова стомана, поцинкована, 3 mm
 - Рамка: Заоблен профил, заварени шевове
 - Врати: Пантите могат да бъдат монтирани отляво или отдясно, усилена рамка
 - Заден панел: Подвижен
 - Ключалка: Самопозиционираща се 4-точкова лостова за единични врати и 3-точкова лостова за двойни врати
- Стандартно се доставя с ключалка с 5 mm патрон с щифтове
- Монтажна плоча: Двойно обкантен профил. Дълбочината може да се настройва на стъпки от 25 mm. Таблата с 1600 mm ширина се доставят с две монтажни плочи.
- Повърхност: прахово боядисана, RAL 7035
- Степен на защита: една врата: IP 66 / NEMA 4
две врати: IP 55 / NEMA 12
- Доставка включва: Табло с монтирани врати с въртяща се 5 mm секретна двуходова ключалка с патрон с щифтове и усилени профили, покрив, фланци за кабелни входове, заден панел и монтажна плоча, заземителни болтове, ключове и инструкция за монтаж

РАЗМ. (ВХШХД) MM	КАТАЛОЖЕН НОМЕР
1400x600x300	KS146030
1400x600x400	KS146040
1600x600x400	KS166040
1600x800x300	KS168030
1600x800x400	KS168040
1600x1000x300	KS161030
1600x1000x400	KS161040
1600x1000x400	KS161042
1600x1200x400	KS161242
1800x600x400	KS186040
1800x800x300	KS188030
1800x800x400	KS188040
1800x800x500	KS188050
1800x1000x400	KS181040
1800x1000x400	KS181042
1800x1200x400	KS181242
1800x1600x400	KS181642
2000x600x400	KS206040
2000x800x300	KS208030
2000x800x400	KS208040
2000x800x500	KS208050
2000x1000x400	KS201040
2000x1000x400	KS201042
2000x1200x400	KS201242
2000x1600x400	KS201642

■ ЕЛЕМЕНТ ПО ШИРИНА ЗА ЦОКЪЛ



ASSOB

■ ИНФОРМАЦИЯ НА SCHRACK

- Елемент по ширина за стандартни цокли
- Позволява свободно полагане на кабели между редове табла. Отговаря на стандарта VDE 0133, осигурено чрез използване на 4 ъглови елемента
- Елементите по ширина нямат действителна носеща функция. Вместо това те прикриват погледа към кабелите, въпреки че тяхната двойно скосена конструкция им осигурява голяма здравина.
- Ъгловите елементи са оборудвани с пластмасови капачки, които предлагат външен достъп до монтажните винтове
- Моделите с височина 200 mm имат прости пластини отпред, разделена пластина отзад - кабелите могат да бъдат въведени отзад чрез изпускане на половината
- Материал: Ъглови елементи от 2,5 mm поцинкована стомана, затворени в краищата, планки на основата от 2 mm стомана, прахово боядисани с цвят RAL 7022
- Всяка опаковка съдържа: 4 ъглови елемента, 2 елемента по ширина, включително крепежни елементи

ОПИСАНИЕ	РАЗМ. (ШХВ) MM	КАТАЛОЖЕН НОМЕР
Елемент по ширина за цокъл 400/100	400x100	ASSOB041
Елемент по ширина за цокъл 600/100	600x100	ASSOB061
Елемент по ширина за цокъл 800/100	800x100	ASSOB081
Елемент по ширина за цокъл 1000/100	1000x100	ASSOB101
Елемент по ширина за цокъл 1200/100	1200x100	ASSOB121
Елемент по ширина за цокъл 400/200	400x200	ASSOB042
Елемент по ширина за цокъл 600/200	600x200	ASSOB062
Елемент по ширина за цокъл 800/200	800x200	ASSOB082
Елемент по ширина за цокъл 1000/200	1000x200	ASSOB102
Елемент по ширина за цокъл 1200/200	1200x200	ASSOB122

■ НАПРЕЧЕН ЕЛЕМЕНТ ЗА ЦОКЪЛ



ASSOT

■ ИНФОРМАЦИЯ НА SCHRACK

- Напречен елемент за стандартни цокли, особено здрав, благодарение на двойно скосената му конструкция
- Материал: 2 mm стомана, прахово боядисан, RAL 7022
- Всяка опаковка съдържа 2 броя, включително крепежни елементи

ОПИСАНИЕ	РАЗМ. (ДХВ) MM	КАТАЛОЖЕН НОМЕР
Напречен елемент за цокъл 300/100	300x100	ASSOT031
Напречен елемент за цокъл 400/100	400x100	ASSOT041
Напречен елемент за цокъл 500/100	500x100	ASSOT051
Напречен елемент за цокъл 600/100	600x100	ASSOT061
Напречен елемент за цокъл 800/100	800x100	ASSOT081
Напречен елемент за цокъл 300/200	300x200	ASSOT032
Напречен елемент за цокъл 400/200	400x200	ASSOT042
Напречен елемент за цокъл 500/200	500x200	ASSOT052
Напречен елемент за цокъл 600/200	600x200	ASSOT062
Напречен елемент за цокъл 800/200	800x200	ASSOT082

МНОГОСТРАННА КОМБИНАЦИЯ ОТ ФУНКЦИОНАЛНИ ЗОНИ И ЗАХРАНВАЩА ШИНА СЪГЛАСНО IEC/EN 60439

ИНФОРМАЦИЯ НА SCHRACK

Характеристики на продукта:

- Монтажно изделие типове тествано по IEC/EN 60439-1
- ТТА, РТТА, форма 2b до форма 4b
- Софтуер TTCalc за лесно конфигуриране, списък на частите и чертежи във всички проекции
- Напълно тествани монтажни изделия (ТТА)



MODUL 4000 TT Е НА РАЗПОЛОЖЕНИЕ ВЪВ ФОРМА 1, 2В ИЛИ 4В СЛЕД КАТО БЪДЕ ТИПОВО ТЕСТВАН ПО IEC/EN 60439-1

Тази система позволява висока плътност от 38 x 50 mm фиксирани модули за една селекция. Списъкът на частите се изчислява автоматично от SCHRACK TTCALC.

ФОРМА 1

Без преграда.

ФОРМА 2b

Разделяне на захранващата шина от функционалното устройство.
Преграда между захранващата шина и устройството.

ФОРМА 4b

Разделяне на захранващата шина от функционалното устройство.
Разделяне на функционалните устройства едно от друго.
Разделяне на клемите, свързани с функционалните и други устройства.

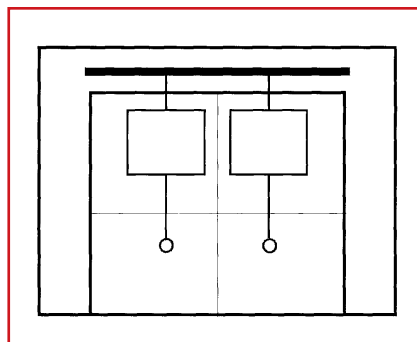
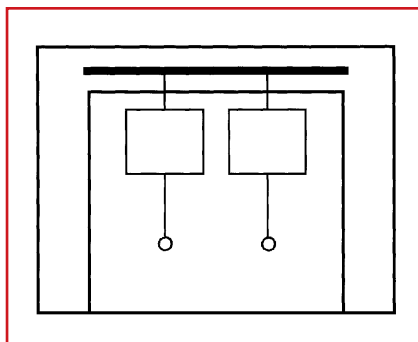
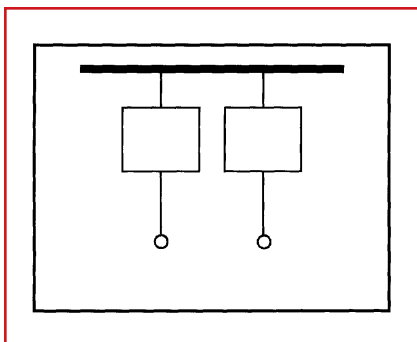

ФИЛОСОФИЯ НА MODUL 4000 TT – КОМПОНЕНТИТЕ НА SCHRACK ЩЕ БЪДАТ КОМБИНИРАНИ ЗА ФОРМИРАНЕ НА ЕДНО ТЕХНИЧЕСКО И ИКОНОМИЧНО УСТРОЙСТВО

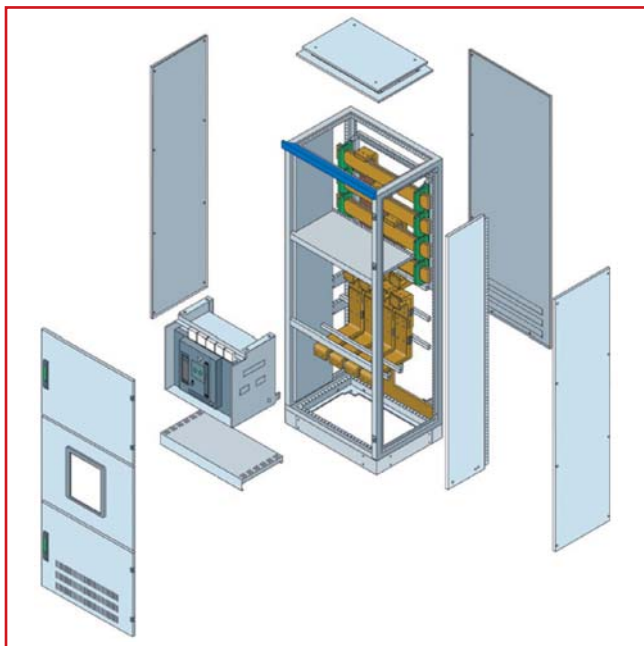

- Изчистена и симетрична конструкция с един прекъсвач на секция за намаляване на различните захранващи шини и монтажното време
- Преградите до форма 4 повишават защитата на персонала и таблата
- Функционално опаковано по елементи и доставено като плоска опаковка
- Висока гъвкавост в свързването на електрозахранването чрез три алтернативи: Кабелно свързване, кабелни накрайници или захранваща шина с групови конектори

ДЕКЛАРАЦИЯ ЗА СЪОТВЕТСТВИЕ ЗА МОДУЛНАТА СИСТЕМА MODUL 4000 TT

ДЕКЛАРАЦИЯ ЗА СЪОТВЕТСТВИЕ
DECLARATION OF CONFORMITY

SCHRACK TECHNIK GMBH
A-1230 Wien / Vienna, Seybelgasse 13
Tel. (+Fax) : +43-1-866 85 (-1560)

декларира на своя отговорност, че продуктите
declares under sole responsibility that the product/s

MODUL4000TT Листовата, модулна и типова тествана нисковолтава разпределителна система за монтаж на комутационна апаратура съгласно монтажните и инсталационните инструкции на SCHRACK до Ie=4000A и Ue=690VAC.
Listed, modular and type tested low voltage distribution system for assembling of switchgears according to SCHRACK-mounting and installing instructions up to Ie=4000A and Ue=690VAC

за която се отнася декларацията, е в съответствие със следния(ите) стандарт(и) или нормативен(ни) документ(и) / to which this declaration relates, is in conformity with the following standard(s) or other normative document(s)

EN 60439-1 Нисковолтава комутационна апаратура и прекъсвачелни командни устройства
IEC 60439-1 Low voltage switchgear and controlgear assemblies
DIN VDE0660 Teil 500 Typgeprüfte oder partiell typgeprüfte Kombination

следвайки разпоредбите на директивата / following the provisions of directive

73/23/EWG (+93/68/EWG) - Директива за нисковолтово оборудване / Low Voltage Directive

89/336/EWG (+91/263/EWG +92/31/EWG +93/68/EWG +93/97/EWG) - Директива за електромагнитна съвместимост / EMC directive

Josef Gattermayer
 Началник на продуктово мениджмънт и снабдяване
 Head of productmanagement & purchasing

René Kellner
 Продуктово мениджър
 Productmanager

издадена на: / issued at: 23. 10. 2007

- MODUL 4000 TT е преминала типови изпитания ТТА съгласно IEC/EN 60439-1
- SCHRACK потвърждава това пред производителя на панели с декларацията за съответствие за модулната система MODUL 4000 TT

КАК ДА НАПРАВИМ ПОРЪЧКА

- Обърнете се към нас за проектантския софтуер

НАГРЕВАТЕЛНИ СИСТЕМИ ЗА ОБОРУДВАНЕТО В ТАБЛАТА



ОТОПЛИТЕЛНИ СИСТЕМИ

ИНФОРМАЦИЯ НА SCHRACK

- Диапазон на напрежението AC/DC 110 V - 250 V
- Саморегулираща се, платинена термодвойка
- Самоограничаване на температурата на повърхността
- Намалена консумация на енергия посредством пренастройка на мощността в зависимост от разсеяната топлина
- Не е необходимо подтискане на шума
- Динамично поведение на отопление
- Защита от прегряване
- IP20
- Анодирана повърхност, голяма ефективна отоплителна повърхност, естествена конвекция
- Могат да бъдат монтирани на различни височини според необходимостта
- Крепежните скоби могат да бъдат завъртяни на 90° за монтаж към DIN-шина
- Одобрени от VDE, SEV, UL
- Клас на защита I
- Модел с 3 конектора
- Клемно свързване

НЕПРЕКЪСНАТА ТОПЛИННА МОЩНОСТ/ТЕМПЕРАТУРА НА ПОВЪРХНОСТТА	РАЗМ. (ШХВХД) ММ	КАТАЛОЖЕН НОМЕР
15 W/65 °C	65x70x50	IUK08346
30 W/90 °C	65x70x50	IUK08341
45 W/105 °C	65x70x50	IUK08342
60 W/105 °C	140x70x50	IUK08343
100 W/130 °C	140x70x50	IUK08344
150 W/150 °C	215x70x50	IUK08345
250 W/75 °C	186,5x85x104	IUK08250
400 W/85 °C	223,5x85x104	IUK08400

МАЛКИ НАГРЕВАТЕЛИ



IUK08353

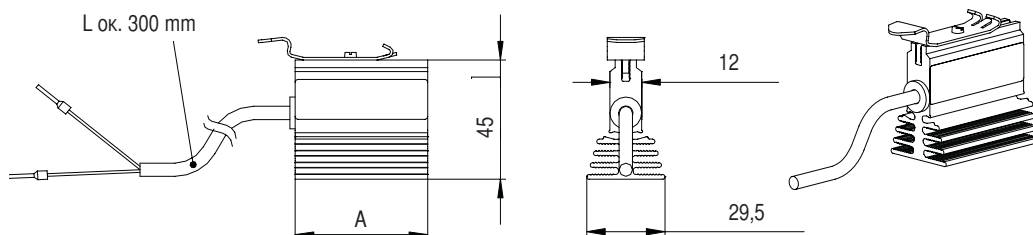

ИНФОРМАЦИЯ НА SCHRACK

- Диапазон на напрежението AC/DC 110 V - 250 V, макс. 265 V
- Отопителен елемент: (PTC) термистор, саморегулиращ се
- Отопително устройство: Анодиран алуминиев профил
- Клас на защита II, IP54
- Свързващ проводник: Силиконов кабел 0,3 m дълъг 2 x 0,75 mm²
- Крепежни елементи: Скоба за 35 mm DIN-шина по EN 60715

НЕПРЕКЪСНАТА ТОПЛИННА МОЩНОСТ	РАЗМ. (ШХВХД) ММ	КАТАЛОЖЕН НОМЕР
20 W	75x45x29	IUK08352
30 W	75x45x29	IUK08353
10 W + кабел 1 m	50x45x29	IUK08351

ОСВЕТЛЕНИЯ ЗА ОБОРУДВАНЕТО В ТАБЛАТА



IU008508



IU008517

ИНФОРМАЦИЯ НА SCHRACK IU008508, IU008513, IU008509

- Работно напрежение: 230V, 50-60Hz с ключ за вкл./изкл. за лампата
- Изходна мощност: 11 W (~ 75 W крушка)
- Светлинна интензивност: 900 lm
- Ресурс: 5000 часа
- Подтискане на радиосмущения: удовлетворява VDE 0712 IEC 82
- Степен на защита: IP 20
- Щепселно свързване: 230 V AC, 16 A заземено
- Свързване: Клема 3 x 2,5 mm² с освобождение за кабела
- Магнитен крепежен елемент: около 20 kg за 2 mm стоманени плоскости
- Корпус: пластмасов, удароустойчив, UL 94 V0

ИНФОРМАЦИЯ НА SCHRACK IU008515 - IU008517

- Работно напрежение: 220 - 240V/ 50-60Hz
- Лампа: Икономична лампа, цокъл E27
- Консумирана мощност: 20 W (~ 100 W крушка)
- Светлинна интензивност: 1000 lm
- Цвят на лампа: Дневен, бял
- Ресурс: 10 000 часа
- Корпус: Пластмасов, удароустойчив
- Степен на защита: IP 20
- Клас на защита: II

НЕПРЕКЪСНАТА ТОПЛИННА МОЩНОСТ	РАЗМ. (ШХВХД) ММ	КАТАЛОЖЕН НОМЕР
Компактна лампа с магнитно закрепване/със заземен щепсел	65x351x62	IU008508
Компактна лампа със заземен щифт/СН	65x351x62	IU008513
Двойна лампа с един изключващ бутон/6 извода винтова клема 2,5 mm ² за свързване към мрежата, 2 лампи паралелни изходи и външни контактни прекъсвачи на вратите	396x100x67	IU008515
Ръчна лампа с държач и кука /захранващ кабел и щепсел	337x84x68	IU008517

ТЕРМОСТАТИ И ВЛАГОРЕГУЛАТОРИ



IUK08561



IUK08562



IUK08564

ОПИСАНИЕ	РАЗМ. (ШХВХД) ММ	КАТАЛОЖЕН НОМЕР
Термостат 10 - 60 °С, т. комп. 0,5 K, 1 U	67x50x37	IUK08561
Влагорегулатор 50 - 100% С, rF, 1 U	67x50x37	IUK08562
Двоен термостат	81x60x38	IUK08563
Влагорегулатор - термостат 0 - 60 °С, 40-90% rF, 1 U - 8 A (AC240)	81x60x38	IUK08564
Отоплителен термостат - НЗ контакт, червен (UL)	60x33x35	IUK08565
Вентилационен термостат - НО контакт, син (UL)	60x33x35	IUK08566

НОСАЧ ЗА СХЕМИ НА СВЪРЗВАНЕ А4



ASDRA400

ИНФОРМАЦИЯ НА SCHRACK

- Самозалепващ се носач за схеми на свързване във формат DIN A4
- До дълбочина: 30 mm
- Сив цвят:
- Материал: Термопластмаса
- Всяка опаковка съдържа 1 брой, включително крепежни елементи

ОПИСАНИЕ	РАЗМ. (ШХВХД) ММ	КАТАЛОЖЕН НОМЕР
Носач за схеми на свързване А4	230x220x30	ASDRA400

ВЕНТИЛАТОР С ФИЛТЪР, БЪРЗО ЗАКРЕПВАЩ СЕ



IUKNF4523A

ИНФОРМАЦИЯ НА SCHRACK

- Лесен монтаж без винтове
- Бързозакрепващ се, от щракващ тип
- Напрежение 230V, 50-60Hz
- Топлоустойчивост на пластмасата (от -15 °С до +55 °С), самогасяща се съгласно UL 94 V0
- Плоска конструкция: Размери на решетката на капака макс. 6,5 mm
- Сертификати: UL, CSA
- Степен на защита IP 54 (EN 60529)
- Закрепване без инструменти
- RAL 7035

КОНСУМАЦИЯ НА ТОК/ПРОИЗВОДИТЕЛНОСТ С ФИЛТЪРНА ТЪКАН	РАЗМ. (ШХВХД) ММ	СЕЧЕНИЕ	КАТАЛОЖЕН НОМЕР
12 W/16 m³/h, Вент. с филтър IP54 230V	109x109x62	92x92	IUKNF1523A
19 W/44 m³/h, Вент. с филтър IP54 230V	145x145x70	125x125	IUKNF2523A
19 W/82 m³/h, Вент. с филтър IP54 230V	202x202x87	177x177	IUKNF3523A
41 W/116 m³/h, Вент. с филтър IP54 230V	252x252x97	223x223	IUKNF4523A
41 W/231 m³/h, Вент. с филтър IP54 230V	252x252x113	223x223	IUKNF5523A
66 W/370 m³/h, Вент. с филтър IP54 230V	320x320x150	291x291	IUKNF6523A
115 W/445 m³/h, Вент. с филтър IP54 230V	320x320x150	291x291	IUKNF7523A
135 W/560 m³/h, Вент. с филтър IP54 230V	320x320x150	291x291	IUKNF8523A

ПРИНАДЛЕЖНОСТИ ЗА ВЕНТИЛАТОР С ФИЛТЪР, БЪРЗО ЗАКРЕПВАЩ СЕ

ОПИСАНИЕ	РАЗМ. (ШХВХД)	СЕЧЕНИЕ	КАТАЛОЖЕН НОМЕР
Изпускателен филтър IP54 150	109x109x19	92x92	IUKNE150
Изпускателен филтър IP54 250	145x145x26	125x125	IUKNE250
Изпускателен филтър IP54 350	202x202x34	177x177	IUKNE350
Изпускателен филтър IP54 450	252x252x38	223x223	IUKNE450
Изпускателен филтър IP54 550	320x320x39	291x291	IUKNE550

КЛЕМНИ КУТИИ



IG311511

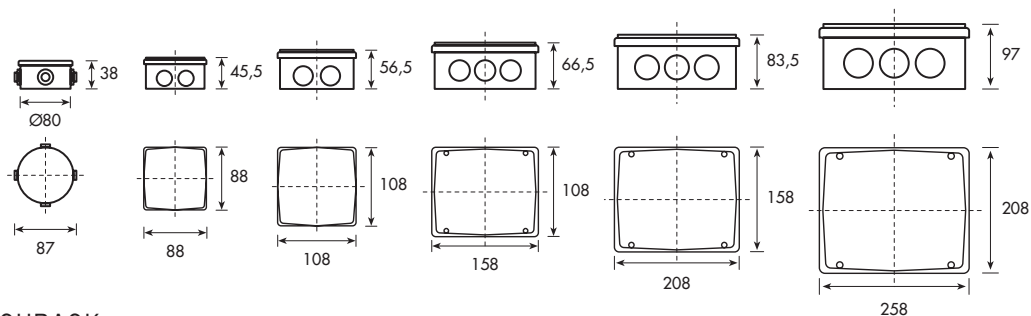

ИНФОРМАЦИЯ НА SCHRACK

- Материал: Поликарбонат, самогасящ се
- Вградени отвори от всички страни
- Цвят: RAL 7035
- Степен на защита: IP 55 (IEC-529)
- Диагонални ребра, позволяващи монтажа на различни уреди със самонарезни винтове

ОПИСАНИЕ	РАЗМ. (ШХВХД) ММ	КАТАЛОЖЕН НОМЕР
Разклонител, кръгъл	80x40	IG310008
Разклонител	80x80x40	IG310808
Разклонител	100x100x50	IG311010
Разклонител	150x110x70	IG311511
Разпределително табло	208x158x83,5	IG302015
Разпределително табло	258x208x97	IG302520
Разклонител	150x 75x50	IG311275
Разклонител	190x145x70	IG311914
Разклонител	240x190x110	IG312419
Табло	175x175x100	IG702023
Табло	242x175x100	IG702024
Клемна кутия	120x122x65	IG704008
Клемна кутия	80x82x65	IG704032
Клемна кутия	80x160x65	IG704036
Клемна кутия	160x240x90	IG704045
Дълъг винт за монтажен комплект	M6/H15	IG713027

МОНТАЖНИ ПЛОЧИ ЗА КЛЕМНИ КУТИИ



IG390012

ОПИСАНИЕ	ЗА РАЗКЛОНИТЕЛИ	РАЗМ. (ШХВХД) ММ	КАТАЛОЖЕН НОМЕР
Монтажна плоча - включени крепежни винтове		184x136x2	IG390012
Монтажна плоча - включени крепежни винтове		234x184x2	IG390013
Монтажна плоча - включени крепежни винтове		98x98x1,5	IG702054
Монтажна плоча - включени крепежни винтове		148x148x1,5	IG702056
Монтажна плоча - включени крепежни винтове		232x148x1,5	IG702057

 КАБЕЛНИ ВХОДОВЕ ЗА КЛЕМНИ КУТИИ

ОПИСАНИЕ	РАЗМ. (ШХВХД) ММ	КАТАЛОЖЕН НОМЕР
PG 9-PG 11	Ø 25x13	IG390001
PG 9-PG 16	Ø 33x20	IG390002
PG 9-PG 21	Ø 43x22	IG390003
PG 21-PG 48	Ø 70x20	IG390004
PG 21-PG 48	Ø 98x23	IG390005

TOP-TECHNIC



АВТОМАТИЧНИ ПРЕДПАЗИТЕЛИ (МСВ)

TOP-TECHNIC



КОМБИНИРАНИ ПРЕКЪСВАЧИ (RCBO)

TOP-TECHNIC



ДОПЪЛНИТЕЛНИ МОДУЛИ КЪМ
ДЕФЕКТНОТОВОКИ ЗАЩИТИ (RCCBS)

TOP-TECHNIC



ДЕФЕКТНОТОВОКИ ЗАЩИТИ (RCCB)

TOP-TECHNIC



ПРИНАДЛЕЖНОСТИ ЗА АВТОМАТИЧНИ ПРЕДПАЗИТЕЛИ,
КОМБИНИРАНИ ПРЕКЪСВАЧИ И ДЕФЕКТНОТОВОКИ
ЗАЩИТИ

TOP-TECHNIC



ЗАХРАНВАЩИ ШИНИ

TOP-TECHNIC



МОТОРНИ ЗАЩИТИ

TOP-TECHNIC



ДИСТАНЦИОННО ПРЕВКЛЮЧВАТЕЛНО
УСТРОЙСТВО

ПРЕДПАЗНИ УСТРОЙСТВА

■ СЪДЪРЖАНИЕ

АВТОМАТИЧНИ ПРЕДПАЗИТЕЛИ	Страница 52
КОМБИНИРАНИ ПРЕКЪСВАЧИ	Страница 61
ДЕФЕКТНОТОКОВИ ЗАЩИТИ	Страница 62
ПРИНАДЛЕЖНОСТИ ЗА АВТОМАТИЧНИ ПРЕДПАЗИТЕЛИ, КОМБИНИРАНИ ПРЕКЪСВАЧИ И ДЕФЕКТНОТОКОВИ ЗАЩИТИ	Страница 63
ШИНИ	Страница 65
МОТОРНИ ЗАЩИТИ.....	Страница 69
ДИСТАНЦИОННИ ПРЕВКЛЮЧВАТЕЛНИ УСТРОЙСТВА	Страница 72

MSB – BM СЕРИЯ BMS0 4,5 kA



BMS0 4,5 kA

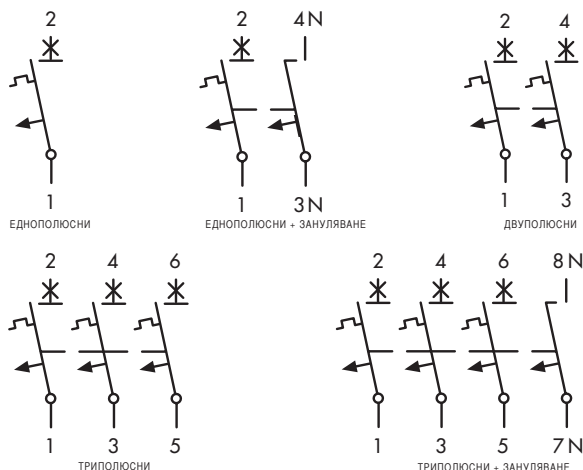

ИНФОРМАЦИЯ НА SCHRACK

- Номинално напрежение/честота: 230 V/400 V AC 50/60 Hz, 240 V/415 V AC 50/60 Hz ME версия
- Номинална изключвателна способност: 4,5 kA съгласно IEC/EN 60 898
- Номинална изключвателна способност при постоянен ток: макс. 48 V за един полюс
- Характеристики на изключване: B, C съгласно EN 60 898
- Предходящ предпазител: 80 A gG макс. (> 45 kA)
- Температура на изключване: -5 °C до +40 °C
- Работна температура: -40 °C до +75 °C
- Температура на околната среда: +50 °C за тип ME
- Клас на селективност: 3
- Степен на защита: IP20
- Ресурс: > 8000 работни цикъла
- Прозорец с индикатор на позицията на контакта (червен/зелен за всеки полюс)
- Входно сечение на клемите: 1 mm² - 25 mm² (с изключение на 1P+N)
- Възможност за допълнително свързване за блокова шинна система
- Монтаж към DIN-шина (EN 50 022)
- Обезопасен срещу докосване съгласно BVG A3/OVE-EN 6

ЕДНОПОЛЮСНИ

НОМИНАЛЕН ТОК	ТИП В / КАЛ. ТЕМП. 30 °C	ТИП С / КАЛ. ТЕМП. 30 °C	ТИП D / КАЛ. ТЕМП. 30 °C	ТИП С / КАЛ. ТЕМП. 40 °C
6 A	BM418106	BM417106	–	BM417106ME
10 A	BM418110	BM417110	–	BM417110ME
16 A	BM418116	BM417116	–	BM417116ME
20 A	BM418120	BM417120	–	BM417120ME
25 A	BM418125	BM417125	–	BM417125ME
32 A	BM418132	BM417132	–	BM417132ME
40 A	BM418140	BM417140	–	BM417140ME
50 A	–	BM417150	–	–
63 A	–	BM417163	–	–

ЕДНОПОЛЮСНИ + ЗАЗЕМЯВАНЕ

НОМИНАЛЕН ТОК	ТИП В / КАЛ. ТЕМП. 30 °C	ТИП С / КАЛ. ТЕМП. 30 °C	ТИП D / КАЛ. ТЕМП. 30 °C	ТИП С / КАЛ. ТЕМП. 40 °C
6 A	BM418606	BM417606	–	–
10 A	BM418610	BM417610	–	–
16 A	BM418616	BM417616	–	–
20 A	BM418620	BM417620	–	–
25 A	BM418625	BM417625	–	–
32 A	BM418632	BM417632	–	–
40 A	BM418640	BM417640	–	–
50 A	–	BM417650	–	–
63 A	–	BM417663	–	–

■ МСВ – ВМ СЕРИЯ ВMS0 4,5 kA – продължение

■ ДВУПОЛЮСНИ

НОМИНАЛЕН ТОК	ТИП В / КАЛ. ТЕМП. 30 °C	ТИП С / КАЛ. ТЕМП. 30 °C	ТИП D / КАЛ. ТЕМП. 30 °C	ТИП С / КАЛ. ТЕМП. 40 °C
6 A	BM418206	BM417206	–	BM417206ME
10 A	BM418210	BM417210	–	BM417210ME
16 A	BM418216	BM417216	–	BM417216ME
20 A	BM418220	BM417220	–	BM417220ME
25 A	BM418225	BM417225	–	BM417225ME
32 A	BM418232	BM417232	–	BM417232ME
40 A	BM418240	BM417240	–	BM417240ME
50 A	–	BM417250	–	–
63 A	–	BM417263	–	–

■ ТРИПОЛЮСНИ

НОМИНАЛЕН ТОК	ТИП В / КАЛ. ТЕМП. 30 °C	ТИП С / КАЛ. ТЕМП. 30 °C	ТИП D / КАЛ. ТЕМП. 30 °C	ТИП С / КАЛ. ТЕМП. 40 °C
6 A	BM418306	BM417306	–	BM417306ME
10 A	BM418310	BM417310	–	BM417310ME
16 A	BM418316	BM417316	–	BM417316ME
20 A	BM418320	BM417320	–	BM417320ME
25 A	BM418325	BM417325	–	BM417325ME
32 A	BM418332	BM417332	–	BM417332ME
40 A	BM418340	BM417340	–	BM417340ME
50 A	–	BM417350	–	–
63 A	–	BM417363	–	–

■ ТРИПОЛЮСНИ + ЗАЗЕМЯВАНЕ

НОМИНАЛЕН ТОК	ТИП В / КАЛ. ТЕМП. 30 °C	ТИП С / КАЛ. ТЕМП. 30 °C	ТИП D / КАЛ. ТЕМП. 30 °C	ТИП С / КАЛ. ТЕМП. 40 °C
6 A	BM418806	BM417806	–	BM417806ME
10 A	BM418810	BM417810	–	BM417810ME
16 A	BM418816	BM417816	–	BM417816ME
20 A	BM418820	BM417820	–	BM417820ME
25 A	BM418825	BM417825	–	BM417825ME
32 A	BM418832	BM417832	–	BM417832ME
40 A	BM418840	BM417840	–	BM417840ME
50 A	–	BM417850	–	–
63 A	–	BM417863	–	–

MSB – BM СЕРИЯ BMS0 6 kA



BMS0 6 kA

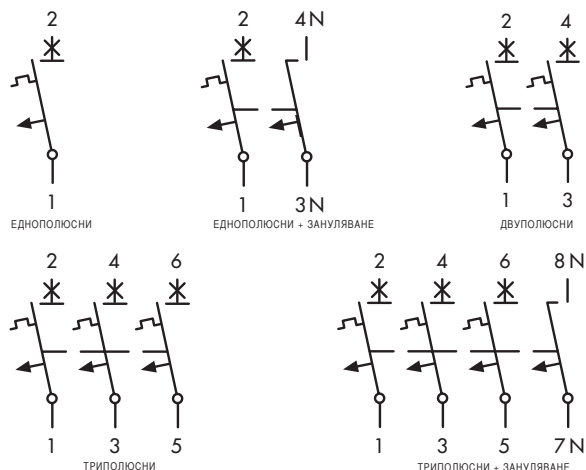

ИНФОРМАЦИЯ НА SCHRACK

- Номинално напрежение/честота: 230 V/400 V AC 50/60 Hz, 240 V/415 V AC 50/60 Hz ME версия
- Номинална изключвателна способност: 6 kA съгласно IEC/EN 60 898, 10 kA съгласно IEC/EN 60 947-2
- Номинална изключвателна способност при постоянен ток: макс. 48 V за един полюс
- Характеристики на изключване: B, C съгласно EN 60 898
- Предходящ предпазител: 100 A gG макс. (>10 kA)
- Температура на изключване: -5 °C до +40 °C
- Работна температура: -40 °C до +75 °C
- Температура на околната среда: +50 °C за тип ME
- Клас на селективност: 3
- Степен на защита: IP20
- Ресурс: > 8000 работни цикъла
- Прозорец с индикатор на позицията на контакта (червен/зелен за всеки полюс)
- Входно сечение на клемите: 1 mm² - 25 mm²
- Възможност за допълнително свързване за блокова шинна система
- Монтаж към DIN-шина (EN 50 022)
- Обезопасен срещу докосване съгласно BVG A3/OVE-EN 6

ЕДНОПОЛЮСНИ

НОМИНАЛЕН ТОК	ТИП В / КАЛ. ТЕМП. 30 °C	ТИП С / КАЛ. ТЕМП. 30 °C	ТИП D / КАЛ. ТЕМП. 30 °C	ТИП С / КАЛ. ТЕМП. 40 °C
2 A	-	BM617102	-	BM617102ME
4 A	-	BM617104	-	BM617104ME
6 A	BM618106	BM617106	-	BM617106ME
10 A	BM618110	BM617110	-	BM617110ME
16 A	BM618116	BM617116	-	BM617116ME
20 A	BM618120	BM617120	-	BM617120ME
25 A	BM618125	BM617125	-	BM617125ME
32 A	BM618132	BM617132	-	BM617132ME
40 A	BM618140	BM617140	-	BM617140ME
50 A	BM618150	BM617150	-	BM617150ME
63 A	BM618163	BM617163	-	BM617163ME

ЕДНОПОЛЮСНИ + ЗАЗЕМЯВАНЕ

НОМИНАЛЕН ТОК	ТИП В / КАЛ. ТЕМП. 30 °C	ТИП С / КАЛ. ТЕМП. 30 °C	ТИП D / КАЛ. ТЕМП. 30 °C	ТИП С / КАЛ. ТЕМП. 40 °C
2 A	-	BM617602	-	-
4 A	-	BM617604	-	-
6 A	BM618606	BM617606	-	-
10 A	BM618610	BM617610	-	-
16 A	BM618616	BM617616	-	-
20 A	BM618620	BM617620	-	-
25 A	BM618625	BM617625	-	-
32 A	BM618632	BM617632	-	-
40 A	BM618640	BM617640	-	-
50 A	-	BM617650	-	-
63 A	-	BM617663	-	-

■ МСВ – ВМ СЕРИЯ ВMS0 6 kA – продължение

■ ДВУПОЛЮСНИ

НОМИНАЛЕН ТОК	ТИП В / КАЛ. ТЕМП. 30 °C	ТИП С / КАЛ. ТЕМП. 30 °C	ТИП D / КАЛ. ТЕМП. 30 °C	ТИП С / КАЛ. ТЕМП. 40 °C
2 A	–	ВМ617202	–	ВМ617202МЕ
4 A	–	ВМ617204	–	ВМ617204МЕ
6 A	ВМ618206	ВМ617206	–	ВМ617206МЕ
10 A	ВМ618210	ВМ617210	–	ВМ617210МЕ
16 A	ВМ618216	ВМ617216	–	ВМ617216МЕ
20 A	ВМ618220	ВМ617220	–	ВМ617220МЕ
25 A	ВМ618225	ВМ617225	–	ВМ617225МЕ
32 A	ВМ618232	ВМ617232	–	ВМ617232МЕ
40 A	ВМ618240	ВМ617240	–	ВМ617240МЕ
50 A	ВМ618250	ВМ617250	–	ВМ617250МЕ
63 A	ВМ618263	ВМ617263	–	ВМ617263МЕ

■ ТРИПОЛЮСНИ

НОМИНАЛЕН ТОК	ТИП В / КАЛ. ТЕМП. 30 °C	ТИП С / КАЛ. ТЕМП. 30 °C	ТИП D / КАЛ. ТЕМП. 30 °C	ТИП С / КАЛ. ТЕМП. 40 °C
2 A	–	ВМ617302	–	ВМ617302МЕ
4 A	–	ВМ617304	–	ВМ617304МЕ
6 A	ВМ618306	ВМ617306	–	ВМ617306МЕ
10 A	ВМ618310	ВМ617310	–	ВМ617310МЕ
16 A	ВМ618316	ВМ617316	–	ВМ617316МЕ
20 A	ВМ618320	ВМ617320	–	ВМ617320МЕ
25 A	ВМ618325	ВМ617325	–	ВМ617325МЕ
32 A	ВМ618332	ВМ617332	–	ВМ617332МЕ
40 A	ВМ618340	ВМ617340	–	ВМ617340МЕ
50 A	ВМ618350	ВМ617350	–	ВМ617350МЕ
63 A	ВМ618363	ВМ617363	–	ВМ617363МЕ

■ ТРИПОЛЮСНИ + ЗАЗЕМЯВАНЕ

НОМИНАЛЕН ТОК	ТИП В / КАЛ. ТЕМП. 30 °C	ТИП С / КАЛ. ТЕМП. 30 °C	ТИП D / КАЛ. ТЕМП. 30 °C	ТИП С / КАЛ. ТЕМП. 40 °C
2 A	–	ВМ617802	–	ВМ617802МЕ
4 A	–	ВМ617804	–	ВМ617804МЕ
6 A	ВМ618806	ВМ617806	–	ВМ617806МЕ
10 A	ВМ618810	ВМ617810	–	ВМ617810МЕ
16 A	ВМ618816	ВМ617816	–	ВМ617816МЕ
20 A	ВМ618820	ВМ617820	–	ВМ617820МЕ
25 A	ВМ618825	ВМ617825	–	ВМ617825МЕ
32 A	ВМ618832	ВМ617832	–	ВМ617832МЕ
40 A	ВМ618840	ВМ617840	–	ВМ617840МЕ
50 A	ВМ618850	ВМ617850	–	ВМ617850МЕ
63 A	ВМ618863	ВМ617863	–	ВМ617863МЕ

■ ЧЕТИРИПОЛЮСНИ

НОМИНАЛЕН ТОК	ТИП В / КАЛ. ТЕМП. 30 °C	ТИП С / КАЛ. ТЕМП. 30 °C	ТИП D / КАЛ. ТЕМП. 30 °C	ТИП С / КАЛ. ТЕМП. 40 °C
2 A	–	ВМ617402	–	–
4 A	–	ВМ617404	–	–
6 A	–	ВМ617406	–	–
10 A	–	ВМ617410	–	–
16 A	–	ВМ617416	–	–
20 A	–	ВМ617420	–	–
25 A	–	ВМ617425	–	–
32 A	–	ВМ617432	–	–
40 A	–	ВМ617440	–	–
50 A	–	ВМ617450	–	–
63 A	–	ВМ617463	–	–

MSB – BM СЕРИЯ BMS0 10 kA



BMS0 10 kA

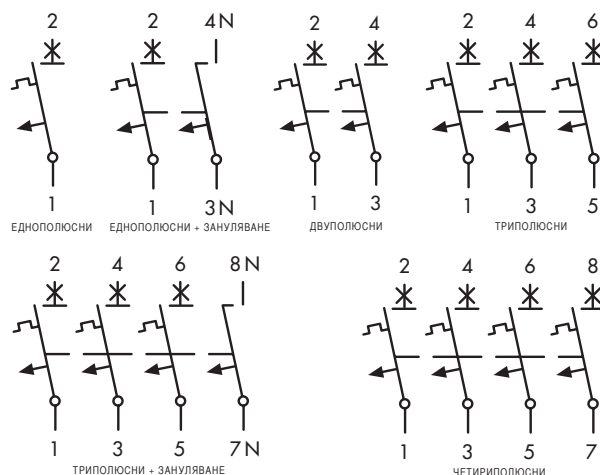

ИНФОРМАЦИЯ НА SCHRACK

- Номинално напрежение/честота: 230 V/400 V AC 50/60 Hz
- Номинална изключвателна способност: 10 kA съгласно IEC/EN 60 898, 15 kA съгласно IEC/EN 60 947-2
- Номинална изключвателна способност при постоянен ток: макс. 48 V за един полюс
- Характеристики на изключване: B, C, D съгласно EN 60 898
- Предходящ предпазител: 100 A gG макс. (>10 kA)
- Температура на изключване: -5 °C до +40 °C
- Работна температура: -40 °C до +75 °C
- Температура на околната среда: +50 °C за тип ME
- Клас на селективност: 3
- Степен на защита: IP20
- Ресурс: > 8000 работни цикъла
- Прозорец с индикатор на позицията на контакта (червен/зелен за всеки полюс)
- Входно сечение на клемите: 1 mm² - 25 mm² (с изключение на 1P+N)
- Възможност за допълнително свързване за блокова шинна система
- Монтаж към DIN-шина (EN 50 022)
- Обезопасен срещу докосване съгласно BVG A3/OVE-EN 6

ЕДНОПОЛЮСНИ

НОМИНАЛЕН ТОК	ТИП В / КАЛ. ТЕМП. 30 °C	ТИП С / КАЛ. ТЕМП. 30 °C	ТИП D / КАЛ. ТЕМП. 30 °C	ТИП С / КАЛ. ТЕМП. 40 °C
2 A	–	BM017102	BM019102	BM017102ME
4 A	–	BM017104	BM019104	BM017104ME
6 A	BM018106	BM017106	BM019106	BM017106ME
10 A	BM018110	BM017110	BM019110	BM017110ME
16 A	BM018116	BM017116	BM019116	BM017116ME
20 A	BM018120	BM017120	BM019120	BM017120ME
25 A	BM018125	BM017125	BM019125	BM017125ME
32 A	BM018132	BM017132	BM019132	BM017132ME
40 A	BM018140	BM017140	BM019140	BM017140ME
50 A	BM018150	BM017150	BM019150*	BM017150ME
63 A	BM018163	BM017163	BM019163*	BM017163ME

ЕДНОПОЛЮСНИ + ЗАЕМЯВАНЕ

НОМИНАЛЕН ТОК	ТИП В / КАЛ. ТЕМП. 30 °C	ТИП С / КАЛ. ТЕМП. 30 °C	ТИП D / КАЛ. ТЕМП. 30 °C	ТИП С / КАЛ. ТЕМП. 40 °C
2 A	BM018602	BM017602	–	–
4 A	BM018604	BM017604	–	–
6 A	BM018606	BM017606	–	–
10 A	BM018610	BM017610	–	–
16 A	BM018616	BM017616	–	–
20 A	BM018620	BM017620	–	–
25 A	BM018625	BM017625	–	–
32 A	BM018632	BM017632	–	–
40 A	BM018640	BM017640	–	–
50 A	BM018650	BM017650	–	–
63 A	BM018663	BM017663	–	–

* само съгласно EN 60947-2

■ МСВ – ВМ СЕРИЯ ВМ50 10 кА – продължение

■ ДВУПОЛЮСНИ

НОМИНАЛЕН ТОК	ТИП В / КАЛ. ТЕМП. 30 °С	ТИП С / КАЛ. ТЕМП. 30 °С	ТИП D / КАЛ. ТЕМП. 30 °С	ТИП С / КАЛ. ТЕМП. 40 °С
2 А	–	ВМ017202	ВМ019202	ВМ017202МЕ
4 А	–	ВМ017204	ВМ019204	ВМ017204МЕ
6 А	ВМ018206	ВМ017206	ВМ019206	ВМ017206МЕ
10 А	ВМ018210	ВМ017210	ВМ019210	ВМ017210МЕ
16 А	ВМ018216	ВМ017216	ВМ019216	ВМ017216МЕ
20 А	ВМ018220	ВМ017220	ВМ019220	ВМ017220МЕ
25 А	ВМ018225	ВМ017225	ВМ019225	ВМ017225МЕ
32 А	ВМ018232	ВМ017232	ВМ019232	ВМ017232МЕ
40 А	ВМ018240	ВМ017240	ВМ019240	ВМ017240МЕ
50 А	ВМ018250	ВМ017250		ВМ017250МЕ
63 А	ВМ018263	ВМ017263		ВМ017263МЕ

■ ТРИПОЛЮСНИ

НОМИНАЛЕН ТОК	ТИП В / КАЛ. ТЕМП. 30 °С	ТИП С / КАЛ. ТЕМП. 30 °С	ТИП D / КАЛ. ТЕМП. 30 °С	ТИП С / КАЛ. ТЕМП. 40 °С
2 А	–	ВМ017302	ВМ019302	ВМ017302МЕ
4 А	–	ВМ017304	ВМ019304	ВМ017304МЕ
6 А	ВМ018306	ВМ017306	ВМ019306	ВМ017306МЕ
10 А	ВМ018310	ВМ017310	ВМ019310	ВМ017310МЕ
16 А	ВМ018316	ВМ017316	ВМ019316	ВМ017316МЕ
20 А	ВМ018320	ВМ017320	ВМ019320	ВМ017320МЕ
25 А	ВМ018325	ВМ017325	ВМ019325	ВМ017325МЕ
32 А	ВМ018332	ВМ017332	ВМ019332	ВМ017332МЕ
40 А	ВМ018340	ВМ017340	ВМ019340	ВМ017340МЕ
50 А	ВМ018350	ВМ017350	ВМ019350*	ВМ017350МЕ
63 А	ВМ018363	ВМ017363	ВМ019363*	ВМ017363МЕ

■ ТРИПОЛЮСНИ + ЗАЗЕМЯВАНЕ

НОМИНАЛЕН ТОК	ТИП В / КАЛ. ТЕМП. 30 °С	ТИП С / КАЛ. ТЕМП. 30 °С	ТИП D / КАЛ. ТЕМП. 30 °С	ТИП С / КАЛ. ТЕМП. 40 °С
2 А	–	ВМ017802	ВМ019802	ВМ017802МЕ
4 А	–	ВМ017804	ВМ019804	ВМ017804МЕ
6 А	ВМ018806	ВМ017806	ВМ019806	ВМ017806МЕ
10 А	ВМ018810	ВМ017810	ВМ019810	ВМ017810МЕ
16 А	ВМ018816	ВМ017816	ВМ019816	ВМ017816МЕ
20 А	ВМ018820	ВМ017820	ВМ019820	ВМ017820МЕ
25 А	ВМ018825	ВМ017825	ВМ019825	ВМ017825МЕ
32 А	ВМ018832	ВМ017832	ВМ019832	ВМ017832МЕ
40 А	ВМ018840	ВМ017840	ВМ019840	ВМ017840МЕ
50 А	ВМ018850	ВМ017850	ВМ019850*	ВМ017850МЕ
63 А	ВМ018863	ВМ017863	ВМ019863*	ВМ017863МЕ

■ ЧЕТИРИПОЛЮСНИ

НОМИНАЛЕН ТОК	ТИП В / КАЛ. ТЕМП. 30 °С	ТИП С / КАЛ. ТЕМП. 30 °С	ТИП D / КАЛ. ТЕМП. 30 °С	ТИП С / КАЛ. ТЕМП. 40 °С
2 А	–	–	–	–
4 А	–	–	–	–
6 А	–	ВМ017406	ВМ019406	–
10 А	–	ВМ017410	ВМ019410	–
16 А	–	ВМ017416	ВМ019416	–
20 А	–	ВМ017420	ВМ019420	–
25 А	–	ВМ017425	ВМ019425	–
32 А	–	ВМ017432	ВМ019432	–
40 А	–	ВМ017440	ВМ019440	–
50 А	–	ВМ017450		–
63 А	–	ВМ017463		–

* само съгласно EN 60947-2

МСВ – СЕРИЯ BMS0-DC



BM015110 / BM015225

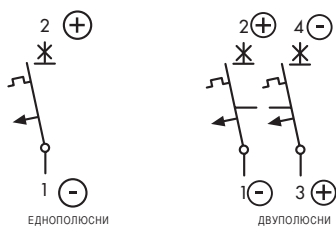

ИНФОРМАЦИЯ НА SCHRACK

- Номинално напрежение: 220 V DC на полюс;
T = 4 ms
- Превключвателна способност:
6 kA съгласно IEC/EN 60898
- Предождящ предпазител макс.: 100 A gL
- Характеристики на изключване: C
- Входно сечение на клемите: 1-25 mm²
- Вземете под внимание поляритета
- Предназначен за употреба в постояннотокови инсталации

Пример за свързване за 250V_{DC}, еднополюсно

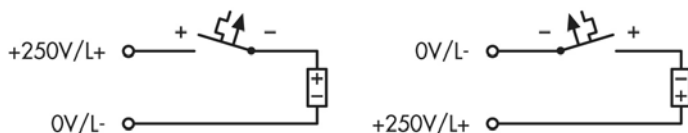

Пример за свързване за 500V_{DC}, двуполюсно

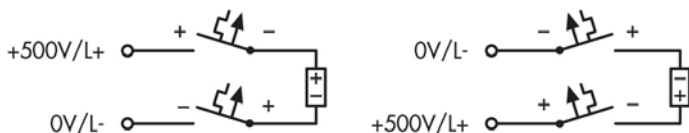

ЕДНОПОЛЮСНИ

НОМИНАЛЕН ТОК	ТИП	КАТАЛОЖЕН НОМ.
2 A	BMS0-C 2/1-DC	BM015102
6 A	BMS0-C 6/1-DC	BM015106
10 A	BMS0-C 10/1-DC	BM015110
16 A	BMS0-C 16/1-DC	BM015116
20 A	BMS0-C 20/1-DC	BM015120
25 A	BMS0-C 25/1-DC	BM015125
32 A	BMS0-C 32/1-DC	BM015132
40 A	BMS0-C 40/1-DC	BM015140
50 A	BMS0-C 50/1-DC	BM015150

ДВУПОЛЮСНИ

НОМИНАЛЕН ТОК	ТИП	КАТАЛОЖЕН НОМ.
2 A	BMS0-C 2/2-DC	BM015202
6 A	BMS0-C 6/2-DC	BM015206
10 A	BMS0-C 10/2-DC	BM015210
16 A	BMS0-C 16/2-DC	BM015216
20 A	BMS0-C 20/2-DC	BM015220
25 A	BMS0-C 25/2-DC	BM015225
32 A	BMS0-C 32/2-DC	BM015232
40 A	BMS0-C 40/2-DC	BM015240
50 A	BMS0-C 50/2-DC	BM015250

■ МСВ – BS 1+N СЕРИЯ SI-E 4,5 kA / 6 kA



BS018516

■ ИНФОРМАЦИЯ НА SCHRACK

- 1+N на само 1 пространствена единица, клас на селективност: 3
- Номинално напрежение/честота: 230 V AC, 50/60 Hz
- Номинална изключвателна способност: 4,5 kA съгласно IEC/EN 60 898, 6 kA съгласно IEC/EN 60 898
- Номинална изключвателна способност при постоянен ток: макс. 48 V
- Характеристики на изключване: B, C съгласно EN 60 898
- Предходящ предпазител: 4,5 kA - тип 80 A gG макс. (> 4,5 kA), 6 kA - тип 100 A gG макс. (> 10 kA)
- Температура на изключване: -5 °C до +40 °C
- Работна температура: -40 °C до +75 °C

■ 4,5 kA

НОМИНАЛЕН ТОК	ТИП В КАЛ. ТЕМП. 30 °C	ТИП С КАЛ. ТЕМП. 30 °C
2 A	–	BS417502
4 A	–	BS417504
6 A	BS418506	BS417506
10 A	BS418510	BS417510
16 A	BS418516	BS417516
20 A	BS418520	BS417520
25 A	BS418525	BS417525
32 A	BS418532	BS417532
40 A	BS418540	BS417540

■ 6 kA

НОМИНАЛЕН ТОК	ТИП В КАЛ. ТЕМП. 30 °C	ТИП С КАЛ. ТЕМП. 30 °C
2 A	–	BS017502
4 A	–	BS017504
6 A	BS018506	BS017506
10 A	BS018510	BS017510
16 A	BS018516	BS017516
20 A	BS018520	BS017520
25 A	BS018525	BS017525
32 A	BS018532	BS017532
40 A	BS018540	BS017540

■ МСВ – СИЛНОТОКОВА СЕРИЯ BR 10 kA



BR 10 kA

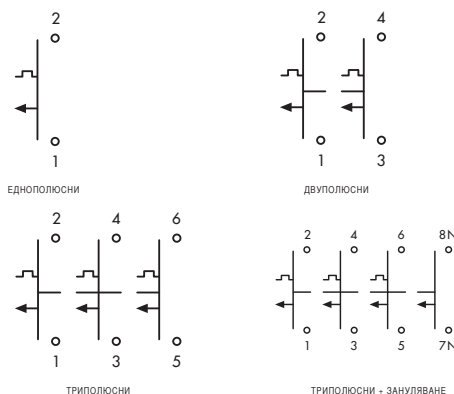

■ ИНФОРМАЦИЯ НА SCHRACK

- Номинално напрежение/честота: 230 V/400 V AC 50/60 Hz
- Номинална изключвателна способност: 10 kA съгласно маркировката
- Номинална изключвателна способност при постоянен ток: макс. 60 V за един полюс
- Характеристики на изключване: C и D съгласно EN 60 898
- Предходящ предпазител: 200 A gG макс. (> 20 kA)
- Температура на изключване: -5 °C до +40 °C
- Ресурс: > 20 000 работни цикъла
- Прозорец с индикатор на позицията на контакта (червен/зелен за всеки полюс)
- Входно сечение на клемите: 2,5 mm² - 50 mm²
- Двоен изключвателен контакт
- Монтаж към DIN-шина (EN 50 022)

■ ЕДНОПОЛЮСНИ

НОМИНАЛЕН ТОК	ТИП С КАЛ. ТЕМП. 30 °C	ТИП D КАЛ. ТЕМП. 30 °C
80 A	BR971800	–
100 A	BR971910	–
125 A	BR971912	–

■ ДВУПОЛЮСНИ

НОМИНАЛЕН ТОК	ТИП С КАЛ. ТЕМП. 30 °C	ТИП D КАЛ. ТЕМП. 30 °C
80 A	BR972800	–
100 A	BR972910	–
125 A	BR972912	–

■ ТРИПОЛЮСНИ

НОМИНАЛЕН ТОК	ТИП С КАЛ. ТЕМП. 30 °C	ТИП D КАЛ. ТЕМП. 30 °C
80 A	BR973800	–
100 A	BR973910	–
125 A	BR973912	–

■ ТРИПОЛЮСНИ + ЗАЕМЯВАНЕ

НОМИНАЛЕН ТОК	ТИП С КАЛ. ТЕМП. 30 °C	ТИП D КАЛ. ТЕМП. 30 °C
80 A	BR978800	–
100 A	BR978910	–
125 A	BR978912	–

MSB – СИЛНОТОКОВА СЕРИЯ BR 15 – 25 kA



BR 25kA

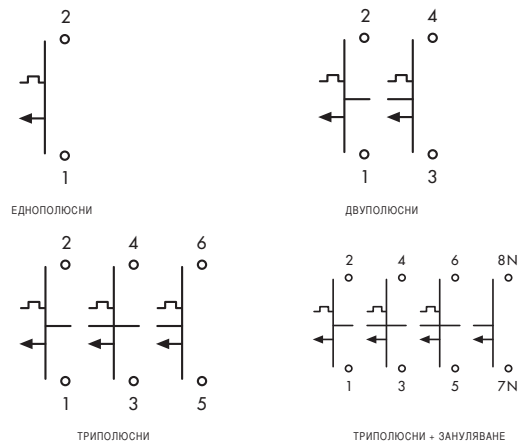

ИНФОРМАЦИЯ НА SCHRACK

- Номинално напрежение/честота: 230 V/400 V AC 50/60 Hz
- Номинална изключвателна способност: 15-25 kA съгласно маркировката
- Номинална изключвателна способност при постоянен ток: макс. 60 V за един полюс
- Характеристики на изключване: C и D съгласно EN 60 898
- Предходящ предпазител: 200 A gG макс. (> 20 kA)
- Температура на изключване: -5 °C до +40 °C
- Степен на защита: IP20
- Ресурс: > 20 000 работни цикъла
- Прозорец с индикатор на позицията на контакта (червен/зелен за всеки полюс)
- Входно сечение на клемите: 2,5 mm² - 50 mm²
- Двоен изключвателен контакт
- Монтаж към DIN-шина (EN 50 022)

ЕДНОПОЛЮСНИ

НОМИНАЛЕН ТОК	ТИП C КАЛ. ТЕМП. 30 °C	ТИП D КАЛ. ТЕМП. 30 °C
20 A	BR571200	BR591200
25 A	BR571250	BR591250
32 A	BR571320	BR591320
40 A	BR571400	BR591400
50 A	BR571500	BR591500
63 A	BR571630	BR591630
80 A	BR571800	BR591800
100 A	BR571910	BR591910
125 A	BR571912	-

ДВУПОЛЮСНИ

НОМИНАЛЕН ТОК	ТИП C КАЛ. ТЕМП. 30 °C	ТИП D КАЛ. ТЕМП. 30 °C
20 A	BR572200	BR592200
25 A	BR572250	BR592250
32 A	BR572320	BR592320
40 A	BR572400	BR592400
50 A	BR572500	BR592500
63 A	BR572630	BR592630
80 A	BR572800	BR592800
100 A	BR572910	BR592910
125 A	BR572912	-

ТРИПОЛЮСНИ

НОМИНАЛЕН ТОК	ТИП C КАЛ. ТЕМП. 30 °C	ТИП D КАЛ. ТЕМП. 30 °C
20 A	BR573200	BR593200
25 A	BR573250	BR593250
32 A	BR573320	BR593320
40 A	BR573400	BR593400
50 A	BR573500	BR593500
63 A	BR573630	BR593630
80 A	BR573800	BR593800
100 A	BR573910	BR593910
125 A	BR573912	-

ТРИПОЛЮСНИ + ЗАЗЕМЯВАНЕ

НОМИНАЛЕН ТОК	ТИП C КАЛ. ТЕМП. 30 °C	ТИП D КАЛ. ТЕМП. 30 °C
20 A	BR578200	BR598200
25 A	BR578250	BR598250
32 A	BR578320	BR598320
40 A	BR578400	BR598400
50 A	BR578500	BR598500
63 A	BR578630	BR598630
80 A	BR578800	BR598800
100 A	BR578910	BR598910
125 A	BR578912	-

■ РСВО – КОМБИНИРАНИ ПРЕКЪСВАЧИ И ДЕФЕКТОТОКОВА ЗАЩИТА СЕРИЯ VOLF



VOLF 6 kA / 10 kA

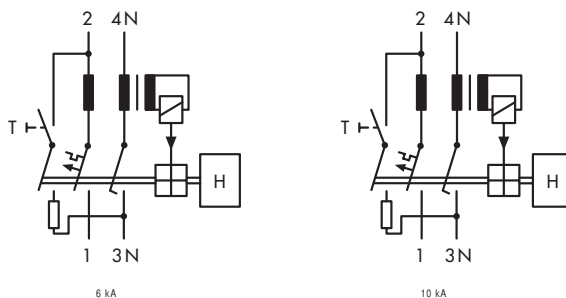

■ ИНФОРМАЦИЯ НА SCHRACK

- Еднополюсни с комутируема неутрала
- Изключване независимо от напрежението в линията
- Времена на изключване: без закъснение
- Номинално напрежение/честота: 230 V/50 Hz
- Номинален ток на изключване: 30 mA, 100 mA и 300 mA
- Чувствителност: АС 6 kA и 10 kA, пулсиращ постоянен ток (само 10 kA)
- Клас на селективност: 3
- Номинална изключвателна способност: 6 kA и 10 kA съгласно IEC/EN 61009
- Номинален ток: 6-40 A
- Характеристика: В и С съгласно EN 60 898
- Предходящ предпазител макс. (късо съединение): 100 A gG (>10 kA)
- Ресурс: Електрическа: > 4000 работни цикъла, Механична: > 20 000 работни цикъла
- Цветен индикатор на позицията на контакта (червен/зелен)
- Индикатор: син: изключване по подразбиране, бял: ръчно изключване
- Входно сечение на клемите: 1 mm² - 25 mm²
- Възможност за допълнително свързване за блокова шинна система
- Монтаж към DIN-шина (EN 50 022)
- Обезопасен срещу докосване съгласно BVG A3/OVE-EN 6

■ 6 kA – 30 mA

НОМИНАЛЕН ТОК	ТИП В ПРОМЕНЛИВ ТОК	ТИП В ИМПУЛС	ТИП С ПРОМЕНЛИВ ТОК	ТИП С ИМПУЛС
6 A	VO668506	VO668606	VO667506	VO667606
10 A	VO668510	VO668610	VO667510	VO667610
16 A	VO668516	VO668616	VO667516	VO667616
20 A	VO668520	VO668620	VO667520	VO667620
25 A	VO668525	VO668625	VO667525	VO667625
32 A	VO668532	VO668632	VO667532	VO667632
40 A	VO668540	VO668640	VO667540	VO667640

■ 10 kA – 30 mA

НОМИНАЛЕН ТОК	ТИП В ПРОМЕНЛИВ ТОК	ТИП В ИМПУЛС	ТИП С ПРОМЕНЛИВ ТОК	ТИП С ИМПУЛС
6 A	VO618506	VO618606	VO617506	VO617606
10 A	VO618510	VO618610	VO617510	VO617610
16 A	VO618516	VO618616	VO617516	VO617616
20 A	VO618520	VO618620	VO617520	VO617620
25 A	VO618525	VO618625	VO617525	VO617625
32 A	VO618532	VO618632	VO617532	VO617632
40 A	VO618540	VO618640	VO617540	VO617640

■ 10 kA – 100 mA

НОМИНАЛЕН ТОК	ТИП В ПРОМЕНЛИВ ТОК	ТИП В ИМПУЛС	ТИП С ПРОМЕНЛИВ ТОК	ТИП С ИМПУЛС
6 A	VO718506	–	–	–
10 A	VO718510	VO718610	VO717510	VO717610
16 A	VO718516	VO718616	VO717516	VO717616
20 A	–	VO718620	VO717520	VO717620
25 A	–	–	VO717525	–
32 A	–	–	VO717532	–
40 A	–	–	VO717540	–

■ 10 kA – 300 mA

НОМИНАЛЕН ТОК	ТИП В ПРОМЕНЛИВ ТОК	ТИП В ИМПУЛС	ТИП С ПРОМЕНЛИВ ТОК	ТИП С ИМПУЛС
6 A	VO818506	VO818606	VO817506	VO817606
10 A	VO818510	VO818610	VO817510	VO817610
16 A	–	VO818616	VO817516	VO817616
20 A	–	VO818620	VO817520	VO817620
25 A	–	VO818625	VO817525	VO817625
32 A	–	VO818632	VO817532	VO817632
40 A	–	VO818640	VO817540	VO817640

РССВ – ДЕФЕКТОТОКОВА ЗАЩИТА СЕРИЯ ВСFO



BCFO 6 kA / 10 kA

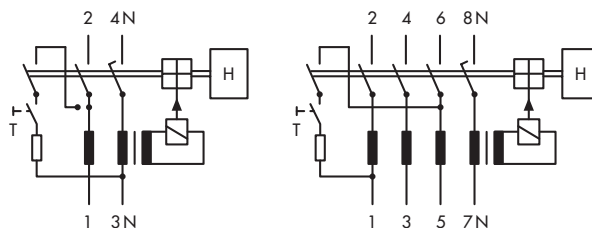

ИНФОРМАЦИЯ НА SCHRACK

- Номинално напрежение:
 - 6 kA: 4P 230 V/400 V AC, 2P 230 V AC 50 Hz
 - 10 kA: 4P 250 V/400 V AC, 2P 250 V AC 50 Hz
- Номинална температура: -25 °C до +40 °C
- Максимален предхождащ предпазител като защита от късо съединение:
 - 6 kA: 63 A gG (25 A-63 A)
 - 10 kA: 100 A gG
- Максимален предхождащ предпазител като защита от претоварване:
 - 6 kA: 25 A gL (за 25 A, 40 A), 40 A gG (за 63 A)
 - 10 kA: 50 A gL (за 80 A), 63 A gG (за 100 A)
- Обезопасен срещу докосване съгласно BVG A3/OVE-EN 6
- Конструкция съгласно EN 61 008, IEC 1008
- Монтаж към DIN-шина (EN 50 022)

6 kA – 30 mA

НОМИНАЛЕН ТОК	2 ПОЛЮСЕН ПРОМЕНЛИВ ТОК	2 ПОЛЮСЕН ИМПУЛС	4 ПОЛЮСЕН ПРОМЕНЛИВ ТОК	4 ПОЛЮСЕН ИМПУЛС
25 A	BC602203	BC652203	BC602103	BC652103
40 A	BC604203	BC654203	BC604103	BC654103
63 A	BC606203	BC656203	BC606103	BC656103

10 kA – 30 mA

НОМИНАЛЕН ТОК	2 ПОЛЮСЕН ПРОМЕНЛИВ ТОК	2 ПОЛЮСЕН ИМПУЛС	4 ПОЛЮСЕН ПРОМЕНЛИВ ТОК	4 ПОЛЮСЕН ИМПУЛС
25 A	BC002203	BC052203	BC002103	BC052103
40 A	BC004203	BC054203	BC004103	BC054103
63 A	BC006203	BC056203	BC006103	BC056103
80 A	BC008203	–	BC008103	BC058103
100 A	BC000203	–	BC000103	BC050103

6 kA – 100 mA

НОМИНАЛЕН ТОК	2 ПОЛЮСЕН ПРОМЕНЛИВ ТОК	2 ПОЛЮСЕН ИМПУЛС	4 ПОЛЮСЕН ПРОМЕНЛИВ ТОК	4 ПОЛЮСЕН ИМПУЛС
25 A	BC602210	BC652210	BC602110	BC652110
40 A	BC604210	BC654210	BC604110	BC654110
63 A	BC606210	BC656210	BC606110	BC656110

10 kA – 100 mA

НОМИНАЛЕН ТОК	2 ПОЛЮСЕН ПРОМЕНЛИВ ТОК	2 ПОЛЮСЕН ИМПУЛС	4 ПОЛЮСЕН ПРОМЕНЛИВ ТОК	4 ПОЛЮСЕН ИМПУЛС
25 A	BC002210	BC052210	BC002110	BC052110
40 A	BC004210	BC054210	BC004110	BC054110
63 A	BC006210	–	BC006110	BC056110
80 A	–	–	BC008110	BC058110
100 A	–	–	BC000110	BC050110

6 kA – 300 mA

НОМИНАЛЕН ТОК	2 ПОЛЮСЕН ПРОМЕНЛИВ ТОК	2 ПОЛЮСЕН ИМПУЛС	4 ПОЛЮСЕН ПРОМЕНЛИВ ТОК	4 ПОЛЮСЕН ИМПУЛС
25 A	BC602230	BC652230	BC602130	BC652130
40 A	BC604230	BC654230	BC604130	BC654130
63 A	BC606230	BC656230	BC606130	BC656130

10 kA – 300 mA

НОМИНАЛЕН ТОК	2 ПОЛЮСЕН ПРОМЕНЛИВ ТОК	2 ПОЛЮСЕН ИМПУЛС	4 ПОЛЮСЕН ПРОМЕНЛИВ ТОК	4 ПОЛЮСЕН ИМПУЛС
25 A	BC002230	BC052230	BC002130	BC052130
40 A	BC004230	BC054230	BC004130	BC054130
63 A	BC006230	BC056230	BC006130	BC056130
80 A	–	–	BC008130	BC058130
100 A	–	–	BC000130	BC050130

ПРИНАДЛЕЖНОСТИ ЗА АВТОМАТИЧНИ ПРЕДПАЗИТЕЛИ, КОМБИНИРАНИ ПРЕКЪСВАЧИ И ДЕФЕКТНОТОКОВИ ЗАЩИТИ

ДОПЪЛНИТЕЛЕН КОНТАКТ ЗА КОНТРОЛНИ ЦЕЛИ



BD900002

ИНФОРМАЦИЯ НА SCHRACK

- Термичен номинален ток: 8 A
- Номинално напрежение: 250 V/440 V AC; 50/60 Hz
- Минимално номинално напрежение: 24 V на изолационен контакт
- AC13: 6 A/250 V – 2 A/440 V, DC13: 4 A/60 V – 0.5 A/230 V
- Максимален предхождащ предпазител: 4 A gL/gG или SI-H
- Контакти: 1 НЗ + 1 НО
- С възможност за модернизация

ОПИСАНИЕ	РАЗМ. (ШХВХД) ММ	КАТАЛОЖЕН НОМЕР
1 НЗ + 1 НО за ВС (дефектнотокови защиты) от винтов тип	8,8 x 80 x 65,5	BD900002
1 НЗ + 1 НО за ВМ (автоматични предпазители) и ВО (дефектнотокови защиты със защита срещу претоварване) от винтов тип	8,8 x 80 x 65,5	BD900006
1 НЗ + 1 НО за ВМ (автоматични предпазители) и ВО (дефектнотокови защиты със защита срещу претоварване) от пружинен тип	8,8 x 80 x 65,5	BM900001
1 НЗ + 1 НО за BR от винтов тип	9 x 90 x 65,5	BR900005

ДОПЪЛНИТЕЛЕН/ИЗКЛЮЧВАТЕЛЕН СИГНАЛЕН КОНТАКТ



BM900022

ИНФОРМАЦИЯ НА SCHRACK

- Термичен номинален ток: 5 A
- Номинално напрежение: 250 V/440 V AC; 50/60 Hz
- Минимално номинално напрежение: 5 V AC/DC на изолационен контакт
- Минимален номинален ток 10 mA на изолационен контакт
- Максимален предхождащ предпазител: 4 A gL/gG или SI-H
- AC12: 2 A 230V, AC15: 1 A 230 V, DC12: 0,5 A 110 V
- 2 СО контакта (допълнителни контакти) или 1 СО контакт (доп. контакт) + 1 СО контакт (електрическо изключване)
- За употреба с автоматични предпазители от серия ВМ, дефектнотокови защиты от серия ВС до 63 A, с възможност за модернизация

ОПИСАНИЕ	РАЗМ. (ШХВХД) ММ	КАТАЛОЖЕН НОМЕР
2 СО контакта (за винтов монтаж)	8,8 x 80 x 65,5	BD900022
2 СО контакта за ВМ and МР (за директен монтаж)	8,8 x 80 x 65,5	BM900022

ПРЕДПАЗНА КАПАЧКА IP 20 ЗА СЕРИЯ ВМ



BS900030

ИНФОРМАЦИЯ НА SCHRACK

- Капачка за клемни винтове за един винт на полюс

ОПИСАНИЕ	РАЗМ. (ШХВХД) ММ	КАТАЛОЖЕН НОМЕР
IP20/BS	17x19x10,5	BS900030

ДИСТАНЦИОНЕН ИЗКЛЮЧВАТЕЛ



BM900006

ИНФОРМАЦИЯ НА SCHRACK

- Работно напрежение 230 V тип: 110-410 V AC, 110-220 V DC
- Работно напрежение 24 V тип: 12-110 V AC, 12-60 V DC
- Индикатор на позицията на превключване
- Възможност за монтаж на сигнален контакт
- Изисквания към електрозахранването на източник на ниско напрежение за 24 V тип прилб. 63 VA
- За употреба с автоматични предпазители серия BS, МР

НОМИНАЛНО НАПРЕЖЕНИЕ	РАЗМ. (ШХВХД) ММ	КАТАЛОЖЕН НОМЕР
UB=12-110 V AC 12-60 V DC за ВМ, МР и ВО	17,7 (26,2) x 80 x 75,5	BM900005
UB=110-415 V AC 110- 220 V DC за ВМ, МР и ВО	17,7 (26,2) x 80 x 75,5	BM900006
UB=12-60 V AC за BR	27 x 80 x 75,5	BR900004
UB=110-415 V AC за BR	27 x 80 x 75,5	BR900003

МИНИМАЛНО НАПРЕЖЕНОВ ИЗКЛЮЧВАТЕЛ



BS900008

ИНФОРМАЦИЯ НА SCHRACK

- Входно сечение на клемите: 1-2 x 2,5 mm
- Клема с повдигаща се скоба
- Монтаж към DIN-шина EN 50022
- Индикатор на функционирането
- Сервизен бутон за превключване при отсъствие на напрежение
- За употреба с автоматични предпазители серия VM, MP

НОМИНАЛНО НАПРЕЖЕНИЕ	РАЗМ. (ШХВХД) ММ	КАТАЛОЖЕН НОМЕР
115 V AC без закъснение	17,5 x 80 x 75,1	BS900007
230 V AC без закъснение	17,5 x 80 x 75,1	BS900008
400 V AC без закъснение	17,5 x 80 x 75,1	BS900009

ЗАТВАРЯЩ МОДУЛ



BS900026

ИНФОРМАЦИЯ НА SCHRACK

- Дистанционер за поддържане на допълнителните контакти на 1 пространствена единица

ОПИСАНИЕ	РАЗМ. (ШХВХД) ММ	КАТАЛОЖЕН НОМЕР
Размери на капачката 45 mm, ширина 9 mm (0,5 ПЕ) обхващаща капачка	9x55x66	BS900026

МОДУЛ ЗА НУЛЕВ ПРОВОДНИК



BS900010



BS900004

ИНФОРМАЦИЯ НА SCHRACK

- Номинален ток: 63 A, 80 A
- Входно сечение на клемите: 1-25 mm²
- Номинално напрежение: 230/400 V AC
- 1 ПЕ ширина

ОПИСАНИЕ	РАЗМ. (ШХВХД) ММ	КАТАЛОЖЕН НОМЕР
Модул за нулев проводник 63 A	17,5x80x65,5	BS900004
Модул за нулев проводник с изолирана бокса за сонда	17,5x80x65,5	BS900010
Модул за нулев проводник 80 A	17,5x80x65,5	BS900024

ЗАХРАНВАЩИ ШИНИ В ЩИФТОВ ВАРИАНТ

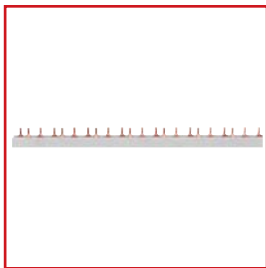

BS990111ME

ОПИСАНИЕ	РАЗМ. (ШХВХД)) ММ	КАТАЛОЖЕН НОМЕР
1-ПОЛЮСНИ		
Захранваща шина 1-полюсна 10 mm ²		BS990101ME
Захранваща шина 1-полюсна 16 mm ²		BS990102ME
2-ПОЛЮСНИ		
Захранваща шина 2-полюсна 10 mm ² без пречупване	1000x25x10	BS990111ME
Захранваща шина 2-полюсна 16 mm ² без пречупване	1000x31x16	BS990112ME
3-ПОЛЮСНИ 10/16 mm² / 30 mm²		
Шина 3-полюсна щифт 4 mm, 10 mm ²	1012x28x15	BS900120
3-полюсна 10 mm ² , без възможност за пречупване	1015x31x16	BS990116ME
3-полюсна 16 mm ² , без възможност за пречупване	1015x31x16	BS990117ME
Крайна капачка 2/3-полюсна, 10-16 mm ²	17x17x8	BS900116
4-ПОЛЮСНИ		
Захранваща шина 4-полюсна 10 mm ²		BS990103ME
Захранваща шина 4-полюсна 16 mm ²		BS990104ME
Захранваща шина 4-полюсна 10 mm ² L1, N, L2, N, L3, N	1000	BS990124

ПАКЕТНА ШИНА ЗА СВОБОДЕН ИЗБОР НА ФАЗА/0,5 MW

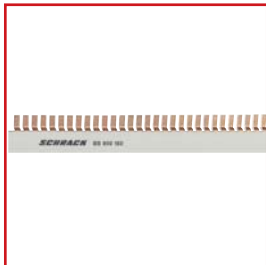

BS900150

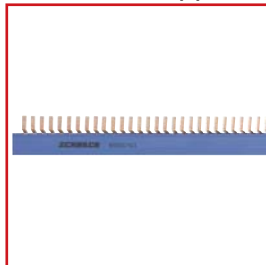

BS900153

ИНФОРМАЦИЯ НА SCHRACK

- Шина с гнезда за свързване на устройства с:
клеми за кабелни обувки или серийни клеми, клеми
от пружинен тип

ОПИСАНИЕ	РАЗМ. (ШХВХД)) ММ	КАТАЛОЖЕН НОМЕР
Щифтова шина L1, L2, L3/ Щифтова шина ширина 6 mm, 16 mm ²	1010x37x11	BS990150
Щифтова шина N/ Щифтова шина ширина 6 mm, 16 mm ²	1005x37x11	BS990151
Щифтова шина L1, L2, L3/ Щифтова шина ширина 4 mm, 16 mm ²	1010x37x11	BS990152
Щифтова шина N/ Щифтова шина ширина 4 mm, 16 mm ²	1010x37x11	BS990153

ПРИНАДЛЕЖНОСТИ ЗА ШИНИ

ОПИСАНИЕ	КАТАЛОЖЕН НОМЕР
Изолационен профил за 3-полюсна SS16 mm ²	BS900304

СВЪРЗВАЩИ КЛЕМИ



BS900176

ОПИСАНИЕ	КАТАЛОЖЕН НОМЕР
Вилчна, права, 6-25 mm ² , къса	BS900170
Вилчна, кръстата 6-25 mm ² , къса	BS900171
Щифтова, права, 6-25 mm ² , къса	BS900172
Щифтова, кръстата, 6-25 mm ² , къса	BS900173
Вилчна, права, 50 mm ² , къса	BS900174
Вилчна, кръстата 50 mm ² , къса	BS900175
Щифтова, права, 50 mm ² , къса	BS900176
Щифтова, кръстата, 50 mm ² , къса	BS900177
Щифтова, кръстата, дълга 6-25 mm ²	BS900178
Щифтова, кръстата, 50 mm ²	BS900199
Щифтова, права, 50 mm ² захранваща клема Tupa	BS900179
Щифтова, права 25 mm ² /2 винта без изолация	IK020019

МОДУЛНО СВЪРЗВАНЕ, УНИВЕРСАЛНА ШИНА



ISS90004



МОДУЛНО СВЪРЗВАНЕ

ИНФОРМАЦИЯ НА SCHRACK

- Универсална шина
- Съвързване на модулна стъпка 9 mm
- Възможна е произволна конфигурация на контактните пера, без отчупване
- Без халогенни елементи

ОПИСАНИЕ	ДЪЛЖИНА MM	КАТАЛОЖЕН НОМЕР
Захранваща шина 80 A, 1-полюсна 16 mm ² , MW = 9 mm	1000	ISS90916
Изоляционно тяло, 3-пол.	1000	ISS90003
Изоляционно тяло, 4-пол.	1000	ISS90004
Свързваща пластина L1/N щифт	-	ISS909S1
Свързваща пластина L2/L3 щифт	-	ISS909S2
Свързваща пластина L1/N C-образна скоба	-	ISS909G1
Свързваща пластина L2/L3 C-образна скоба	-	ISS909G2
Крайна капачка за изол. тяло, 3-пол.	-	ISS900K3
Крайна капачка за изол. тяло, 4-пол.	-	ISS900K4
Табелка за надписване	1000	ISS91000

МАЛЪК СВЪРЗВАЩ ШИНЕН КОМПЛЕКТ ЗА МИНИПРЕКЪСВАЧ 1+N, 1SU, 10 mm²



BS990170

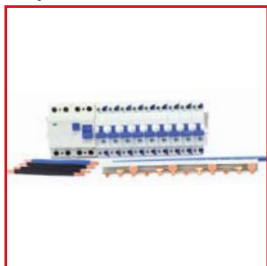

BS990171

ИНФОРМАЦИЯ НА SCHRACK

Комплектът съдържа: 1 бр. 1-метрова шина 10 mm² сива, 1 бр. 1-метрова шина 10 mm² синя, 3 (версия 1-полюсна +N) или 9 (версия 3-полюсна+N) гъвкави 10 mm² проводника, черни, с ултразвуково свързани краища и 3 в синьо. Ултразвуково свързаните краища на проводниците имат една и съща форма, което позволява помещаването им в клемата на автоматични предпазители на SCHRACK BMO 1+N с 1 пространствена единица. В сравнение с фиксиран адаптер, те предлагат предимството, че могат да бъдат гъвкави от страната на захранващото устройство. Комплектът е опакован в полиетиленова торбичка.

ИЗКЛЮЧИТЕЛНО СЪВМЕСТИМА ШИНА ЗА МИНИПРЕКЪСВАЧИ ОТ ТИП SI-E 1+N С 1 ПЕ

Употребата на минипрекъсвачи 1+N в чиста едномодулна конфигурация спомага за използване на най-ограничено пространство при същите нива на безопасност. Например, при модернизация по време на обновяване. Малките свързващи шини са особено полезни за тези приложения благодарение на своята особено компактна конструкция.

ГЪВКАВИ СВЪРЗВАЩИ ПРОВОДНИЦИ С УЛТРАЗВУКОВО СВЪРЗАНИ КРАИЩА

Те предлагат голямото предимство, че могат да бъдат поместени във всички клеми независимо от това, дали шината е монтирана над или под минипрекъсвача. Освен това не зависят от превключвателя, подаващ захранващия ток.

ПЪЛНИТЕ КОМПЛЕКТИ ПРЕДЛАГАТ ЛЕСНА УПОТРЕБА

Тези комплекти с малка свързваща шина за 1-полюсно + неутрала и 3-полюсно + неутрала свързване имат предимството, че винаги приемат правилния свързващ кабел за шината.

ОПИСАНИЕ	КАТАЛОЖЕН НОМЕР
Шинен комплект 1-полюсен + N за минипрекъсвачи 1+N, 1 ПЕ , 10 mm ²	BS990170
Шинен комплект 3-полюсен + N за минипрекъсвачи 1+N, 1 ПЕ , 10 mm ²	BS990171

СВЪРЗВАЩА КЛЕМА 25 MM² ЗА СИСТЕМА С МАЛКА СВЪРЗВАЩА ШИНА



BS990172

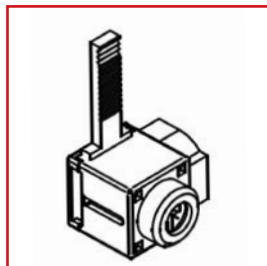

BS990173

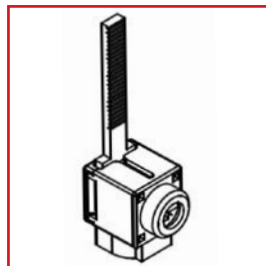

ИНФОРМАЦИЯ НА SCHRACK

Страничният модел на свързване спестява вертикално пространство и с това е особено подходящ за 1-полюсни малки свързващи шини. Правият модел на свързване спестява хоризонтално пространство и с това е особено подходящ за 3-полюсни малки свързващи шини.

ОПИСАНИЕ	КАТАЛОЖЕН НОМЕР
Свързваща клема 25 mm ² за странично свързване (съответства на BS990170)	BS990172
Свързваща клема 25 mm ² за право свързване (съответства на BS990171)	BS990173

СВЪРЗВАЩ ПРОВОДНИК 1-ПОЛЮСЕН, ДЪЛЖИНА 100 MM ИЛИ 325 MM ЗА СИСТЕМА С МАЛКА СВЪРЗВАЩА ШИНА



BS990176



BS990177

ИНФОРМАЦИЯ НА SCHRACK

Гъвкави свързващи проводници с ултразвуково свързани краища, високо съвместими с всички винтови клеми. Свързващите проводници с дължина 325 mm се използват за свързване от край до край в разпределителното табло.

ОПИСАНИЕ	КАТАЛОЖЕН НОМЕР
Свързващ проводник, черен, дължина 100 mm	BS990174
Свързващ проводник, черен, дължина 325 mm	BS990178
Свързващ проводник, син, дължина 100 mm	BS990175
Свързващ проводник, син, дължина 325 mm	BS990179

ПРИНАДЛЕЖНОСТИ ЗА СИСТЕМА С МАЛКА СВЪРЗВАЩА ШИНА

ОПИСАНИЕ	КАТАЛОЖЕН НОМЕР
Единична шина 1-полюсна, сива, дължина 1000 mm	BS990176
Единична шина 1-полюсна, синя, дължина 1000 mm	BS990177
Крайна капачка за 3-пол. шина	BS900116

ПРЕДПАЗЕН ИЗКЛЮЧВАТЕЛ ЗА ДВИГАТЕЛИ СЕРИЯ МР



BE400301 / BE400206

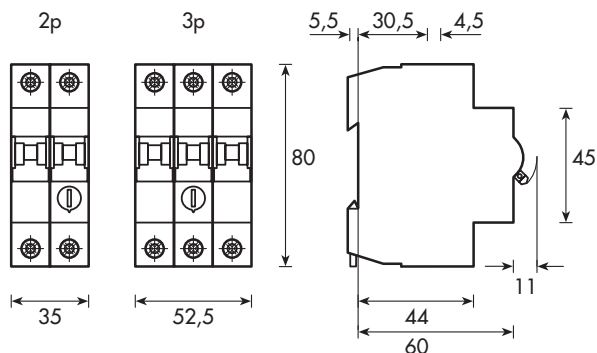

ИНФОРМАЦИЯ НА SCHRACK

- Номинално напрежение: 400 V, 50 Hz
- Номинално изолационно напрежение: 440 V AC
- Номинален работен ток: макс. 40 A, регулируем
- Термомагнитно изключване
- Вътрешно устойчиво без предхождащ предпазител до 4 A при 400 V AC, > 4 A макс. предхождащ предпазител 100 A gL
- Клема и принадлежности, съвместими за минипрекъсвачи и прекъсвач вкл./изкл. серия BS, дефектнотокова защита серия BD, дефектнотокова защита със защита срещу претоварване, LS-DI
- Напречно сечение на клемата 1-25 mm²
- Температурна компенсация от -25 °C до +40 °C
- Защита при отпадане на фаза
- Възможни са дистанционно управление и автоматично действие с FSE

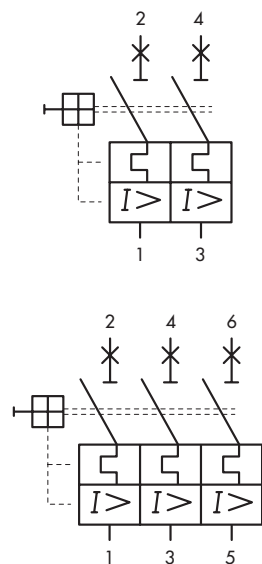

Характеристики на изключване на защитно устройство за двигатели серия МР 3-полюсно

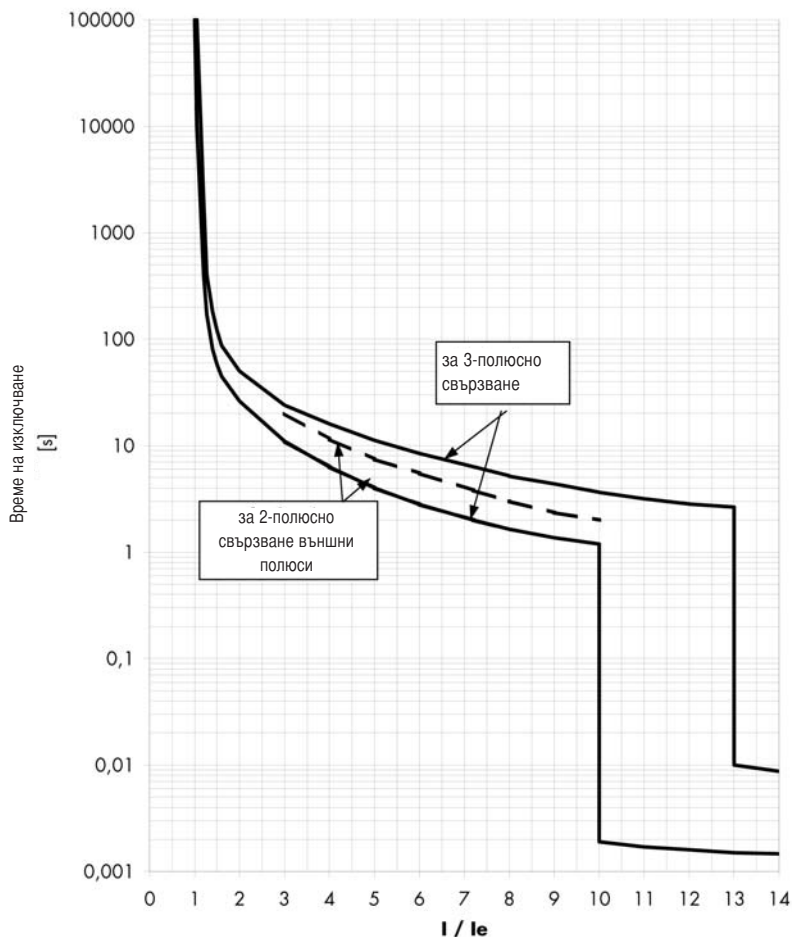

действителен ток на двигателя/регулируем ток за температура на околната среда от 20 °C със студен старт

ПРЕДПАЗЕН ИЗКЛЮЧВАТЕЛ ЗА ДВИГАТЕЛИ СЕРИЯ МР – продължение

ОБЛАСТ НА НАСТРОЙКА / ОПИСАНИЕ	РАЗМ. (ШХВХД) ММ	КАТАЛОЖЕН НОМЕР
2-ПОЛЮСНИ		
0,10 - 0,16 А	35x80x60	BE400201
0,16 - 0,25 А	35x80x60	BE400202
0,25 - 0,40 А	35x80x60	BE400203
0,40 - 0,63 А	35x80x60	BE400204
0,63 - 1,0 А	35x80x60	BE400205
1,0 - 1,6 А	35x80x60	BE400206
1,6 - 2,5 А	35x80x60	BE400207
2,5 - 4,0 А	35x80x60	BE400208
4,0 - 6,3 А	35x80x60	BE400209
6,3 - 10,0 А	35x80x60	BE400210
10,0 - 16,0 А	35x80x60	BE400211
16,0 - 25,0 А	35x80x60	BE400212
25,0 - 40,0 А	35x80x60	BE400213
3-ПОЛЮСНИ		
0,10 - 0,16 А	52,5x80x60	BE400301
0,16 - 0,25	52,5x80x60	BE400302
0,25 - 0,40 А	52,5x80x60	BE400303
0,40 - 0,63 А	52,5x80x60	BE400304
0,63 - 1,0 А	52,5x80x60	BE400305
1,0 - 1,6 А	52,5x80x60	BE400306
1,6 - 2,5 А	52,5x80x60	BE400307
2,5 - 4,0 А	52,5x80x60	BE400308
4,0 - 6,3 А	52,5x80x60	BE400309
6,3 - 10,0 А	52,5x80x60	BE400310
10,0 - 16,0 А	52,5x80x60	BE400311
16,0 - 25,0 А	52,5x80x60	BE400312
25,0 - 40,0 А	52,5x80x60	BE400313
ДОПЪЛНИТЕЛЕН КОНТАКТ СЕРИЯ МР		
1 НЗ + 1 НО за ВМ (авт. предпазители) и ВU (дефект. защиты със защита срещу претоварване) от пружинен тип	8,8 x 80 x 65,5	BM900001
2 СО контакта за ВМ and МР (за директен монтаж)	8,8x80x65,5	BM900022
2 СО контакта (за винтов монтаж)	8,8x80x65,5	BD900022
UB=12-110 V AC 12-60 V DC за ВМ и МР	17,7 (26,2)x80x75,5	BM900005
UB=110-415 V AC 110- 220 V DC за ВМ и МР	17,7 (26,2)x80x75,5	BM900006
115 V AC без закъснение	17,7x80x75,1	BS900007
230 V AC без закъснение	17,7x80x75,1	BS900008
400 V AC без закъснение	17,7x80x75,1	BS900009

КОЖУХ ЗА ПРЕДПАЗЕН ИЗКЛЮЧВАТЕЛ ЗА ДВИГАТЕЛИ СЕРИЯ МР



BE400001



BE400002



BE400003

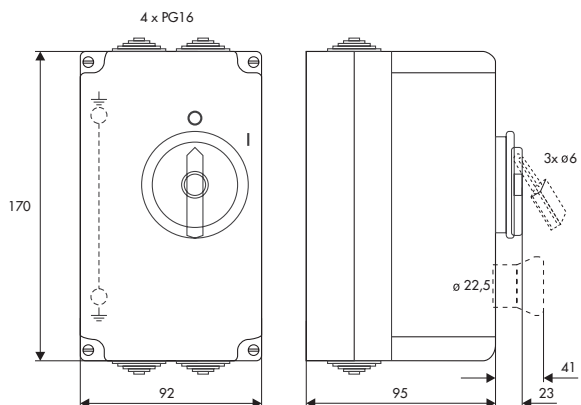

ИНФОРМАЦИЯ НА SCHRACK

- Подходящ за предпазен изключвател за двигатели серия МР
- IP 54, удароустойчив
- Макс. монтажна ширина 4 MW
- Заземителен проводник свързан с шина
- Напречно сечение на свързането N/PE 16 mm²
- 4 възможности за въвеждане на проводниците
- Възможност за блокиране на ротационната ръкохватка с макс. 3 блокировки (макс. □ 6 mm)

ОПИСАНИЕ	РАЗМ. (ШХВХД) ММ	КАТАЛОЖЕН НОМЕР
Кожух за серия МР, IP54	92x170x120	BE400001
Кожух за серия МР, IP54, с неутрала	92x170x120	BE400002
Кожух за серия МР, IP54, с аварийен стоп-бутон	92x170x136	BE400003

АВТОМАТИЧНО ПРЕВКЛЮЧВАТЕЛНО УСТРОЙСТВО, ТИП FSA



BD900907

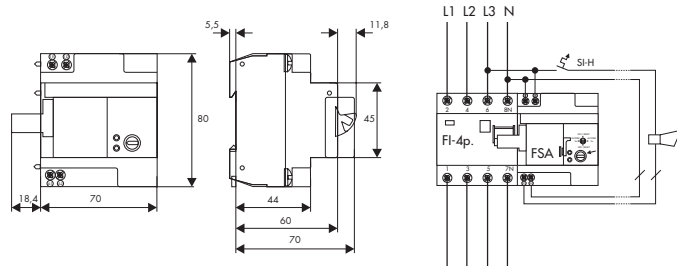

ИНФОРМАЦИЯ НА SCHRACK

За превключвателни станции без оператори, почивни домове и чувствителни към прекъсване на захранването промишлени съоръжения (напр. охлаждане + отопление). За бързо, но непрекъснато възобновяване на захранването на промишлени токови вериги, за надеждно електрозахранване, даже при екстремни ситуации и когато не могат да бъдат избягнати случайни изключения. Като интерфейс за вградена техника за управление на процеси и инсталации с шини.

ТЕХНИЧЕСКИ ДАННИ

- Механично устройство с моторно задвижване и предавка с електронно управление за автоматично рестартиране на (предпазни) изключватели, дефектнотокова защита от серия BS до 63 A, автоматични предпазители, МР серия А до 63 А с опростени функции за дистанционни превключвателни устройства FSE
- Допълнителна механична блокировка, с възможност за пломбиране
- Дисплей за показване на готовността за работа (постоянно светещ зелен светодиод)
- Алармен дисплей (червен светодиод)
- Фиксирано автоматично 5-кратно рестартиране
- Променливи периоди на рестартиране
- Действие на алармен контакт при А1/А2, използващ импулсен контакт за изключване и постоянен контакт след 5-я опит за включване (ок. 72 мин.)
- Селекторен превключвател ИЗКЛ./Рестартиране автом. 5x
- Няма прекъсване на функционирането, ако електрозахранването спре
- Номинално работно напрежение U1/U2: 230 -250 V AC
- Изходен сигнал на релето за аларма А1/А2: 5А, 250 V AC
- Допустими условия на околната среда: Монтаж на закрито, европейски умерен климат
- Температура на околната среда: от -25 °С до +40 °С
- Механичен/електрически ресурс: 20 000 превключвания
- Типични/максимални периоди на рестартиране: моментално/10 сек. ; 10/20 сек. ; 60/70 сек. ; 10/10 мин. ; 1/1 ч.
- Период на забавяне на превключването от командата: 40 сек. след включване на работното напрежение
- Минимално разстояние за превключвателните команди: 20 сек.
- Макс. консумиран ток: 2 А AC
- Собствена консумация: 5 W

Механични свойства

- Превключвателна способност до макс. RCCB/63/4 или MCB 63/4
- Клеми 2x1,5 mm² или 1x2,5 mm²
- Момент на затягане на клемите: 0,4 Nm

ВНИМАНИЕ!

Възможно е неконтролируемо стартиране на машини!

ФУНКЦИИ	РАЗМ. (ШХВХД) ММ	КАТАЛОЖЕН НОМЕР
Автоматично превключвателно устройство FSA	88,4x80x60	BD900907

ДИСТАНЦИОНЕН МОДУЛ ТИП FSM



BD900908

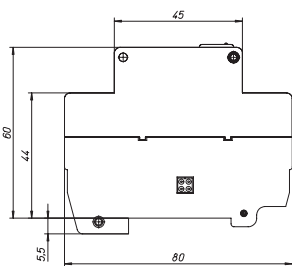
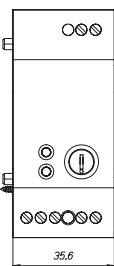

ИНФОРМАЦИЯ НА SCHRACK

Допълнителен модул за управление на автоматично превключвателно устройство FSA (допълнителен тестов модул 0,5 TE за тестване след дефектнотокова защита).

ТЕХНИЧЕСКИ ДАННИ

Напрежение за дистанционното:	24 - 230 V AC/DC
Превключване:	ВКЛ. – РЕСТАРТ – ИЗКЛ.
Клеми:	2x2,5 mm ²
Момент на затягане на клемите:	0,8 Nm

ПРИМЕР

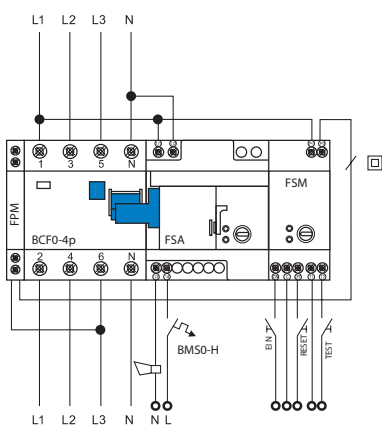

ОПИСАНИЕ	РАЗМ. (ШХВХД) ММ	КАТАЛОЖЕН НОМЕР
Дистанционен модул	35x80x60	BD900908

ТЕСТОВ МОДУЛ



BD900902

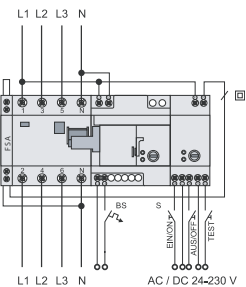

ИНФОРМАЦИЯ НА SCHRACK

Допълнителен тестов модул за дефектнотокова защита

ОПИСАНИЕ	РАЗМ. (ШХВХД) ММ	КАТАЛОЖЕН НОМЕР
Тестов модул за 0,03А	8,8x80x65,5	BD900902
Тестов модул за 0,1А	8,8x80x65,5	BD900903
Тестов модул за 0,3А	8,8x80x65,5	BD900904

TOP-TECHNIC



МОДУЛНИ УСТРОЙСТВА

TOP-TECHNIC



РЕЛЕТА ЗА ВРЕМЕ И ИЗМЕРВАТЕЛНИ РЕЛЕТА,
СЕРИЯ ZR5000

TOP-TECHNIC

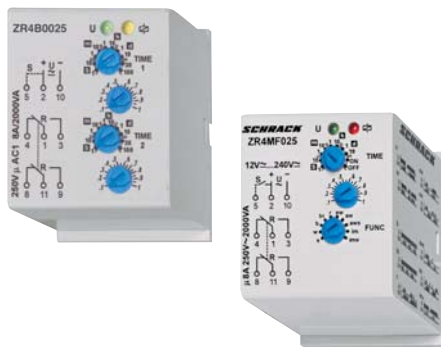

ЩЕКЕРНО ВРЕМЕРЕЛЕ, СЕРИЯ ZR4

TOP-TECHNIC



ИЗМЕРВАТЕЛНО И СЛЕДЯЩО РЕЛЕ

МОДУЛНИ УСТРОЙСТВА, МОДУЛНИ РЕЛЕТА ЗА ВРЕМЕ И ИЗМЕРВАТЕЛНИ РЕЛЕТА

■ СЪДЪРЖАНИЕ

МОДУЛНИ УСТРОЙСТВА	Страница 76
РЕЛЕТА ЗА ВРЕМЕ И ИЗМЕРВАТЕЛНИ РЕЛЕТА, СЕРИЯ ZR5000	Страница 92
ЩЕКЕРНО ВРЕМЕРЕЛЕ, СЕРИЯ ZR4	Страница 100
ИЗМЕРВАТЕЛНО И СЛЕДЯЩО РЕЛЕ	Страница 101

■ ГЛАВЕН ТОВАРОВ ПРЕКЪСВАЧ (ИЗОЛАТОР)



ГЛАВЕН ТОВАРОВ ПРЕКЪСВАЧ

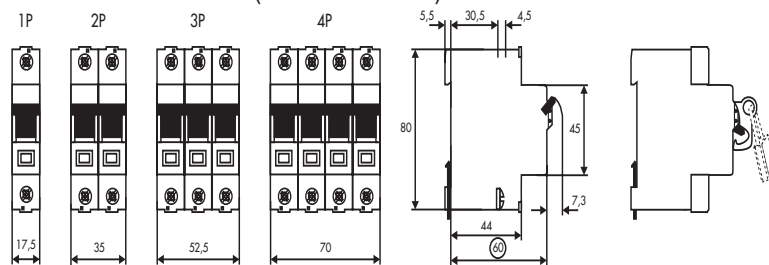

■ ИНФОРМАЦИЯ НА SCHRACK

- Конструкцията отговаря на IEC/EN 60947-3
- Товаров прекъсвач за непрекъсната работа
- Може да бъде използван като главен прекъсвач с изолираща функция
- Може да бъде доставен пломбиран с опция за заключване и принадлежности
- Може да бъде използван за изключване на електродвигатели и високоиндуктивни товари
- Номинално напрежение: 240/415 V, 50/60 Hz
- Макс. допустим предхождащ предпазител: 125 A
- Най-високо номинално изолационно напрежение: $U_i = 690 V$
- Термичен номинален ток: $I_{th} = 40/63/80/100/125 A$
- Номинален ток
 - AC 23...50 A
 - AC 22..0.100 A
- Напречно сечение на проводника: 50 mm²
- Може да се монтира към шини за дефектнотокови защиты и автоматични предпазители

НОМИНАЛЕН ТОК/БР. НА ПОЛЮСИТЕ	РАЗМ. (ШХВХД) ММ	КАТАЛОЖЕН НОМЕР
40 A/1-полюсен	17,5x80x73,5	BZ900241
40 A/2-полюсен	35x80x73,5	BZ900242
40 A/3-полюсен	52,5x80x73,5	BZ900243
40 A/4-полюсен	70x80x73,5	BZ900244
63 A/1-полюсен	17,5x80x73,5	BZ900261
63 A/2-полюсен	35x80x73,5	BZ900262
63 A/3-полюсен	52,5x80x73,5	BZ900263
63 A/4-полюсен	70x80x73,5	BZ900264
80 A/1-полюсен	17,5x80x73,5	BZ900281
80 A/2-полюсен	35x80x73,5	BZ900282
80 A/3-полюсен	52,5x80x73,5	BZ900283
80 A/4-полюсен	70x80x73,5	BZ900284
100 A/1-полюсен	17,5x80x73,5	BZ900201
100 A/2-полюсен	35x80x73,5	BZ900202
100 A/3-полюсен	52,5x80x73,5	BZ900203
100 A/4-полюсен	70x80x73,5	BZ900204
125 A/1-полюсен	17,5x80x73,5	BZ900221
125 A/2-полюсен	35x80x73,5	BZ900222
125 A/3-полюсен	52,5x80x73,5	BZ900223
125 A/4-полюсен	70x80x73,5	BZ900224

СЕРИЕН ПРЕКЪСВАЧ ВКЛ./ИЗКЛ. ВМ, 40 А, 63 А



BM900011/BM900012/BM900013/BM900018

ИНФОРМАЦИЯ НА SCHRACK

- Конструкцията отговаря на IEC/EN 60947-3
- Номинално напрежение/честота: 230/400 V AC, 50/60 Hz
- Напречно сечение на проводника: 1-25 mm²
- Обезопасен срещу докосване по VBG 4 / EN/IEC 6
- Монтажна система: специален директен монтаж за DIN-шини EN 50 022
- Индикатор на позицията на контакта с цветен (червен/зелен) прозорец

НОМИНАЛЕН ТОК/БР. НА ПОЛЮСИТЕ	РАЗМ. (ШХВХД) ММ	КАТАЛОЖЕН НОМЕР
40 А/1-полюсен	17,5x80x75,5	BM900011
40 А/2-полюсен	35x80x75,5	BM900012
40 А/3-полюсен	52,5x80x75,5	BM900013
40 А/3+Н-полюсен	70x80x75,5	BM900018
63 А/1-полюсен	17,5x80x75,5	BM900014
63 А/2-полюсен	35x80x75,5	BM900015
63 А/3-полюсен	52,5x80x75,5	BM900016
63 А/3+Н-полюсен	70x80x75,5	BM900019

ПРЕВКЛЮЧВАТЕЛ ОТ СЕРИЯ ВZ, БЕЗ СИГНАЛНА ЛАМПА, 16 А



BZ107020



ИНФОРМАЦИЯ НА SCHRACK

- Отговаря на IEC EN 60947-3
- Номинално напрежение/честота: 230/400 V AC, 50/60 Hz
- Напречно сечение на проводника: 1-10 mm²
- Обезопасен срещу докосване по VBG A3 / EN/IEC 6
- Монтажна система: Специален директен монтаж към DIN-шина EN 50 022

НОМИНАЛЕН ТОК/КОНТАКТИ	РАЗМ. (ШХВХД) ММ	КАТАЛОЖЕН НОМЕР
16 А/1 НО	17,5x90x65	BZ107010
16 А/2 НО	17,5x90x65	BZ107020
16 А/1 НО / 1 НЗ	17,5x90x65	BZ107030
16 А/1 ПК (превключвателен контакт)	17,5x90x65	BZ107050

ПРЕВКЛЮЧВАТЕЛ ОТ СЕРИЯ ВZ, БЕЗ СИГНАЛНА ЛАМПА, 32 А



BZ136010

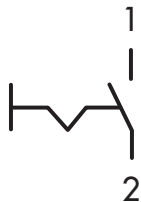

ИНФОРМАЦИЯ НА SCHRACK

- Отговаря на IEC EN 60947-3
- Номинално напрежение/честота: 230/400 V AC, 50/60 Hz
- Напречно сечение на проводника: 1-10 mm²
- Обезопасен срещу докосване по VBG A3 / EN/IEC 6
- Монтажна система: Специален директен монтаж към DIN-шина EN 50 022

НОМИНАЛЕН ТОК/КОНТАКТИ	РАЗМ. (ШХВХД) ММ	КАТАЛОЖЕН НОМЕР
32 А/1 НО	17,8x80x74,5	BZ136010
32 А/2 НО	17,8x80x74,5	BZ136020
32 А/3 НО	17,8x80x74,5	BZ136030

ПРЕВКЛЮЧВАТЕЛ ОТ СЕРИЯ VZ, СЪС СВЕТОДИОД, 16 А



BZ127131

ИНФОРМАЦИЯ НА SCHRACK

- Лампа: Светодиод със захранващо напрежение от 24 V или 230 V AC/DC

НОМИНАЛЕН ТОК/КОНТАКТИ/СИГНАЛНО НАПРЕЖЕНИЕ	РАЗМ. (ШХВХД) ММ	КАТАЛОЖЕН НОМЕР
16 A/1 НО + 1 НЗ/24 AC/DC	17,5x90x65	BZ127131
16 A/2 НЗ / 24 AC/DC	17,5x90x65	BZ127121
16 A/1 НО + 1 НЗ /230 AC/DC	17,5x90x65	BZ117131
16 A/2 НЗ / 230 AC/DC	17,5x90x65	BZ117121

ПРЕВКЛЮЧВАТЕЛ ОТ СЕРИЯ VZ, СЪС СИГНАЛНА ЛАМПА, 32 А



BZ136130

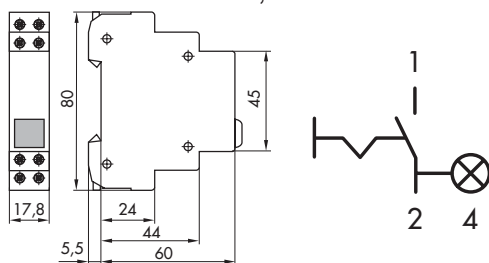

ИНФОРМАЦИЯ НА SCHRACK

- Лампа: Глим-лампа 250 V, E 10
- Прозрачен капак, монтиран
- Лампата (макс. 2 W) и капакът са сменяеми

НОМИНАЛЕН ТОК/КОНТАКТИ	РАЗМ. (ШХВХД) ММ	КАТАЛОЖЕН НОМЕР
32 A/3 НО	17,8x80x74,5	BZ136130

ПРЕВКЛЮЧВАТЕЛ ОТ СЕРИЯ VZ, С НУЛЕВО ПОЛОЖЕНИЕ



BZ106380

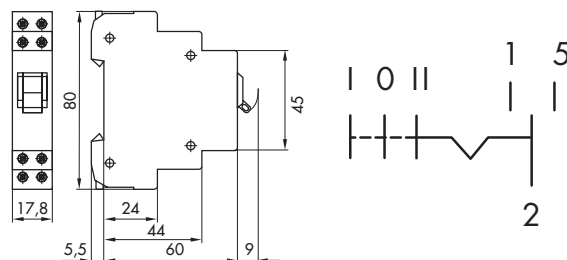

НОМИНАЛЕН ТОК/КОНТАКТИ	РАЗМ. (ШХВХД) ММ	КАТАЛОЖЕН НОМЕР
16 A/1 ПК (превключвателен контакт) с 0	17,8x80x74,5	BZ106380
16 A/2 ПК с 0	17,8x80x74,5	BZ106390

БУТОНЕН ПРЕКЪСВАЧ ОТ СЕРИЯ VZ



BZ107430



НОМИНАЛЕН ТОК/КОНТАКТИ	РАЗМ. (ШХВХД) ММ	КАТАЛОЖЕН НОМЕР
16 A/1 НО	17,5x90x65	BZ107410
16 A/1 НО + 1 НЗ	17,5x90x65	BZ107430

БУТОНЕН ПРЕКЪСВАЧ ОТ СЕРИЯ VZ СЪС СВЕТОДИОД



BZ117531

НОМИНАЛЕН ТОК/КОНТАКТИ/СИГНАЛНО НАПРЕЖЕНИЕ	РАЗМ. (ШХВХД) ММ	КАТАЛОЖЕН НОМЕР
16 A/1 НО + 1 НЗ / 24 V AC/DC	17,5x90x65	BZ127531
16 A/1 НО + 1 НЗ /230 V AC/DC	17,5x90x65	BZ117531

ИНДИКАТОРНА ЛАМПА ОТ СЕРИЯ VZ



BZ117904



BZ127908



BZ106800

ОПИСАНИЕ	КАТАЛОЖЕН НОМЕР
Едноцветна 12-24 V AC/DC	BZ127904
Едноцветна 110-240 V AC/DC	BZ117904
Двуцветна 12-24 V AC/DC червено/зелено, 2-цветният светодиод червено/зелено може да бъде снеман	BZ127908
Двуцветна 110-240 V AC/DC червено/зелено, 2-цветният светодиод червено/зелено може да бъде снеман	BZ117908
Двуцветна 12-24 V AC/DC червено/зелено, 2-цветният светодиод червено/зелено може да бъде снеман	BZ127908
Индикаторна лампа с крушка	BZ106800

ПРИНАДЛЕЖНОСТИ ЗА СЕРИЯ VZ

ОПИСАНИЕ	КАТАЛОЖЕН НОМЕР
Лампа с нажежаема жичка 24 V	BZ336902
Лампа с нажежаема жичка 230 V	BZ336903
Глим-лампа, зелена 230 V (да се използва със зелен капак)	BZ900002

МОДУЛНО ИМПУЛСНО РЕЛЕ



LQ611230

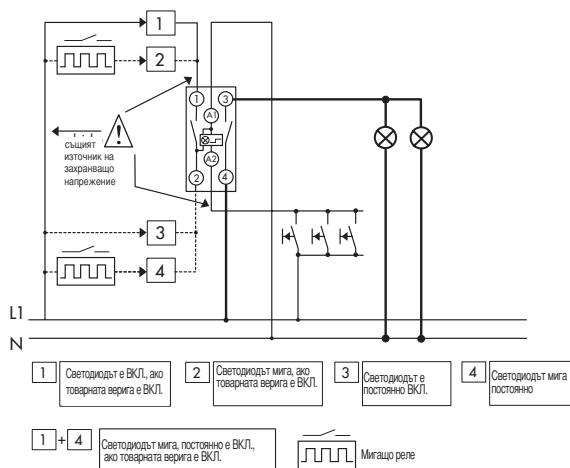
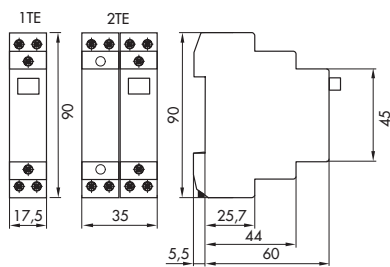

ИНФОРМАЦИЯ НА SCHRACK

- От 1- до 4-полюсни
- Главни контакти
Н/О 1, 2, 3 и 4 (1 МЩ)
Превключвателен контакт 1 и 2 (1-2 МЩ)
- Управляваща верига:
Контролно напрежение U_s : 8, 12, 24, 48, 230 V AC 50Hz
8, 12, 24, 110 V DC
Диапазон: 0,9 - 1,1 x U_s
Мощност на задействане на бобината: 12 VA / 7 W тип.
Минимално време на задействане: > 200 ms
Работен цикъл: 1 час неограничено с разделител
- Верига под товар:
Номинално работно напрежение, 1-полюсно:
250 V AC; 2 / 3 / 4-полюсно: 240 / 415 V AC
Минимално работно напрежение U_{min} : 24 V AC/DC
Номинално напрежение при постоянен ток: 24 V I_e 16 A
48 V I_e 12,5 A
230 V I_e 1 A
Номинален ток I_n : 16 A
Ток на късо съединение: 10 kA (с предпазител 20 A gL/gG)

- Ресурс: електрически: $\geq 40 \times 10^6$ операции
механичен: $\geq 1 \times 10^6$ операции
- Степен на защита: IP 20
- Няма ограничения относно сервизното положение
- Клеми отгоре и отдолу с "неизпадащи" винтови клеми
- Сечение на клемата: 0,5-10 mm² едно- и многожилен проводник
0,5-6 mm² проводник с тънки жиля и гилза
- Температурен диапазон: от -25 °C до +45 °C
- Материалът на контактите не съдържа кадмий
- Може да бъде монтирано към DIN-шина EN50022

СЕРТИФИКАТИ

IEC/EN 60669-2-2

ОПИСАНИЕ/НОМИНАЛНО НАПРЕЖЕНИЕ	КАТАЛОЖЕН НОМЕР
Дистанционен превключвател, 1 НО, 8 V AC	LQ611008
Дистанционен превключвател, 1 НО, 12 V AC	LQ611012
Дистанционен превключвател, 1 НО, 24 V AC/12 V DC	LQ611024
Дистанционен превключвател, 1 НО, 48 V AC/24 V DC	LQ611048
Дистанционен превключвател, 1 НО, 230 V AC	LQ611230
Дистанционен превключвател, 2 НО, 24 V AC/12 V DC	LQ612024
Дистанционен превключвател, 2 НО, 48 V AC/24 V DC	LQ612048
Дистанционен превключвател, 2 НО, 230 V AC	LQ612230
Дистанционен превключвател, 1 ПК, 230 V AC	LQ617230
Дистанционен превключвател, 2 ПК, 230 V AC	LQ618230
Дистанционен превключвател със светодиоди, 2 НО, 230 V AC	LQ622230

ИМПУЛСНО РЕЛЕ 10 А, 250 V AC, 1 НО



LQ203230

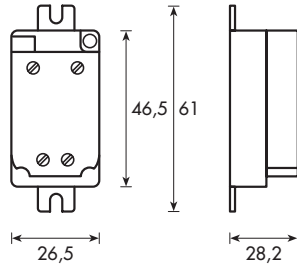

ИНФОРМАЦИЯ НА SCHRACK

- Работно напрежение: 8, 24, 230 V AC
- Номинален ток: 10 А

ОБЛАСТ НА ПРИЛОЖЕНИЕ

- За инсталиране в стенни табла или директен монтаж към DIN-шини
- Контактен товар за флуоресцентни лампи: 36 лампи по 36 W, компенсирани

КОНТРОЛНО НАПРЕЖЕНИЕ/КОНТАКТИ	РАЗМ. (ШХВХД) ММ	КАТАЛОЖЕН НОМЕР
24 V AC, 14 V DC/1 НО	26,5x61x28,2	LQ203024
24 V DC/1 НО	26,5x61x28,2	LQ213024
230 V AC, 127 V DC/1 НО	26,5x61x28,2	LQ203230
Директен монтаж към DIN-шини	9x50x5	LQ300008

ИМПУЛСНО РЕЛЕ 10 А, 250 V AC, 2 ПК



LQ207024

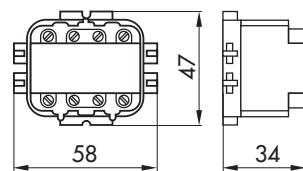

ИНФОРМАЦИЯ НА SCHRACK

- Работно напрежение: 8, 24, 230 V AC
- Номинален ток: 10 А

ОБЛАСТ НА ПРИЛОЖЕНИЕ

- За инсталиране в стенни табла или директен монтаж към DIN-шини
- Контактен товар за флуоресцентни лампи: 36 лампи по 36 W, некомпенсирани
40 лампи по 36 W, компенсирани

КОНТРОЛНО НАПРЕЖЕНИЕ/КОНТАКТИ	РАЗМ. (ШХВХД) ММ	КАТАЛОЖЕН НОМЕР
24 V AC, 12 V DC/2 ПК	47x58x34	LQ207024
230 V AC, 110 V DC/2 ПК	47x58x34	LQ207220
Директен монтаж за серия 43, необходими са 2 елемента	5x40x30	LQ300007

КОМУНИКАЦИОНЕН ЦЕНТЪР II НА SCHRACK



BZ990000

ИНФОРМАЦИЯ НА SCHRACK

- Лесно конфигуриране от вашия интернет браузър - не изисква допълнителен софтуер
- Дистанционно конфигурируем чрез GSM модем при употребата на PPP
- Мрежова връзка и сериен интерфейс
- Ниска консумирана мощност чрез ниска стойност на електрозахранването
- Следене чрез 2 аналогови Pt100 и 6 цифрови входа
- Идеален за дистанционно следене на следящо реле UR5
- Управление на 7 цифрови изхода
- Изпращане на аларми чрез имейл и SMS
- Компактен кожух за монтаж към DIN-шина
- Захранващо напрежение 12-24 V постоянен ток
- Транспониран мрежов кабел (за директна връзка с включен компютър)
- Вградена антена

ОТОПЛИТЕЛНИ СИСТЕМИ, ЖАЛУЗИ, НЕПРЕКЪСВАЕМИ ЕЛЕКТРОЗАХРАНВАНИЯ, АЛАРМЕНИ СИСТЕМИ

Комуникационният център на SCHRACK е вашият идеален партньор за дистанционно следене и управление на всяка система. Използвайте цифровите входове за извличане на данни директно от спомагателните и сигналните контакти на вашата система (дефектнотокова защита или комбинирани устройства с комбинирана дефектнотокова защита и прекъсвач). Необходимо ви е да следите напрежения, токове, откази на фази и др.? Тогава поръчайте комуникационния център на SCHRACK със следящо реле от серията ZR5.

До 8 души могат да бъдат известявани с имейл или SMS в случай, че някоя от измерваните стойности се отклони от стандартния диапазон. Всички съобщения разбира се се подават като лесен за проследяване обикновен текст (дефиниран предварително от потребителя) с преглед на всички токови стойности!

Потребителите могат също и да извикат статуса на системата по всяко време с SMS. В случай, че е необходимо техници да се намесят директно в системата, те могат да включат и изключат 6-те цифрови изхода на комуникационния център на SCHRACK чрез SMS.

А какво ще стане, ако параметър или телефонен номер се промени? Спокойно! Всичко, от което се нуждаете, е само лаптоп или джобен компютър със стандартен уеб браузър и разбира се вашия мобилен телефон. Не е необходимо даже да посещавате комуникационния център на SCHRACK. Без никакво притеснение можете просто да наберете устройството от вашата работна станция и да въведете новите параметри в уеб страницата на комуникационния център на SCHRACK.

ВЪЗМОЖНИ ПРИНАДЛЕЖНОСТИ

- Допълнителни контакти за моторни защиты, дефектнотокови защиты и комбинирани дефектнотокови защиты и прекъсвачи
- Дистанционен изключвател BR900003 за комбинирани прекъсвачи от серията BR
- LP746101 модулно електрозахранване, 24V DC
- UR5..... Токови, напреженови, фазови, термисторни или следящи нивото релета

ОПИСАНИЕ	РАЗМ. (ШХВХД) ММ	КАТАЛОЖЕН НОМЕР
Комуникационен център II	105x86x64	BZ990001
Допълнителна антена с кабел	-	BZ990000

ТАЙМЕРИ ЗА СТЪЛБИЦНО ОСВЕТЛЕНИЕ ТИП КОМФОРТ



BZ327210

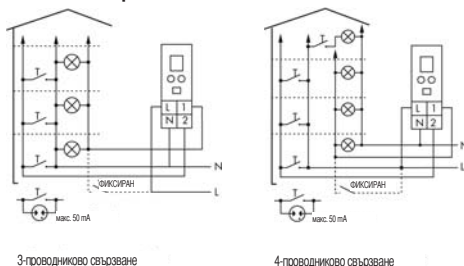

3-проводниково свързване

4-проводниково свързване

ИНФОРМАЦИЯ НА SCHRACK

- 3/4 клеми, автоматично разпознаване
- Комутируема способност: 16 A / 250 V AC
- Настройва се между 30 сек. и 20 мин.
- Лампов товар:
Лампи с нажежаема жичка 2300 W
Луминесцентни лампи: 2300 W DUO-схема, 1000 W в паралел
- Осигурени за глим-лампа, 50 бутона x 1 mA
- Възможност за незабавен рестарт

ОПИСАНИЕ	РАЗМ. (ШХВХД) ММ	КАТАЛОЖЕН НОМЕР
Таймер за стълбицно осветление, 17,5 mm 210 Lux	17,5x60x45	BZ327210

ТАЙМЕРИ ЗА СТЬЛБИЩНО ОСВЕТЛЕНИЕ VOWA



BZ327350

ФУНКЦИИ

Електронен таймер за стълбищно осветление с предупреждение при изключване. Контролният вход допуска свързването на бутони с общ товар на глим-лампа до 100 mA и разрешава приложение в 3- или 4-проводникови вериги. Устройството може да бъде включено отново чрез свързаните бутони. Продължително натискане на бутона изключва светлината (функция на икономия на енергия). Бърза серия от импулси (помпене) ще удължи периода до кратен на избраната стойност. В зависимост от характерния тип, могат да бъдат избрани следните методи за работа при управление на устройството:

TW – Автоматичен таймер с предупреждение при изключване

T – Автоматичен таймер без предупреждение при изключване

1 – Постоянна светлина (ВКЛ.)

0 – Изключване

P – Импулсен превключвателен режим без времева функция (само за BZ327360)

PN – Импулсен превключвателен режим с блокировка при спиране на захранването (само за BZ327360)

ТЕХНИЧЕСКИ ДАННИ

1. Обхват на настройката за време

Диапазон на настройка

Време 0,5 - 12 мин. (във функция T, TW)

2. Индикатори

Зелен светодиод U ON: индикация на захранващото напрежение

Жълт светодиод ВКЛ./ИЗКЛ.: индикация на изхода на релето

3. Механична конструкция

Самогасящ се пластмасов корпус, IP клас IP 40

Монтиран върху DIN-шина TS 35 съгласно EN 50022

Монтажно положение: произволно

Удароустойчиво клемно съединение съгласно

VBG 4 (необходим е PZ1), IP клас IP20

Момент на затягане на клемите: макс. 1 Nm

Входно сечение на клемите:

1 x 0,5 до 2,5 mm² с/без многожилен кабелен край

1 x 4 mm² без многожилен кабелен край

2 x 0,5 до 1,5 mm² с/без многожилен кабелен край

2 x 2,5 mm² гъвкави без многожилен кабелен край

4. Входна верига

Захранващо напрежение: клеми L - N

Номинално напрежение: 230 V AC

Толеранс: -15% до +10%

Номинална консумация: 2 VA (1,0 W)

Номинална честота: AC 48 до 63 Hz

Работен цикъл: 100%

Време за връщане в изходно положение: 500 ms

Време на задържане: -

Остатъчни пулсации за постоянен ток: -

Напрежение на изключване: >30%

Категория на пренапрежение: III (съгласно IEC 60664-1)

Номинално пробивно напрежение: 4kV

5. Изход

1 нормално отворен контакт клеми L - 18

Номинално напрежение: 250 V AC

Превключвателна способност (разстояние <5 mm):

10 A постоянен ток

Превключвателна способност (разстояние >5 mm):

16 A постоянен ток

Пусков пик (20 ms): 80 A

Механичен ресурс: 30 x 10⁶ операции

Електрически ресурс:

Съпротивителен товар: 10⁵ операции при 16 A 250 V

Лампов товар: 80000 операции при

1000 W 250 V

6. Команден вход В1

Съединение несвободно от потенциал: бутон В1-N (3-проводникова верига)

бутон В1-L (4-проводникова верига)

Глим-лампов товар: макс. 100 mA паралелно на

бутоните

Защита от претоварване: да, електронна

7. Допълнителен команден вход BZ327360

Свързване: контролно напрежение на клеми C1(+)-C2

Диапазон на напрежението: 8...230 V AC/DC

Галванична изолация: да, базова изолация

Категория на пренапрежение: III (съгласно IEC 60664-1)

Номинално пробивно напрежение: 4kV

8. Точност

Базова точност: ±5% от максималната стойност на скалата

Точност на настройка: <15% от максималната стойност на скалата

Точност на повторение: <2%

Въздействие на напрежението: -

Въздействие на температурата: ≤ 1%

ТАЙМЕРИ ЗА СТЬЛБИЩНО ОСВЕТЛЕНИЕ VOWA – ПРОДЪЛЖЕНИЕ

9. УСЛОВИЯ НА ОКОЛНАТА СРЕДА

Температура на околната среда: -25 °C до +55 °C

Температура на съхранение: -25 °C до +70 °C

Температура на транспортиране: -25 °C до +70 °C

Относителна влажност на въздуха: 15% до 85%
(съгласно IEC 60721-3-3 клас 3К3)

Степен на замърсяване: 2, ако е вграден 3

(съгласно IEC 6064-1)

10. ФУНКЦИИ

Функция автоматичен таймер (Т, ТW)

След натискане на бутона В1 изходното реле R се затваря (клеми L-18) и започва да тече зададеният интервал t. Ако бутонът бъде натиснат отново преди изтичане на интервала t, интервалът започва да тече отново (функцията рестарт съответства на EN 60669-2-3). Бързо, многократно натискане на бутона (помпене) добавя 2, 3 или повече интервала от време за удължаване на времето до 60 мин. Продължителното натискане на бутона (> 2 сек.) прекъсва текущия интервал и изключва релето (функция за икономия на енергия). В ТW режим устройството осигурява предупреждение при изключване (в съответствие с DIN 180-158-2) чрез генериране на къси импулси (мигане) на 30 сек., 15 сек. и 5 сек. преди изключване.

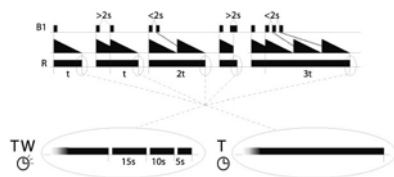

Операционни възможности на В1 в режим Т и ТW:

Допълнителният команден вход С1-С2 може да бъде използван в режими Т и ТW за управление на таймера за стълбищното осветление с напрежение от 8 до 230 V AC/DC. Този вход може да бъде използван за стартиране и рестартиране на цикъла. Той не може да бъде използван за изключване (функция за икономия на енергия) или за програмиране на дълги интервали (помпене).

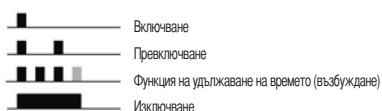

Импулсен режим на включване (P), (PN):

В този режим всяко натискане на клавиш превключва изходното реле R (тригер). Във функция P, изходното реле R остава в изключено положение, независимо от това дали се подава захранващо напрежение. Във функция PN, изходното реле R се включва след подаване на захранващо напрежение U, ако изходното реле R е било включено преди спиране на електрозахранването. Изходното реле R се включва, ако къс импулс на напрежение (<2 сек.) бъде подаден към допълнителния команден вход (С1-С2). (централно ВКЛ.) По-продължителен импулс на напрежение (>2 сек.) отваря изходното реле R. (централно ИЗКЛ.)

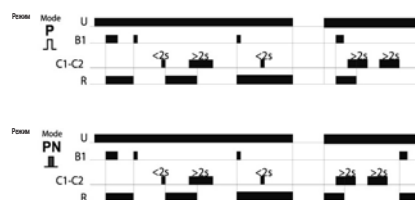

11. СВЪРЗВАНИЯ

3-проводникова верига

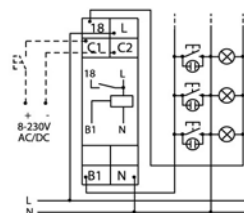

4-проводникова верига с горно осветление

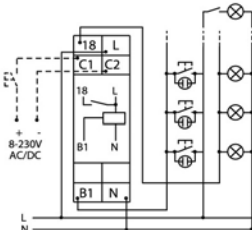

12. РАЗМЕРИ

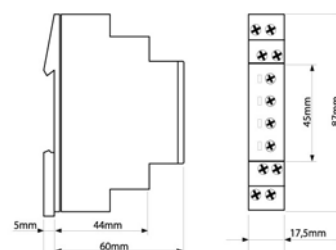

ОПИСАНИЕ	РАЗМ. (ШХВХД) ММ	КАТАЛОЖЕН НОМЕР
Стьлбищен таймер VOWA	17,5x87x65	BZ327350
Стьлбищен таймер VOWA-PLUS	17,5x87x65	BZ327360

КОНТАКТ ШУКО



YY492639



BZ325000-A

ИНФОРМАЦИЯ НА SCHRACK

- Сечение на проводника 1-25 mm²
- Възможен монтаж чрез винчета
- Номинален ток 10/16 A
- Номинално напрежение 250 V AC

ОПИСАНИЕ	РАЗМ. (ШХВХД) MM	КАТАЛОЖЕН НОМЕР
Контакт Шуко	52x76x65	BZ325000-A
Контакт Шуко с щепсел, за френски стандарт	44,5x76x65	BZ325001-A
Инсталационен контакт, син, винтови клеми	44,5x76x65	YY492639
Инсталационен контакт, син, безвинтови клеми	44,5x76x65	YY492637

ЗВЪНЧЕВ ТРАНСФОРМАТОР, ЗАЩИТЕН ОТ КЪСО СЪЕДИНЕНИЕ



BZ326577



BZ326578

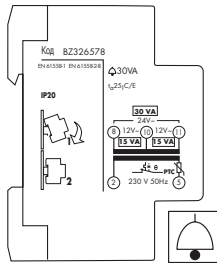

ИНФОРМАЦИЯ НА SCHRACK

- Защитен трансформатор с разделени намотки
- Отговаря на EN 61558 – 1-2-8
- Номинално напрежение: 230 V 50 Hz
- Номинална мощност: 8, 15, 24, 30 VA
- Степен на защита: IP40
- Време на работа 100 %
- Включен РТС

ВХОДИЗХОД	РАЗМ. (ШХВХД) MM	КАТАЛОЖЕН НОМЕР
230 V AC първична / 4,8,12 V AC вторична, 15 VA	35x85x58	BZ326577
230 V AC първична / 12,12,24 V AC вторична, 30 V	52x85x58	BZ326578
230 V AC първична / 12, 24 V AC вторична, 63 VA	105x85x65	BZ326579

ЗВЪНЕЦ И ЗУМЕРИ ЗА МОНТАЖ В ТАБЛО



BZ926338

ИНФОРМАЦИЯ НА SCHRACK

- Напрежение на бобината: 12, 230 V AC
- Консумирана мощност: 4,5 VA
- Сечение на проводника: 10 mm²
- 75 dB
- Постоянно натоварване е възможно до 12 часа

ОПИСАНИЕ/ЗАХРАНВАЩО НАПРЕЖЕНИЕ	РАЗМ. (ШХВХД) MM	КАТАЛОЖЕН НОМЕР
ЗВЪНЕЦ		
Звънец, 1 МШ/230 V AC	17,5x86x67	BZ926338
Звънец, 1 МШ/12 V AC	17,5x86x67	BZ926351
ЗУМЕР		
Звънец, 1 МШ/230 V AC	17,5x86x67	BZ926339
Звънец, 1 МШ/12 V AC	17,5x86x67	BZ926353

СТАБИЛИЗИРАНИ ЗАХРАНВАНИЯ



LP746101

СЕРТИФИКАТИ
EN 60742

ИНФОРМАЦИЯ НА SCHRACK

- Захранващо напрежение: 230 V AC
- Честотен обхват: 48-63 Hz
- Изходно напрежение: 12 V DC или 24 V DC
- Загуба на мощност: 4 VA
- Температура на съхранение: -20 °C до +60 °C
- Температура на околната среда: -20 °C до +40 °C
- Тестово напрежение: 4 kV
- Степен на защита: IP 20
- Клеми: 2,5 mm²

ИЗХОДЕН ТОК/МАКС. ИЗХОДНА МОЩНОСТ/ ИЗХОДНО НАПРЕЖЕНИЕ	РАЗМ. (ШХВХД) ММ	КАТАЛОЖЕН НОМЕР
1,25 A/30 W/24 V DC	51x90x65	LP746101
2,5 A/30 W/12 V DC	51x90x65	LP7431C2

МЕХАНИЧЕН ВРЕМЕВИ ПРЕВКЛЮЧВАТЕЛ, 1 НО, 24-ЧАСОВА ПРОГРАМА



BZ326448

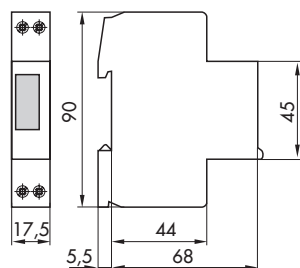

ИНФОРМАЦИЯ НА SCHRACK

- Минимален интервал на превключване 30 мин.
- Програмиране на всеки 30 мин.
- Модел BZ 326 450 също е на разположение с 150 ч. резервно захранване
- Консумирана мощност при 230 V AC: около 1 VA
- Превключвателна способност при променлив ток:
 - съпротивителен товар (VDE, IEC) 16 A/250 V AC
 - индуктивен товар $\cos \varphi = 0,6$ 4 A/250 V AC
 - Товар - лампа с нажежаема жичка 1000 W
- Плаващ изход
- Превключвателни контакти: 1 НО
- Клас / степен на защита: II/IP 20
- Точност: BZ 326 448: синхронизиран с мрежата или $\pm 2,5$ сек./ден при +20 °C с BZ 326 450
- Ръчен превключвател: Автоматичен / Фиксиран Включен

Таймерите с мрежова синхронизация не трябва да се използват при нискокачествено мрежово захранване, тъй като точността зависи от качеството на мрежата.

ОПИСАНИЕ	РАЗМ. (ШХВХД) ММ	КАТАЛОЖЕН НОМЕР
Механичен времеви превключвател, синхронен	17,5x90x68	BZ326448
Механичен времеви превключвател, кварцов	17,5x90x68	BZ326450

МЕХАНИЧЕН ЧАСОВНИКОВ ПРЕВКЛЮЧВАТЕЛ, 24-ЧАСОВА ПРОГРАМА



BZ327031

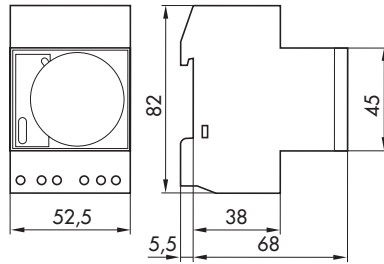

ИНФОРМАЦИЯ НА SCHRACK

- Минимален интервал на превключване 30 мин.
- Програмиране на всеки 30 мин.
- Ръчен превключвател: Автоматичен / Фиксиран Включен / Фиксиран Изключен
- Консумирана мощност: около 1 VA
- Превключвателна способност при променлив ток:
 - съпротивителен товар (VDE, IEC) 16 A/250 V AC
 - индуктивен товар $\cos \varphi = 0,6$ 4 A/250 V AC
 - Товар - лампа с нажежаема жичка 1350 W

- Плаващ изход
- Превключвателни контакти: 1 ПК
- Клас / степен на защита: II/IP 20
- Точност: $\pm 2,5$ сек./ден при 20 °C

Таймерите с мрежова синхронизация не трябва да се използват при нискокачествено мрежово захранване, тъй като точността зависи от качеството на мрежата.

ОПИСАНИЕ	РАЗМ. (ШХВХД) ММ	КАТАЛОЖЕН НОМЕР
Механичен времеви превключвател, синхронен	52,5x82x68	BZ327031
Механичен времеви превключвател, кварцов	52,5x82x68	BZ327131

МЕХАНИЧЕН ВРЕМЕВИ ПРЕВКЛЮЧВАТЕЛ, 24-ЧАСОВА ПРОГРАМА И 7-ДНЕВНА ПРОГРАМА



BZ326401

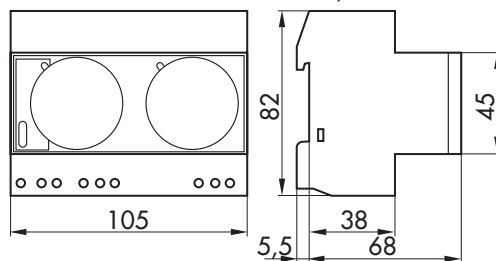

ИНФОРМАЦИЯ НА SCHRACK

- 150 ч. резервно захранване
- Минимален интервал на превключване за 24-часова програма (T): 30 мин.
- Минимален интервал на превключване за 7-дневна програма (W): 3 часа
- Програмируем: T - всеки 30 мин., W - всеки 3 ч.
- T: 1 ПК, W: 1 ПК
- Консумирана мощност: около 1 VA

- Превключвателна способност при променлив ток:
 - съпротивителен товар (VDE, IEC) 16 A/250 V AC
 - индуктивен товар $\cos \varphi = 0,6$ 4 A/250 V AC
 - Товар - лампа с нажежаема жичка 1350 W
- Плаващ изход
- Превключвателни контакти: 2 ПК
- Клас / степен на защита: II/IP 20
- Точност: типична $\pm 2,5$ сек./ден при +20 °C
- Ръчен превключвател: Автоматичен / Фиксиран Включен / Фиксиран Изключен

ОПИСАНИЕ	РАЗМ. (ШХВХД) ММ	КАТАЛОЖЕН НОМЕР
Механичен времеви превключвател, кварцов	105x82x68	BZ326401

МЕХАНИЧЕН ЧАСОВНИКОВ ПРЕВКЛЮЧВАТЕЛ, 24-ЧАСОВА ПРОГРАМА ЗА МОНТАЖ НА ПАНЕЛ



BZ326424

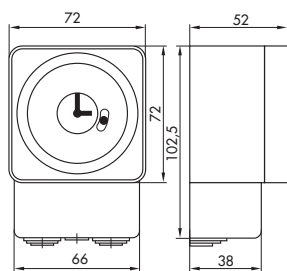

ИНФОРМАЦИЯ НА SCHRACK

- Минимален интервал на превключване 15 мин.
- Програмиране на всеки 15 мин.
- Индикатор за състоянието на превключвателя

Таймерите с мрежова синхронизация не трябва да се използват при нискокачествено мрежово захранване, тъй като точността зависи от качеството на мрежата.

ОПИСАНИЕ	РАЗМ. (ШХВХД) ММ	КАТАЛОЖЕН НОМЕР
Механичен времеви превключвател, синхронен	72x102,5x52	BZ326424
Механичен времеви превключвател, кварцов	72x102,5x52	BZ326484

ПРЕВКЛЮЧВАТЕЛ ПРИ ЗДРАЧАВАНЕ С ВЪНШЕН СЕНЗОР



bz327731

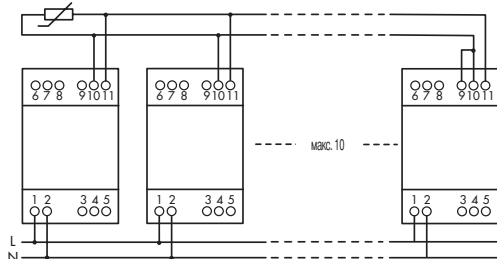

ИНФОРМАЦИЯ НА SCHRACK

- Светлинен сензор
- 1 ПК, 1 НО или BZ 327711 с 1 НЗ
- Индикатор за състоянието на превключвателя
- Минимален интервал на превключване 1 мин.
- Програмиране до минута
- Комутационна способност: 16 A/250 V AC
- Седмичен часовник
- Работа без захранване: 3 години
- Дата и време – настроени в завода-производител
- 20 записа в паметта
- Програмата се запазва и без захранване
- Напълно автоматично преминаване лятно-зимно време

ОПИСАНИЕ	РАЗМ. (ШХВХД) ММ	КАТАЛОЖЕН НОМЕР
Часовник при здрачаване 5-500 Lux	52,5x82x68	BZ327731
Превключвател при здрачаване 5-500 Lux	17,5x82x68	BZ327711
Светлинен сензор	36x85x32	BZ326325

ЦИФРОВИ ВРЕМЕВИ ПРЕВКЛЮЧВАТЕЛИ ЗА DIN-ШИНА



BZ328371

ИНФОРМАЦИЯ НА SCHRACK

- Дневна и седмична програма
- 50 записа в паметта
- Автоматично превключване лятно-зимно време
- 10 години работа без захранване
- Ръчен превключвател: Фиксиран Включен / Фиксиран Изключен
- Свободно формиране на блок за ден от седмицата
- Памет независима от захранването (EEPROM)

ТЕХНИЧЕСКИ ДАННИ

- Рекламни знаци
- Улично осветление
- Осветление на витрина
- Домашна и работна среда
- Управление на устройства, електромотори и помпи

ОПИСАНИЕ	ЕЗИК	РАЗМ. (ШХВХД)) ММ	КАТАЛОЖЕН НОМЕР
Цифрови времеви превключватели за DIN-шина 1 канал	D, GB, F, I, E, P, CZ, NL	35x85x60	BZ328371
Цифрови времеви превключватели за DIN-шина 2 канал	D, GB, F, I, E, P, CZ, NL	35x85x60	BZ328372
Цифрови времеви превключватели за DIN-шина 1 канал	GB, PL,S, N, DK, FIN, L, H	35x85x60	BZ328391
Цифрови времеви превключватели за DIN-шина 2 канал	GB, PL,S, N, DK, FIN, L, H	35x85x60	BZ328392

ЦИФРОВИ ВРЕМЕВИ ПРЕВКЛЮЧВАТЕЛИ ЗА DIN-ШИНА ASTRO



BZ328A92

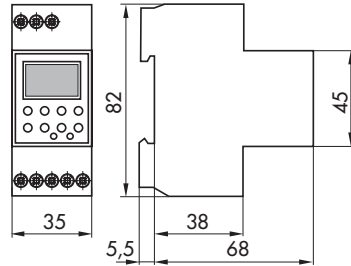

ИНФОРМАЦИЯ НА SCHRACK

- Функция ASTRO
- Автоматично превключване лятно-зимно време
- 10 години работа без захранване
- Ръчен превключвател: Фиксиран Включен / Фиксиран Изключен
- Свободно формиране на блок за ден от седмицата
- Памет независима от захранването (EEPROM)

ТЕХНИЧЕСКИ ДАННИ

- Рекламни знаци
- Улично осветление
- Осветление на витрина

ОПИСАНИЕ	ЕЗИК	РАЗМ. (ШХВХД)) ММ	КАТАЛОЖЕН НОМЕР
Цифров времеви превключвател ASTRO за DIN-шина 1 канал	D, GB, F, I, E, P, CZ, NL	35x85x60	BZ328A71
Цифров времеви превключвател ASTRO за DIN-шина 2 канал	D, GB, F, I, E, P, CZ, NL	35x85x60	BZ328A72
Цифров времеви превключвател ASTRO за DIN-шина 1 канал	GB, PL,S, N, DK, FIN, L, H	35x85x60	BZ328A91
Цифров времеви превключвател ASTRO за DIN-шина 2 канал	GB, PL,S, N, DK, FIN, L, H	35x85x60	BZ328A92

4-КАНАЛЕН 365-ДНЕВЕН ВРЕМЕВИ ПРЕВКЛЮЧВАТЕЛ



BZ327664

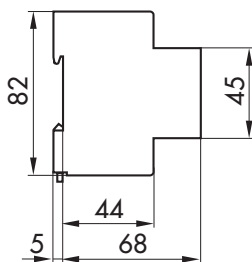
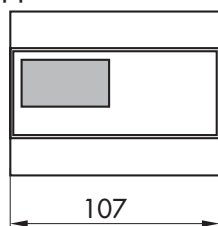

ИНФОРМАЦИЯ НА SCHRACK

- Работа без захранване: 6 години
- 4 ПК
- Превключвател за 365 дни
- Дата и време – настроени в завода-производител
- Минимален интервал на превключване 1 мин.
- Програмиране до минута
- Записи в паметта: 400
- Превключване между лятно и зимно време, напълно автоматично
- Програмиране от РС, вкл. софтуер (в РС-пакета)
- Трансфер с РС-пакет
- Програмата се запазва и без захранване
- Функция Импулс / цикъл
- Индикатор за състоянието на превключвателя
- Превключвателна способност при променлив ток:
 - съпротивителен товар (VDE, IEC) 16 A/250 V AC
 - индуктивен товар $\cos \varphi = 0,6$ 2,5 A/250 V AC
 - Товар - лампа с нажежаема жичка 1000 W
- Плаващ изход
- Точност: ± 1 сек./ден при $+20$ °C
- Ръчен превключвател: Автоматичен / настроен
 Фиксиран Включен / Фиксиран
 Изключен

ОПИСАНИЕ	РАЗМ. (ШХВХД) ММ	КАТАЛОЖЕН НОМЕР
Цифров 4-канален превключвател по време за 365 дни с радиочестотни настройки	107x82x68	BZ327664

МОДУЛНИ КОНТАКТОРИ 1/2-ПОЛЮСНИ



BZ326437

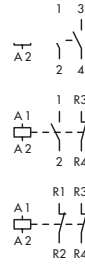
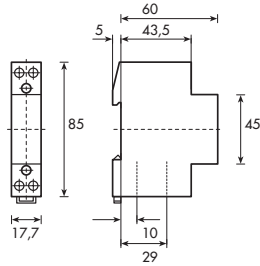

ИНФОРМАЦИЯ НА SCHRACK

- Модулни с ширина 1 полюс
- Технически данни според EN 60 947-4-1; EN 60 947-5-1; VDE 0660
- Означения на клемите съгласно EN 50011
- Степен на защита IP 20
- AC1/230 V: 4,6 kW (20 A)
- Ниско ниво на шум (свръх тихи)

ОПИСАНИЕ	РАЗМ. (ШХВХД) ММ	КАТАЛОЖЕН НОМЕР
1 НО / 230 V	17,7x85x65	BZ326471
2 НО / 24 V	17,7x85x65	BZ326453
2 НО / 230 V	17,7x85x65	BZ326437
1 НО + 1 НЗ / 24 V	17,7x85x65	BZ326421
1 НО + 1 НЗ / 230 V	17,7x85x65	BZ326438
2 НЗ / 230 V	17,7x85x65	BZ326439

МОДУЛНИ КОНТАКТОРИ 4-ПОЛЮСНИ



BZ326442

R40-..., R63-..

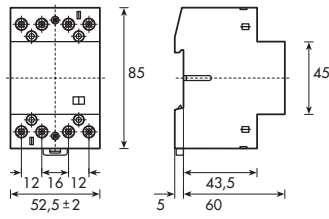

Допълнителен контакт
RH11

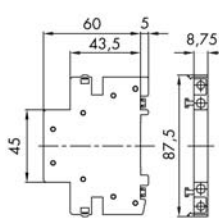

R25-..

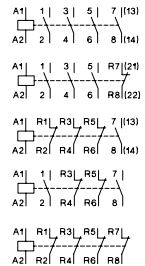
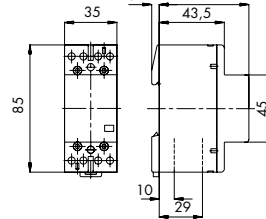

ИНФОРМАЦИЯ НА SCHRACK

- Номинален ток: 25/40/63 A
- Технически данни според EN 60 947-4-1; EN 60 947-5-1; VDE 0660
- Означения на клемите съгласно EN 50011
- Степен на защита IP 20
- AC1/230 V: 5,7 (25 A) / 9 (40 A) / 14,3 (63 A) kW
- AC1/400 V: 17 (25 A) / 27,5 (40 A) / 43 (63 A) kW
- Ниско ниво на шум (свръхтихи)

НОМИНАЛЕН ТОК/ОПИСАНИЕ	РАЗМ. (ШХВХД) ММ	КАТАЛОЖЕН НОМЕР
25 A, 4 НО / 24 V	35x60,5x64	BZ326460
25 A, 4 НО / 230 V	35x60,5x64	BZ326461
25 A, 3 НО + 1 НЗ / 24 V	35x60,5x64	BZ326462
25 A, 3 НО + 1 НЗ / 230 V	35x60,5x64	BZ326463
25 A0,1 НО + 3 НЗ / 24 V	35x60,5x64	BZ326464
25 A0,1 НО + 3 НЗ / 230 V	35x60,5x64	BZ326465
40 A, 2 НЗ + 2 НО / 230 V	52,5x85x65	BZ326466
25 A, 4 НЗ / 230 V	35x60,5x64	BZ326467
40 A, 3 НО / 230 V	52,5x85x65	BZ326468
63 A, 4 НЗ / 230 V	52,5x85x65	BZ326469
40 A0,4 НО / 24 V	52,5x85x65	BZ326443
40 A0,4 НО / 230 V	52,5x85x65	BZ326442
63 A0,4 НО / 24 V	52,5x85x65	BZ326445
63 A0,4 НО / 230 V	52,5x85x65	BZ326444
63 A, 3 НО + 1 НЗ / 230 V	52,5x85x65	BZ326452
Допълнителен контактен блок 10 A	8,75x85x65	BZ326470

РЕЛЕ ЗА ВРЕМЕ, ZR5 – ОБЩА ИНФОРМАЦИЯ

ТЕХНИЧЕСКИ ДАННИ

1. Обхвати на настройката за време

Обхват на настройката за време	Диапазон на настройка	
1 s	50 ms	1 s
10s	500ms	10s
1min	3s	1min
10min	30s	10min
1h	3min	1h
10h	30min	10h
100h	5h	100h

2. Индикатори

Зелен светодиод напр./време ВКЛ.:	индикация на захранващото напрежение
Зелен светодиод напр./време мигащо.:	индикация на период от време
Жълт светодиод R ВКЛ./ИЗКЛ.:	индикация на изхода на релето

3. Механична конструкция

Самогасящ се пластмасов корпус, IP клас IP40
Монтирано върху DIN-шина TS 35 съгласно EN 50022
Монтажно положение: произволно
Удароустойчиво клемно съединение съгласно VBG 4 (необходим е PZ1), IP клас IP20
Момент на затягане на клемите: макс. 1Nm
Входно сечение на клемите:
1 x 0,5 до 2,5 mm ² с/без многожилен кабелен край
1 x 4 mm ² без многожилен кабелен край
2 x 0,5 до 1,5mm ² с/без многожилен кабелен край
2 x 2,5mm ² гъвкави без многожилен кабелен край

4. Входна верига

Захранващо напрежение:	Клеми A1(+)-A2
Типове ZR5 12-240 VAC/DC:	от 12 V до 240 V AC/DC
Толеранс:	от 12 V-10% до 240 V+10%
Типове ZR5 24-240 VAC/DC:	от 24 V до 240 V AC/DC
Толеранс:	от 24 V-15% до 240 V+10%
Номинална консумация:	4 VA (1,5 W)
Номинална честота:	AC 48 до 63 Hz
Работен цикъл:	100%
Време за връщане в изходно положение:	100 ms
Остатъчни пулсации за постоянен ток:	10%
Напрежение на изключване:	>30% от минималното номинално захранващо напрежение
Категория на пренапрежение:	III (в съответствие с IEC 60664-1)
Номинално пробивно напрежение:	4kV

5. Изходна верига

1 свободен от потенциал превключвателен контакт	
Номинално напрежение:	250 V AC
Комутиционна способност:	2000 VA (8A / 250 V)
Предпазител:	8A бързодействащ
Механичен ресурс:	20 x 10 ⁶ операции
Електрически ресурс:	2 x 10 ⁵ операции при 1000 VA съпротивителен товар
Честота на превключване:	макс. 6/мин. при 1000 VA съпротивителен товар (в съответствие с IEC 60947-5-1)
Категория на пренапрежение:	III. (в съответствие с IEC 60664-1)
Номинално пробивно напрежение:	4kV

6. Команден вход

Вход несвободен от потенциал:	Клеми A1-B1
С възможност за натоварване:	да
Макс. дължина на линията	10m
Ниво на превключване (чувствителност):	автоматично адаптиране към захранващото напрежение
Мин. дължина на управляващия импулс:	DC 50 ms / AC 100 ms

7. Точност

Базова точност:	±1% от максималната стойност на скалата
Точност на настройка:	<5% от максималната стойност на скалата
Точност на повторение:	< 0,5% или ±5 ms
Въздействие на напрежението:	-
Въздействие на температурата:	0,01% / °C

8. Условия на околната среда

Температура на околната среда:	-25 °C до +55 °C
Температура на съхранение:	-25 °C до +70 °C
Температура на транспортиране:	-25 °C до +70 °C
Относителна влажност на въздуха:	от 15% до 85% (в съответствие с IEC 60721-3-3 клас 3К3)
Степен на замърсяване:	2, ако е вграден 3 (в съответствие с IEC 60664-1)

РЕЛЕ ЗА ВРЕМЕ, ZR5 – ОБЩА ИНФОРМАЦИЯ – ПРОДЪЛЖЕНИЕ

9. Функция

Закъснение при включване (E)

При подаване на захранващо напрежение U , зададеният интервал t започва (зеленият светодиод U/t мига). След изтичане на интервала t (зеленият светодиод U/t свети) изходното реле R се превключва във включено положение (жълтият светодиод свети). Това състояние се запазва до прекъсване на захранващото напрежение. Ако захранващото напрежение е прекъснато преди изтичане на интервала t , вече изтеклият интервал се изтрива и се рестартира, когато отново бъде подадено захранващо напрежение.

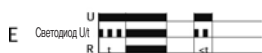

Закъснение при изключване (R)

Захранващото напрежение U трябва постоянно да бъде подавано към устройството (зеленият светодиод U/t свети). Когато управляващият контакт S е затворен, изходното реле R се превключва във включено положение (жълтият светодиод свети). Ако управляващият контакт е отворен, зададеният интервал t започва (зеленият светодиод мига). След изтичане на интервала t (зеленият светодиод U/t свети) изходното реле R се превключва в изключено положение (жълтият светодиод не свети). Ако управляващият контакт бъде затворен отново преди изтичане на интервала t , вече изтеклият интервал се изтрива и рестартира.



Единично управление по преден фронт с команден вход (Ws)

Захранващото напрежение U трябва постоянно да бъде подавано към устройството (зеленият светодиод U/t свети). Когато управляващият контакт S е затворен, изходното реле R се превключва във включено положение (зеленият светодиод U/t свети) и зададеният интервал t започва (зеленият светодиод U/t мига). След изтичане на интервала t (зеленият светодиод U/t свети) изходното реле R се превключва в изключено положение (жълтият светодиод не свети). По време на интервала управляващият контакт може да бъде задействан произволен брой пъти. Следващ цикъл може да бъде стартиран само, когато текущият цикъл приключи.



Единично управление по заден фронт с команден вход (Wa)

Захранващото напрежение U трябва постоянно да бъде подавано към устройството (зеленият светодиод U/t свети). Затварянето на управляващия контакт S няма въздействие върху състоянието на изхода R . Когато управляващият контакт бъде отворен, изходното реле се превключва във включено положение (жълтият светодиод свети) и зададеният интервал t започва (зеленият светодиод U/t мига). След изтичане на интервала t (зеленият светодиод U/t свети), изходното реле се превключва в изключено положение (жълтият светодиод не свети).

По време на интервала управляващият контакт може да бъде задействан произволен брой пъти. Следващ цикъл може да бъде стартиран само, когато текущият цикъл приключи.



Закъснение на включване с команден вход (Es)

Захранващото напрежение U трябва постоянно да бъде подавано към устройството (зеленият светодиод U/t свети). Когато управляващият контакт S е затворен, зададеният интервал t започва (зеленият светодиод U/t мига). След изтичане на интервала t (зеленият светодиод U/t свети) изходното реле R се превключва във включено положение (жълтият светодиод свети). Това състояние се запазва докато управляващият контакт бъде отворен отново. Ако управляващият контакт бъде отворен преди изтичане на интервала t , вече изтеклият интервал се изтрива и рестартира с нов цикъл.



Единично управление по преден фронт с командно напрежение (Wu)

Когато се подаде захранващото напрежение U , изходното реле R се превключва във включено положение (жълтият светодиод свети) и зададеният интервал t започва (зеленият светодиод U/t мига). След изтичане на интервала t (зеленият светодиод U/t свети) изходното реле R се превключва в изключено положение (жълтият светодиод не свети). Това състояние се запазва до прекъсване на захранващото напрежение. Ако захранващото напрежение бъде прекъснато преди изтичане на интервала t , изходното реле се превключва в изключено положение. Интервалът е вече изтрит и се рестартира, когато отново бъде подадено захранващото напрежение.



Начална пауза с премигване (Bp)

При подаване на захранващо напрежение U , зададеният интервал t започва (зеленият светодиод U/t мига). След изтичане на интервала t изходното реле R се превключва във включено положение (жълтият светодиод свети) и интервалът t започва отново. След изтичане на интервала t изходното реле R се превключва в изключено положение (жълтият светодиод не свети). Изходното реле се превключва в съотношение 1:1 докато захранващото напрежение бъде прекъснато.



МНОГОФУНКЦИОНАЛНО РЕЛЕ, ZR5MF011



ZR5MF011

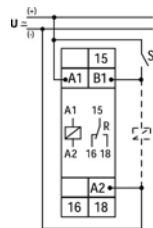

С КОМАНДЕН ВХОД

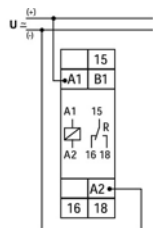

БЕЗ КОМАНДЕН ВХОД

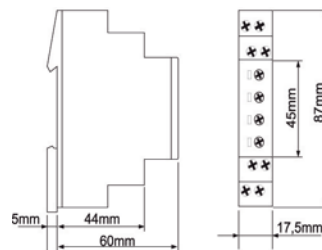

ФУНКЦИЯ

Функцията трябва да бъде зададена преди свързване на релето към захранващото напрежение.

- E Закъснение при включване
- R Закъснение при изключване
- Ws Единично управление по преден фронт с команден вход
- Wa Единично управление по заден фронт с команден вход
- Es Закъснение на включване с команден вход
- Wu Единично управление по преден фронт с командно напрежение
- Vp Начална пауза с премигване

Функционалните комплекти на отделните типове са съгласно таблица с информацията на поръчката или са отпечатани върху устройството.

ИНФОРМАЦИЯ НА SCHRACK

- Многофункционални таймери
- До 7 функции:
- 7 обхвата на настройката за време
- Широк обхват на входното напрежение
- Ширина 17 mm
- Инсталационна конструкция

ОПИСАНИЕ	РАЗМ. (ШХВХД) ММ	КАТАЛОЖЕН НОМЕР
Многофункционално реле за време 1 ПК	17,5x87x65	ZR5MF011

МНОГОФУНКЦИОНАЛНО РЕЛЕ, ZR5MF025



ZR5MF025

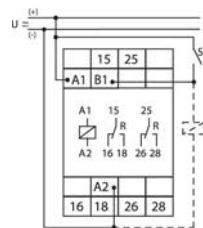

С КОМАНДЕН ВХОД

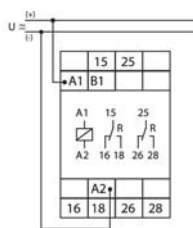

БЕЗ КОМАНДЕН ВХОД

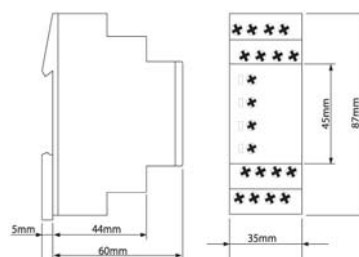

ФУНКЦИЯ

Функцията трябва да бъде зададена преди свързване на релето към захранващото напрежение.

- E Закъснение при включване
- R Закъснение при изключване
- Ws Единично управление по преден фронт с команден вход
- Wa Единично управление по заден фронт с команден вход
- Es Закъснение на включване с команден вход
- Wu Единично управление по преден фронт с командно напрежение
- Vp Начална пауза с премигване

Функционалните комплекти на отделните типове са съгласно таблица с информацията на поръчката или са отпечатани върху устройството.

ИНФОРМАЦИЯ НА SCHRACK

- Многофункционални таймери
- До 7 функции:
- 7 обхвата на настройката за време
- Широк обхват на входното напрежение
- 2 превключвателни контакта
- Ширина 35 mm
- Инсталационна конструкция

ОПИСАНИЕ	РАЗМ. (ШХВХД) ММ	КАТАЛОЖЕН НОМЕР
Многофункционално реле за време 2 ПК	35x87x65	ZR5MF025

ДВУФУНКЦИОНАЛНО РЕЛЕ ZR5ER011



ZR5ER011

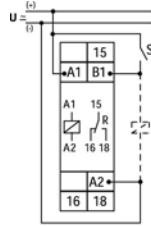

С КОМАНДЕН ВХОД

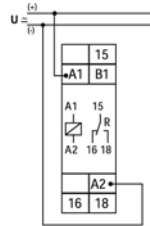

БЕЗ КОМАНДЕН ВХОД

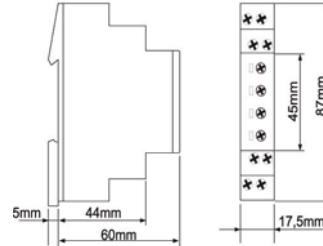

ФУНКЦИЯ

Функцията трябва да бъде зададена преди свързване на релето към захранващото напрежение.

E Закъснение при включване

R Закъснение при изключване

Функционалните комплекти на отделните типове са съгласно таблица с информацията на поръчката или са отпечатани върху устройството.

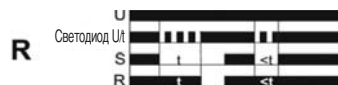

ИНФОРМАЦИЯ НА SCHRACK

- Двухфункционално реле за време
- Обхват на настройката за време: настройка 50 ms – 100 часа
- Отклонение: 5 % механично
- Точност на повторение: >5%

ОПИСАНИЕ	РАЗМ. (ШХВХД) ММ	КАТАЛОЖЕН НОМЕР
Двухфункционално реле за време E + R	17,5x87x65	ZR5ER011

ЕДНОФУНКЦИОНАЛНО РЕЛЕ, СЪС ЗАКЪСНЕНИЕ ПРИ ИЗКЛЮЧВАНЕ ZR5R0011



ZR5R0011

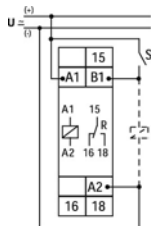

с команден вход

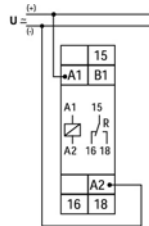

без команден вход

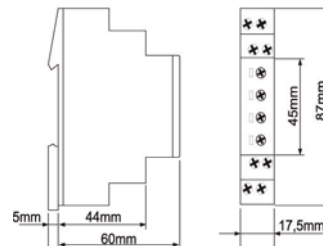

ФУНКЦИЯ

Функцията трябва да бъде зададена преди свързване на релето към захранващото напрежение.

R Закъснение при изключване

Функционалните комплекти на отделните типове са съгласно таблица с информацията на поръчката или са отпечатани върху устройството.



ИНФОРМАЦИЯ НА SCHRACK

- Еднофункционално реле за време
- Обхват на настройката за време: настройка 50 ms – 100 часа
- Отклонение: 5 % механично
- Точност на повторение: >5%

ОПИСАНИЕ	РАЗМ. (ШХВХД) ММ	КАТАЛОЖЕН НОМЕР
Еднофункционално реле за време R	17,5x87x65	ZR5R0011

ЕДНОФУНКЦИОНАЛНО РЕЛЕ, СЪС ЗАКЪСНЕНИЕ ПРИ ВКЛЮЧВАНЕ ZR5E0011



ZR5E0011

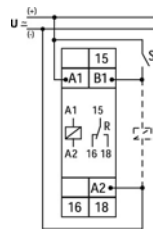

С КОМАНДЕН ВХОД

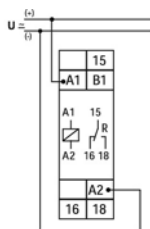

БЕЗ КОМАНДЕН ВХОД

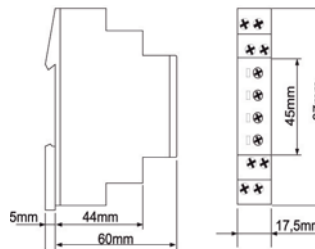

ФУНКЦИЯ

Функцията трябва да бъде зададена преди свързване на релето към захранващото напрежение.

E Закъснение при включване



ИНФОРМАЦИЯ НА SCHRACK

- Еднофункционално реле за време
- Обхват на настройката за време: настройка 50 ms – 100 часа
- Отклонение: 5 % механично
- Точност на повторение: >5%

ОПИСАНИЕ	РАЗМ. (ШХВХД) ММ	КАТАЛОЖЕН НОМЕР
Еднофункционално реле за време E	17,5x87x65	ZR5E0011

МИГАЩО РЕЛЕ ZR5B0011



ZR5B0011

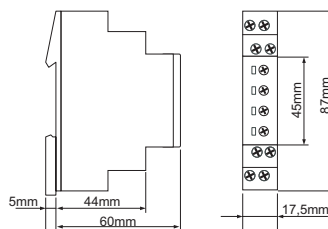
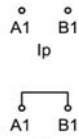
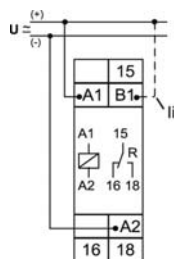

ИНФОРМАЦИЯ НА SCHRACK

- Асиметрично мигане
- 7 обхвата на настройката за време
- Широк обхват на входното напрежение
- 1 превключвателен контакт
- Ширина 17,5 mm
- Инсталационна конструкция

ФУНКЦИЯ

1. Функции

- Ip Начало на асиметрично мигане с пауза
- li Начало на асиметрично мигане с импулс

Начало на асиметрично мигане с пауза (Ip)

При подаване на захранващо напрежение U, зададеният интервал t1 започва (зеленият светодиод U/t мига бавно). След изтичане на интервала t1 изходното реле R се превключва във включено положение (жълтият светодиод свети) и интервалът t2 започва (зеленият светодиод U/t мига бързо). След изтичане на интервала t2 изходното реле се превключва в изключено положение (жълтият светодиод не свети). Изходното реле се превключва в съотношение t1:t2 докато захранващото напрежение бъде прекъснато.



Начало на асиметрично мигане с пауза (li)

Когато се подаде захранващото напрежение U, изходното реле R се превключва във включено положение (жълтият светодиод свети) и зададеният интервал t1 започва (зеленият светодиод U/t мига бавно). След изтичане на интервала t1 изходното реле R се превключва в изключено положение (жълтият светодиод не свети) и интервалът t2 започва (зеленият светодиод U/t мига бързо). След изтичане на интервала t2 изходното реле се превключва във включено положение (жълтият светодиод свети). Изходното реле се превключва в съотношение t1:t2 докато захранващото напрежение бъде прекъснато.



ОПИСАНИЕ	РАЗМ. (ШХВХД) ММ	КАТАЛОЖЕН НОМЕР
Генератор на асиметрични цикли	17,5x87x65	ZR5B0011

РЕЛЕ ЗВЕЗДА - ТРИЪГЪЛНИК, ZR5SD025



ZR5SD025

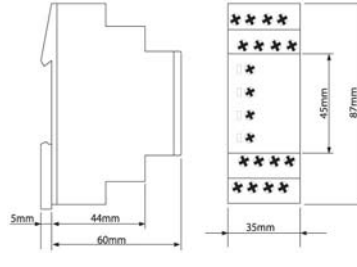
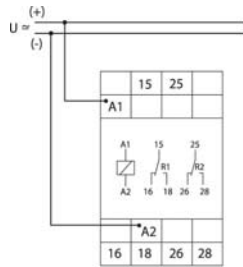

ИНФОРМАЦИЯ НА SCHRACK

- Пуск звезда-триъгълник
- 2 превключвателни контакта
- Широк обхват на входното напрежение
- Ширина 35 mm
- Инсталационна конструкция

ФУНКЦИЯ

1. Функции

S Пуск звезда-триъгълник

Пуск звезда-триъгълник

Когато се подаде захранващото напрежение U, контактът звезда се превключва във включено положение (жълтият светодиоди свети) и зададеният интервал t1 за звездата започва (зеленият светодиоди U/t мига). След изтичане на интервала t1 (зеленият светодиоди U/t свети), контактът звезда се превключва в изключено положение (жълтият светодиоди не свети) и започва да тече зададеното време на прехода t2. След изтичане на интервала t2 контактът на контактора триъгълник се превключва във включено положение. За рестартиране на функцията захранващото напрежение трябва да бъде прекъснато и подадено отново.

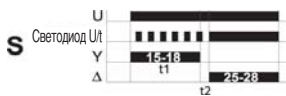

2. Обхвати на настройката за време

Пусково време

Обхват на настройката за време	Диапазон на настройка	
10 s	500ms	10s
30 s	1500ms	30s
1 min	3s	1min
3 min	9s	3min

Време на прехода (фиксирано)

- 40ms
- 60ms
- 80ms
- 100ms

3. Индикатори

- Зелен светодиоди напр./време ВКЛ.: индикация на захранващото напрежение контактор триъгълник във включено положение (клеми 25-28)
- Зелен светодиоди напр./време мигащо.: индикация на период от време звезда
- Жълт светодиоди R ВКЛ./ИЗКЛ.: индикация на контактор звезда (клеми 15-18)

ОПИСАНИЕ	РАЗМ. (ШХВХД) ММ	КАТАЛОЖЕН НОМЕР
Реле звезда - триъгълник	35x87x65	ZR5SD025

СЕРВИЗНО РЕЛЕ ZR5B0025



ZR5B0025

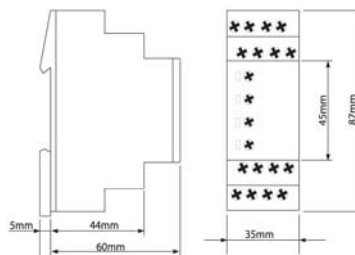
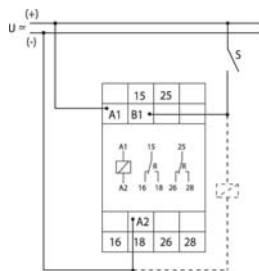

ИНФОРМАЦИЯ НА SCHRACK

- Асиметрично мигане, многофункционално с 2 времена
- 7 обхвата на настройката за време
- Широк обхват на входното напрежение
- 2 превключвателни контакта
- Ширина 35 mm
- Инсталационна конструкция

ФУНКЦИЯ

1. Функции

Функцията трябва да бъде зададена преди свързване на релето към захранващото напрежение.

- Ip** Начало на асиметрично мигане с пауза
- li** Начало на асиметрично мигане с импулс
- ER** Закъснение при включване и закъснение при изключване с управляващ контакт
- EWu** Закъснение при включване с единично управление по преден фронт с командно напрежение
- EWs** Закъснение при включване с единично управление по преден фронт с управляващ контакт
- WsWa** Единично управление по преден фронт и единично управление по заден фронт с управляващ контакт
- Wt** Мониторинг на импулсната последователност

Начало на асиметрично мигане с пауза (Ip)

При подаване на захранващо напрежение U, зададеният интервал t1 започва (зеленият светодиод U/t мига бавно). След изтичане на интервала t1 изходното реле R се превключва във включено положение (жълтият светодиод свети) и интервалът t2 започва (зеленият светодиод U/t мига бързо). След изтичане на интервала t2 изходното реле се превключва в изключено положение (жълтият светодиод не свети). Изходното реле се превключва в съотношение t1:t2 докато захранващото напрежение бъде прекъснато.



Начало на асиметрично мигане с импулс (li)

Когато се подаде захранващото напрежение U, изходното реле R се превключва във включено положение (жълтият светодиод свети) и зададеният интервал t1 започва (зеленият светодиод U/t мига бавно). След изтичане на интервала t1 изходното реле R се превключва в изключено положение (жълтият светодиод не свети) и интервалът t2 започва (зеленият светодиод U/t мига бързо). След изтичане на интервала t2 изходното реле се превключва във включено положение (жълтият светодиод свети). Изходното реле се превключва в съотношение t1:t2 докато захранващото напрежение бъде прекъснато.



Закъснение при включване и закъснение при изключване с управляващ контакт (ER) Захранващото напрежение U трябва постоянно да бъде подавано към устройството (зеленият светодиод U/t свети). Когато управляващият контакт S е затворен, зададеният интервал t1 започва (зеленият светодиод U/t мига бавно). След изтичане на интервала t1 изходното реле R се превключва във включено положение (жълтият светодиод свети). Ако управляващият контакт е отворен, зададеният интервал t2 започва (зеленият светодиод U/t мига бързо). След изтичане на интервала t2 изходното реле се превключва в изключено положение (жълтият светодиод не свети). Ако управляващият контакт бъде отворен преди изтичане на интервала t1, вече изтеклият интервал се изтрива и рестартира с нов цикъл.



Закъснение при включване с единично управление по преден фронт с командно напрежение (EWu)

При подаване на захранващо напрежение U, зададеният интервал t1 започва (зеленият светодиод U/t мига бавно). След изтичане на интервала t1 изходното реле R се превключва във включено положение (жълтият светодиод свети) и интервалът t2 започва (зеленият светодиод U/t мига бързо). След изтичане на интервала t2 изходното реле се превключва в изключено положение (жълтият светодиод не свети). Ако захранващото напрежение е прекъснато преди изтичане на интервала t1+t2, вече изтеклият интервал се изтрива и се рестартира, когато отново бъде подадено захранващо напрежение.



СЕРВИЗНО РЕЛЕ ZR5B0025 – ПРОДЪЛЖЕНИЕ

Закъснение при включване и единично управление по преден фронт с управляващ контакт (EWs)

Захранващото напрежение U трябва постоянно да бъде подавано към устройството (зеленият светодиод U/t свети). Когато управляващият контакт S е затворен, зададеният интервал $t1$ започва (зеленият светодиод U/t мига бавно). След изтичане на интервала $t1$ изходното реле R се превключва във включено положение (жълтият светодиод свети) и интервалът $t2$ започва (зеленият светодиод U/t мига бързо). След изтичане на интервала $t2$ изходното реле се превключва в изключено положение (жълтият светодиод не свети). По време на интервала управляващият контакт може да бъде задействан произволен брой пъти. Следващ цикъл може да бъде стартиран само, когато текущият цикъл приключи.



Единично управление по преден фронт и единично управление по заден фронт с управляващ контакт (WsWa)

Захранващото напрежение U трябва постоянно да бъде подавано към устройството (зеленият светодиод U/t свети). Когато управляващият контакт S е затворен, изходното реле R се превключва във включено положение (жълтият светодиод свети) и зададеният интервал $t1$ започва (зеленият светодиод U/t мига бавно). След изтичане на интервала $t1$ изходното реле R се превключва в изключено положение (жълтият светодиод не свети). Ако командващият контакт е отворен, изходното реле R се превключва във включено положение (жълтият светодиод свети) и зададеният интервал $t2$ започва (зеленият светодиод U/t мига бързо). След изтичане на интервала $t2$ изходното реле се превключва в изключено положение (жълтият светодиод не свети). По време на интервала управляващият контакт може да бъде задействан произволен брой пъти.



Мониторинг на импулсната последователност (Wt)

Когато бъде подадено захранващото напрежение U , зададеният интервал $t1$ започва (зеленият светодиод U/t мига бавно) и изходното реле R се превключва във включено положение (жълтият светодиод свети). След изтичане на интервала $t1$, зададеният интервал $t2$ започва (зеленият светодиод U/t мига бързо). За да остане изходното реле R във включено положение, управляващият контакт S трябва да бъде затворен и отворен отново в рамките на зададения интервал $t2$. Ако това не стане, изходното реле R се превключва в изключено положение (жълтият светодиод не свети) и всички следващи импулси към управляващия контакт се игнорират. За рестартиране на функцията захранващото напрежение трябва да бъде прекъснато и подадено отново.



2. УСЛОВИЯ НА ОКОЛНАТА СРЕДА

Температура на околната среда: -25 °C до +55 °C

Температура на съхранение: -25 °C до +70 °C

Температура на транспортиране: -25 °C до +70 °C

Относителна влажност на въздуха: 15% до 85%

(в съответствие с
IEC 60721-3-3 клас 3К3)

Степен на замърсяване:

2, ако е вграден 3
(в съответствие с
IEC 60664-1)

ОПИСАНИЕ	РАЗМ. (ШХВХД) ММ	КАТАЛОЖЕН НОМЕР
Многофункционално реле за време с две времена	17,5x87x65	ZR5B0025

ЩЕКЕРНО ВРЕМЕРЕЛЕ ZR4



ZR4B0025

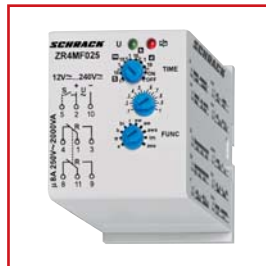

ZR4MF025

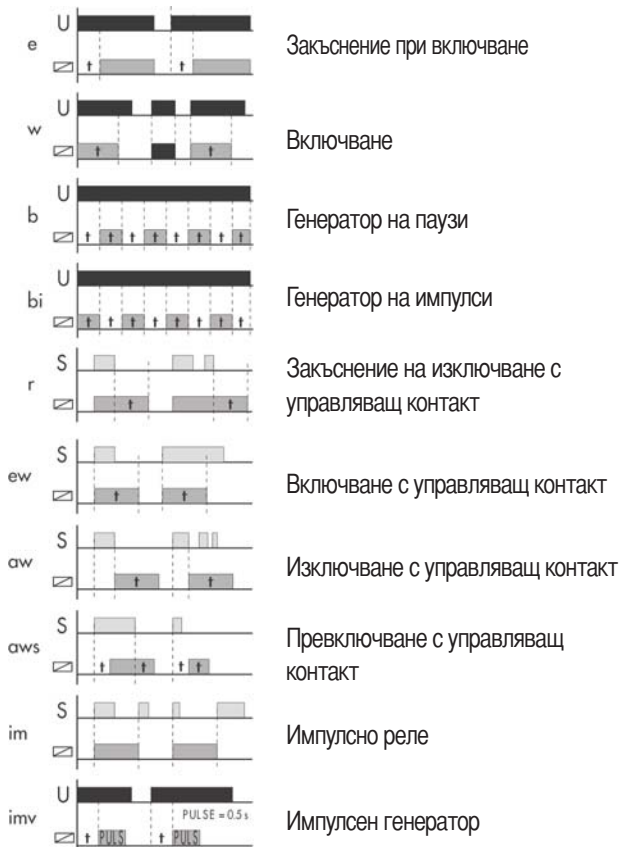
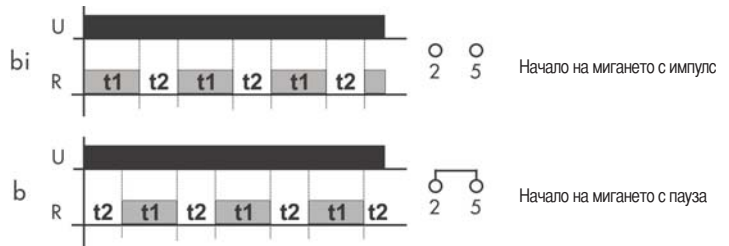

ИНФОРМАЦИЯ НА SCHRACK

- Обхват на настройката за време на ZR4B0025: 0,1 s - 100 дни
- Обхват на настройката за време на ZR4MF025: 0,1 s - 10 дни / ВКЛ. / ИЗКЛ.
- Отклонение: 5 % - механична настройка
- Точност на повторение: 0,2 % - стабилност

ИЗХОД

- Макс. ток на включване, ZR4B0025: 10 A / < 3 s
- Макс. ток на включване, ZR4MF025: 30 A / < 3 s
- Комутирема мощност, ZR4B0025: 2000 VA/AC1, 192 W/DC
- Комутирема мощност, ZR4MF025: 4000 VA/AC1, 384 W/DC
- Минимална комутирема мощност: DC 500 mW
- Товар между S-A2: Да
- Не се допуска включване на луминесцентни лампи на управляващия контакт
- Клеми за управление: 2-5
- Продължителност на управляващия импулс мин. 25 ms/макс. неограничено
- Време за възстановяване: макс. 150 ms

ОПИСАНИЕ	РАЗМ. (ШХВХД) ММ	КАТАЛОЖЕН НОМЕР
Многофункционално щекерно реле	38x50x53	ZR4MF025
Мигащо щекерно реле, асиметрично	38x50x53	ZR4B0025
11-полюсен винтов цокъл	38x62x26	YMR78700

ОБЩА ИНФОРМАЦИЯ

ТЕХНИЧЕСКИ ДАННИ

1. Механична конструкция

Самогасящ се пластмасов корпус, IP клас IP40
 Монтирано върху DIN-шина TS 35 съгласно EN 50022
 Монтажно положение: произволно
 Удароустойчиво клемно съединение съгласно VBG 4 (необходим е PZ1), IP клас IP20
 Момент на затягане на клемите: макс. 1Nm
 Входно сечение на клемите:
 1 x 0,5 до 2,5 mm² с/без многожилен кабелен край
 1 x 4 mm² без многожилен кабелен край
 2 x 0,5 до 1,5mm² с/без многожилен кабелен край
 2 x 2,5 mm² гъвкави без многожилен кабелен край

3. ТОЧНОСТ

Базова точност: ±5% от номиналното напрежение
 Точност на настройка: 5% от максималната стойност на скалата
 Точност на повторение: 2%
 Въздействие на напрежението: -
 Въздействие на температурата: ≤1%

2. Изходна верига

1 свободен от потенциал превключвателен контакт
 Номинално напрежение: 250 V AC
 Комутационна способност: 1250 VA (5A / 250 V)
 Предпазител: 5A бързодействащ
 Механичен ресурс: 20 x 10⁶ операции
 Електрически ресурс: 2 x 10⁵ операции
 при 1000 VA съпротивителен товар
 Честота на превключване: макс. 6/мин. при 1000 VA
 съпротивителен товар
 (съгласно IEC 60947-5-1)
 Категория на пренапрежение: III (съгласно IEC 60664-1)
 Номинално пробивно напрежение: 4kV

4. Условия на околната среда

Температура на околната среда: -25 °C до +55 °C
 Температура на съхранение: -25 °C до +70 °C
 Температура на транспортиране: -25 °C до +70 °C
 Относителна влажност на въздуха: от 15% до 85% (в съответствие с IEC 60721-3-3 клас 3K3)
 Степен на замърсяване: 2, ако е вграден 3

МИНИМАЛНО НАПРЕЖЕНОВО РЕЛЕ С НАСТРОЙВАЕМ ДИАПАЗОН ЗА ВРЕМЕ URU20301



URU20301

ИНФОРМАЦИЯ НА SCHRACK

- Следене на напрежението в 3-фазни мрежи
- Следене за минимално напрежение
- Закъснение при включване 5...15 мин.
- Захранващо напрежение = измервателно напрежение
- 1 превключвателен контакт
- Ширина 17,5 mm
- Инсталационна конструкция

1. Функции

Следене за минимално напрежение при 3-фазни мрежи с фиксирано прагово напрежение и фиксиран хистерезис. Всички измервателни входове (L1, L2 и L3) трябва да бъдат свързани към напрежението на фазата. Ако е необходимо проследяване на една или 2 фази, неизползваните входни клеми (L) трябва да бъдат свързани към захранващото напрежение, за да има правилно L-N напрежение към клемите L1, L2 и L3. Ако има обратно напрежение за сметка на консуматор, което превишава фиксирания праг, детекция на отказ на фаза е невъзможна.

Следене за минимално напрежение със закъснение при включване (Опция E)

Когато напрежението на всички свързани фази превиши фиксирания праг с повече от фиксирания хистерезис, зададеният интервал t започва да тече (зеленият светодиод U/t мига). След изтичане на зададения интервал t, изходното реле R се превключва във включено положение (жълтият светодиод R свети, зеленият светодиод U/t свети). Когато напрежението на една от свързаните фази падне под фиксирания праг, изходното реле R се превключва в изключено положение (жълтият светодиод R не свети, зеленият светодиод U/t не свети).

2. Обхвати на настройката за време

Обхват на настройката за време Диапазон на настройка
 Закъснение на изключване: фиксирано, около 200ms
 Закъснение при включване t: от 5 мин. до 15 мин.

3. Входна верига

Захранващо напрежение: (= измервателно напрежение)
 Клеми: N-L1-L2-L3
 Номинално напрежение U_n: 3N~400/230 V
 Толеранс: от -30% до +15% от U_n
 Номинална консумация: 6 VA (0,8W)
 Номинална честота: от 48 до 63Hz
 Работен цикъл: 100%
 Време за връщане в изходно положение: 500ms
 Време на задържане: -
 Напрежение на изключване: определено при детекция на минимално напрежение (виж измервателната верига)
 Категория на пренапрежение: III (съгласно IEC 60664-1)
 Номинално пробивно напрежение: 4kV
 (съгласно IEC 60664-1)

МИНИМАЛНО НАПРЕЖЕНОВО РЕЛЕ С НАСТРОЙВАЕМ ДИАПАЗОН ЗА ВРЕМЕ URU20301 – ПРОДЪЛЖЕНИЕ

4. Индикатори

Зелен светодиодиод напр./време ВКЛ.: всички 3 напрежения са в ред
 Зелен светодиодиод напр./време мигащо: индикация на период от време
 Жълт светодиодиод ВКЛ./ИЗКЛ.: индикация на изхода на релето

5. Измервателна верига

Измервателна променлива: променливотокова синусоида, от 48 до 63Hz
 Измервателен вход: (=захранващо напрежение)
 Клеми: N-L1-L2-L3
 Пределно допустимо напрежение: зависи от толеранса, зададен за захранващото напрежение
 Входно съпротивление: -
 Праг на задействане U_s : фиксиран 165V (L-N)
 Хистерезис H: около 5%
 Категория на пренапрежение: III (съгласно IEC 60664-1)
 Номинално пробивно напрежение: 4kV

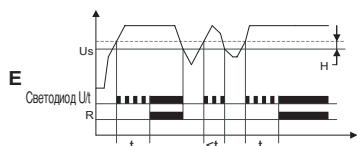

6. Свързвания

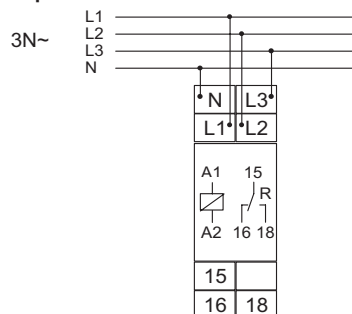

7. Размери

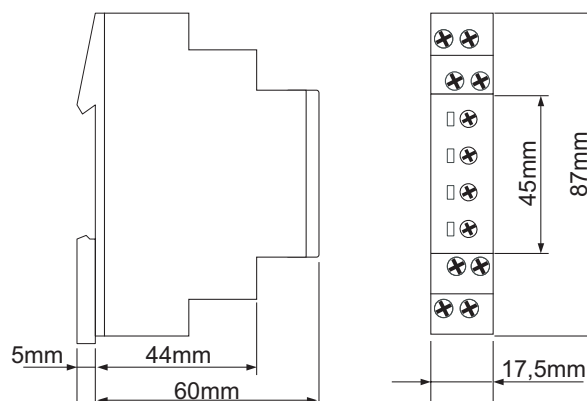

ОПИСАНИЕ	РАЗМ. (ШХВХД) ММ	КАТАЛОЖЕН НОМЕР
Минимално напреженово реле	17,5x87x65	URU20301

ЕДНОФАЗНО МИНИМАЛНО НАПРЕЖЕНОВО РЕЛЕ UR5U1011



UR5U1011

ИНФОРМАЦИЯ НА SCHRACK

- Следене на AC/DC напрежение в 1-фазни мрежи
- Следене за минимално напрежение
- 1 превключвателен контакт
- Ширина 17,5 mm
- Инсталационна конструкция

ТЕХНИЧЕСКИ ДАННИ

1. Функции

AC/DC Следене на напрежение в 1-фазни мрежи с регулируем праг на задействане и фиксиран хистерезис.

UNDER Следене за минимално напрежение

Захранващото напрежение U трябва постоянно да бъде подавано към устройството (зеленият светодиодиод свети).

Изходното реле R се превключва във включено положение (жълтият светодиодиод свети), когато измерваното напрежение U превиши стойността, настроена в регулатора на напрежението.

Изходното реле R се превключва в изключено положение (жълтият светодиодиод не свети), когато измерваната стойност на напрежението падне под зададената стойност с повече от фиксирания хистерезис.

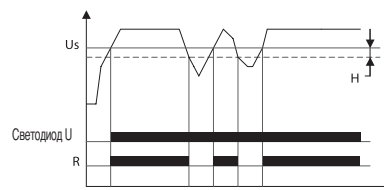

2. Обхвати на настройката за време

Диапазон на настройка

Закъснение на изключване (Закъснение): -

3. Индикатори

Зелен светодиодиод ВКЛ./ИЗКЛ.: индикация на захранващото напрежение
 Жълт светодиодиод ВКЛ./ИЗКЛ.: индикация на изхода на релето

ЕДНОФАЗНО МИНИМАЛНО НАПРЕЖЕНОВО РЕЛЕ UR5U1011 – ПРОДЪЛЖЕНИЕ

4. Входна верига

Захранващо напрежение:	(= измервателно напрежение)
Клеми:	
230 V AC	E-F3
24 V AC	E-F2 (разстояние > 5mm)
24 V DC	E-F1(+)
Номинално напрежение U_N :	виж таблицата с информацията на поръчката или отпечатана върху устройството
Толеранс:	от -25% до +20% от U_N

Номинална консумация:

230 V AC	10 VA (0,6 W)
24 V AC	1,3 VA (0,8 W)
24 V DC	0,6 W

Номинална честота:

AC 48 до 63Hz

Продължителност на работа:

100%

Време за връщане в изходно положение:

500 ms

Форма на вълната (сигнала):

DC, AC синусоида

Време на задържане:

-

Напрежение на изключване:

> 60% от номиналното напрежение

Категория на пренапрежение:

III (съгласно IEC 60664-1)

Номинално пробивно напрежение:

4 kV

5. Измервателна верига

Измервателна променлива: постояннотокова или променливотокова синусоида, от 48 до 63Hz

Измервателен вход:

(=захранващо напрежение)

Клеми:

230 V AC	E-F3
24 V AC	E-F2 Разстоянието между устройствата трябва да бъде по-голямо от 5 mm!
24 V DC	E-F1(+)

Пределно допустимо напрежение: 120% от U_N

Входно съпротивление: -

Праг на задействане U_S : 75% – 115%

Хистерезис H: фиксиран 5%

Категория на пренапрежение: III (в съответствие с IEC 60664-1)

Номинално пробивно напрежение: 4kV

6. Свързвания

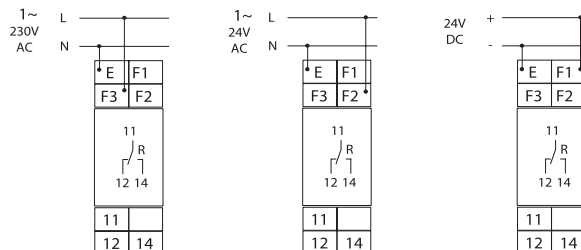

7. Размери

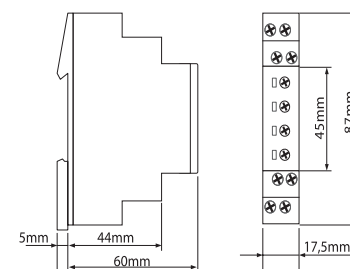

ОПИСАНИЕ	РАЗМ. (ШХВХД) ММ	КАТАЛОЖЕН НОМЕР
Минимално напреженово реле, 1-фазно	17,5x87x65	UR5U1011

3-ФАЗНО МИНИМАЛНО НАПРЕЖЕНОВО РЕЛЕ С НАСТРОЙВАЕМ ДИАПАЗОН НА НАПРЕЖЕНИЕТО



UR5U3011

ИНФОРМАЦИЯ НА SCHRACK

- Следене на напрежението в 3-фазни мрежи
- Следене за минимално напрежение
- Захранващо напрежение = измервателно напрежение
- 1 превключвателен контакт
- Ширина 17,5 mm
- Инсталационна конструкция

ТЕХНИЧЕСКИ ДАННИ

1. Функции

Следене за минимално напрежение в 3-фазни мрежи (всяка фаза по отношение на неутралния проводник) с фиксирано или променливо прагово напрежение U_S и фиксиран хистерезис.

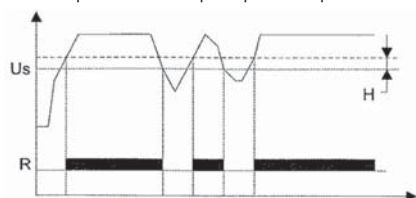

2. Обхват на настройката за време

Диапазон на настройка
Закъснение на изключване: фиксирано, около 200ms

3. Индикатори

Зелен светодиод L1 ВКЛ./ИЗКЛ.: индикация на захранващото напрежение L1-N
Зелен светодиод L2 ВКЛ./ИЗКЛ.: индикация на захранващото напрежение L2-N
Зелен светодиод L3 ВКЛ./ИЗКЛ.: индикация на захранващото напрежение L3-N
Жълт светодиод ВКЛ./ИЗКЛ.: индикация на изхода на релето

3-ФАЗНО МИНИМАЛНО НАПРЕЖЕНОВО РЕЛЕ С НАСТРОЙВАЕМ ДИАПАЗОН НА НАПРЕЖЕНИЕТО – ПРОДЪЛЖЕНИЕ

4. Входна верига

Захранващо напрежение: (= измервано напрежение)

Клеми: N-L1-L2-L3

Номинално напрежение U_N : виж таблицата с информацията на поръчката или отпечатана върху устройството

Толеранс: от -30% до +10% от U_N

Номинална консумация: 8 VA (0,8W)

Номинална честота: AC 48 до 63 Hz

Работен цикъл: 100%

Време за връщане

в изходно положение: 500 ms

Време на задържане: -

Напрежение на изключване: определено при детекция на минимално напрежение (виж измервателната верига)

Категория на пренапрежение: III (в съответствие с IEC 60664-1)

Номинално пробивно

напрежение: 4 kV

5. Измервателна верига

Измервателна променлива: променливотокова синусоида, от 48 до 63Hz

Измервателен вход: (=захранващо напрежение)

Клеми: N-L1-L2-L3

Предельно допустимо

напрежение: зависи от толеранса, зададен за захранващото напрежение

Входно съпротивление: -

Праг на действие U_S : виж таблицата с информацията на поръчката или отпечатана върху устройството

Хистерезис H: около 5%

Категория на пренапрежение: III (в съответствие с IEC 60664-1)

Номинално пробивно

напрежение: 4 kV

6. Свързвания

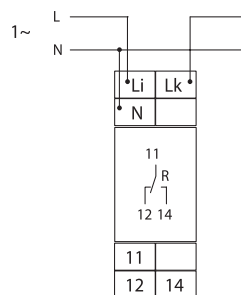
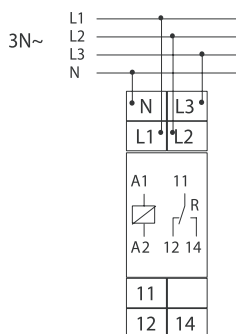

7. Размери

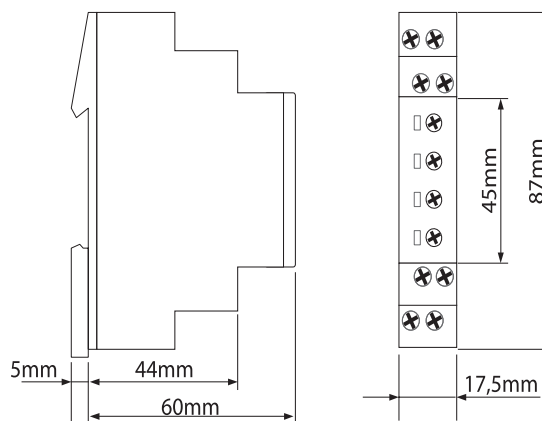

ОПИСАНИЕ	РАЗМ. (ШХВХД) ММ	КАТАЛОЖЕН НОМЕР
Минимално напреженово реле, 3-фазно	17,5x87x65	UR5U3011

ТЕРМИСТОРНО СЛЕДЯЩО РЕЛЕ UR5R1021



UR5R1021

ИНФОРМАЦИЯ НА SCHRACK

- Изключвателно устройство за температурно следене на намотките на електродвигатели с и без следене за късо съединение на термисторния проводник (избираемо с помощта на клеми)
- Опционална оценка на един термоконтакт
- Тестова функция с вграден бутон за връщане в изходно положение
- Номинално изолационно напрежение на веригата на датчика до 690 V
- 1 превключвателен контакт
- Ширина 35 mm
- Инсталационна конструкция

ТЕХНИЧЕСКИ ДАННИ

1. Функции

Температурно следене на намотките на електродвигатели (макс. 6 платинени термодвойки) с блокировка при спиране за термодатчици в съответствие с DIN 44081, следене за късо съединение на термисторния проводник (избираемо с помощта на клеми), вграден бутон за тест/връщане в изходно положение.

ТЕРМИСТОРНО СЛЕДЯЩО РЕЛЕ UR5R1021– ПРОДЪЛЖЕНИЕ

Температурно следене на намотките на електродвигатели с блокировка при спиране. Ако бъде подадено захранващо напрежение U (зеленият светодиод свети) и съвкупното съпротивление на веригата на термодвойките е по-малко от $3.6k\Omega$ (при стандартна температура на електродвигателя), изходното реле се превключва във включено положение. Натискането на бутона за тест/връщане в изходно положение при тези условия принуждава изходното реле да се превключи в изключено положение. То остава в състоянието до тогава, докато бутонът за тест/връщане в изходно положение е натиснат и с това функцията на превключване може да бъде проверена в случай на отказ. Тестовата функция не действа при употреба на външен бутон за връщане в изходно положение. Когато съвкупното съпротивление на веригата на термодвойките превиши $3.6k\Omega$ (поне една от термодвойките е достигнала температурата на изключване), изходното реле се превключва в изключено положение (червеният светодиод свети). Изходното реле се превключва отново във включено положение (червеният светодиод не свети), ако съвкупното съпротивление падне под $1.65k\Omega$ чрез охлаждане на платинената термодвойка и натискане на някой от бутоните за връщане в изходно положение (вътрешен или външен) или прекъсване и отново подаване на захранващото напрежение.

Употреба на външно връщане в изходно положение

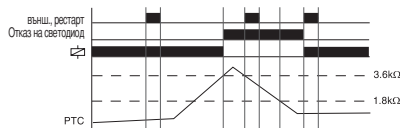

Употреба на вътрешен бутон за тест/връщане в изходно положение

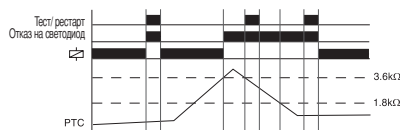

2. Обхвати на настройката за време

Диапазон на настройка

Време на блокиране на пуска (Старт): -
 Закъснение на изключване (Закъснение): -

3. Индикатори

Зелен светодиод ВКЛ.: индикация на захранващото напрежение
 Червен светодиод ВКЛ./ИЗКЛ.: индикация на неизправност

4. Свързвания

Следене

Термодатчик

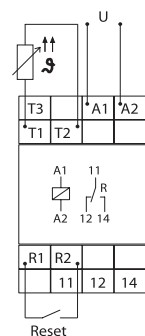

Следене

Термоконтакт

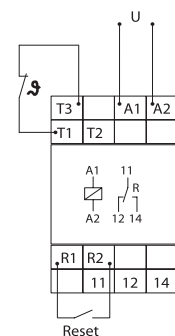

5. Входно напрежение:

Захранващо напрежение: 230 V AC
 Клеми: A1-A2
 Номинално напрежение U_n: 230 V AC
 Тolerанс: от -15% до +10% от U_n
 Номинална консумация: 1,3 VA (1 W)
 Номинална честота: AC 48 до 63 Hz
 Работен цикъл: 100%
 Време за връщане в изходно положение: 250 ms
 Остатъчни пулсации за постоянен ток: 50 ms
 Напрежение на изключване: >30% от захранващото напрежение
 Категория на пренапрежение: III (съгласно IEC 60664-1)
 Номинално пробивно напрежение: 6 kV

6. Измервателна верига

Клеми: T1-T2 или T1-T3
 Начално съпротивление: <math><1,5k\Omega</math>
 Стойност на реагиране (реле в изключено положение): $\leq 3,6k\Omega$
 Стойност на изключване (реле във включено положение): $\leq 1,65k\Omega$
 Разединяване (термистор за късо съединение): да при T1-T2
 не при T1-T3
 Измервателно напрежение T1-T2: $\leq 7,5V$ при $R \leq 4,0k\Omega</math>
 (в съответствие с EN 60947-8)
 Категория на пренапрежение: III (в съответствие с IEC 60664-1)
 Номинално пробивно напрежение: 6 kV$

7. Управляващ контакт R

Функция: свързване на външен бутон за връщане в изходно положение (рестартиране)
 С възможност за натоварване: не
 Дължина на линията R1-R2: макс. 10 m (усукана двойка)
 Продължителност на управляващия импулс: мин. 50 ms
 Връщане в изходно положение: свободен от потенциал нормално отворен контакт, клеми R1-R2

8. Размери

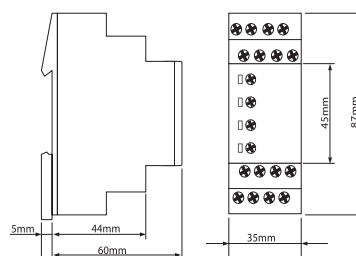

ОПИСАНИЕ	РАЗМ. (ШХВХД) MM	КАТАЛОЖЕН НОМЕР
Термисторно следящо реле	35x87x65	UR5R1021

СЛЕДЯЩО РЕЛЕ ЗА НИВО UR5L1021



UR5L1021

ИНФОРМАЦИЯ НА SCHRACK

- Следене на нивото на проводими течности
- Многофункционалност
- Сигурна изолация на измервателната верига
- 1 превключвателен контакт
- Ширина 35 mm
- Инсталационна конструкция

ТЕХНИЧЕСКИ ДАННИ

1. Функции

Следене на нивото на проводима течност, таймер за закъснение на изключването и закъснение на спирането, регулируеми поотделно и следните функции (избираеми с помощта на въртящ се превключвател):

Пълнене пълнене или следене на минималното ниво
Източване източване или следене на максималното ниво

Пълнене

Свързване на сондите E1, E2 и E3. Като алтернатива, електрически проводим съд може да бъде свързан вместо тестова сонда E3. Когато нивото на въздуха-течността падне под сондата за минимума E2, започва зададеният интервал за закъснение на изключването (закъснение ВКЛ.). След изтичане на интервала изходното реле R се превключва във включено положение (жълтият светодиод свети). Когато нивото на въздуха-течността се покачи над сондата за максимума E1, започва зададеният интервал за закъснение на спирането (закъснение ИЗКЛ.). След изтичане на интервала изходното реле R се превключва в изключено положение (жълтият светодиод не свети).

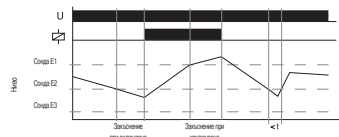

Източване

Свързване на сондите E1, E2 и E3. Като алтернатива, електрически проводим съд може да бъде свързан вместо тестова сонда E3. Когато сондата за максимум E1 се навлажни, започва зададеният интервал за закъснение на изключването (закъснение ВКЛ.). След изтичане на интервала изходното реле R се превключва във включено положение (жълтият светодиод свети). Когато нивото на въздуха-течността падне под сондата за минимума E2, започва зададеният интервал за закъснение на спирането (закъснение ИЗКЛ.). След изтичане на интервала изходното реле R се превключва в изключено положение (жълтият светодиод не свети).

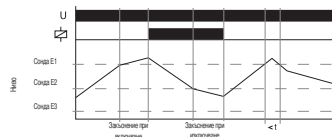

СОНДИ ЗА СЛЕДЕНЕ НА НИВОТО

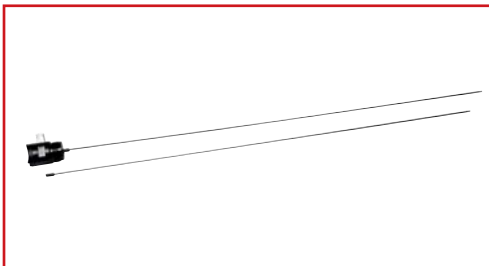

URL9001

ИНФОРМАЦИЯ НА SCHRACK

- Типовете URL 90010, URL 90020, URL 90030 са покрити с Найлон 66
- Работна температура макс. 70 °C
- Максимално налягане 1000 kPa
- Могат да бъдат използвани универсално с изключение на специални области на хранителната промишленост, в които Найлон 66 не е разрешен като изолатор.

ОПИСАНИЕ	КАТАЛОЖЕН НОМЕР
Сонда за ниво, 1 прът	URL90010
Сонда за ниво, 2 пръта	URL90020
Сонда за ниво, 3 пръта	URL90030
Удължител за сонда, 1 прът, 900 mm	URL90011

СЛЕДЯЩО РЕЛЕ ЗА НИВО UR5L1021 – ПРОДЪЛЖЕНИЕ

Свързване на сондите E2 и E3 (мост E1-E3). Като алтернатива, електрически проводим съд може да бъде свързан вместо тестова сонда E3. Когато нивото на въздуха-течността падне под сондата E2, започва зададеният интервал за закъснение на изключването (закъснение ВКЛ.). След изтичане на интервала изходното реле R се превключва във включено положение (жълтият светодиод свети). Когато нивото на въздуха-течността се покачи над сондата E2, започва зададеният интервал за закъснение на спирането (закъснение ИЗКЛ.). След изтичане на интервала изходното реле R се превключва в изключено положение (жълтият светодиод не свети).

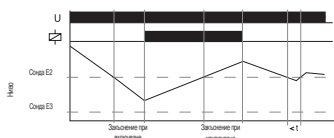

2. Обхвати на настройката за време

Диапазон на настройка

Закъснение на изключване (Закъснение ВКЛ.): 0,5 s до 10 s

Закъснение на спиране (Закъснение ИЗКЛ.): 0,5 s до 10 s

3. Индикатори

Зелен светодиод ВКЛ.: индикация на захранващото напрежение

Жълт светодиод ВКЛ./ИЗКЛ.: индикация на изхода на релето

4. Входна верига

Клеми: A1-A2

Номинално напрежение U_n : 230 V AC

Толеранс: от -15% до +10% от U_n

Номинална консумация: 2 VA (1,0W)

Номинална честота: AC 48 до 63 Hz

Работен цикъл: 100%

Време за връщане в изходно положение: 500 ms

Време на задържане: -

Напрежение на изключване: > 30% от номиналното напрежение

Категория на пренапрежение: III (съгласно IEC 60664-1)

Номинално пробивно напрежение: 6 kV

5. Измервателна верига

Измервателен вход: проводими сонди
(Тип SK1, SK2, SK3)

Клеми: E1-E2-E3

Чувствителност: от 0,25 до 100k Ω (от 4 mS до 10 μ S)

Напрежение на датчика: 12 V AC

Ток на датчика: макс. 7 mA

Разстояние на свързване (капацитет на кабела 100 nF/km):
макс. 1000 m (зададена стойност < 50%)
макс. 100 m (зададена стойност 100%)

Категория на пренапрежение: III (в съответствие с IEC 60664-1)

Номинално пробивно напрежение: 6 kV

Свързване на сондите E2 и E3 (мост E1-E3). Като алтернатива, електрически проводим съд може да бъде свързан вместо тестова сонда E3. Когато сондата E2 се навлажни, започва зададеният интервал за закъснение на изключването (закъснение ВКЛ.). След изтичане на интервала изходното реле R се превключва във включено положение (жълтият светодиод свети). Когато нивото на въздуха-течността падне под сондата E2, започва зададеният интервал за закъснение на спирането (закъснение ИЗКЛ.). След изтичане на интервала изходното реле R се превключва в изключено положение (жълтият светодиод не свети).

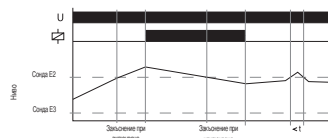

6. Свързвания

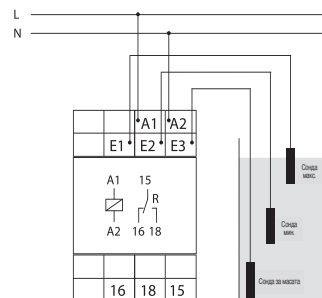

7. Размери

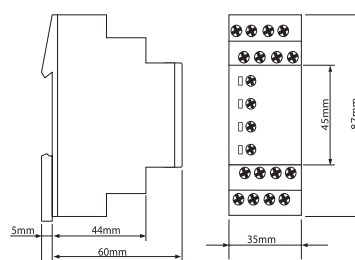

ОПИСАНИЕ	РАЗМ. (ШХВХД) ММ	КАТАЛОЖЕН НОМЕР
Следящо реле за ниво	35x87x65	UR5L1021

МАКСИМАЛНОТОКОВО РЕЛЕ UR5I1011



UR5I1011

ИНФОРМАЦИЯ НА SCHRACK

- Следене на променлив ток в 1-фазни мрежи
- 1 превключвателен контакт
- Ширина 17,5 mm
- Инсталационна конструкция

ТЕХНИЧЕСКИ ДАННИ

1. Функции

Следене на променлив ток в 1-фазни мрежи с регулируем праг на задействане и фиксиран хистерезис.

Захранващото напрежение U трябва постоянно да бъде подавано към устройството (зеленият светодиод свети). Изходното реле R се превключва във включено положение (жълтият светодиод свети), когато измерваният ток превиши стойността, настроена в регулатора на тока. Изходното реле R се превключва в изключено положение (жълтият светодиод не свети), когато измерваната стойност на тока падне под зададената стойност с повече от фиксирания хистерезис.



2. Обхвати на настройката за време

Диапазон на настройка

Закъснение на изключване
(Закъснение): -

3. Индикатори

Зелен светодиод ВКЛ.: индикация на захранващото напрежение

Жълт светодиод ВКЛ./ИЗКЛ.: индикация на изхода на релето

4. Входна верига

Захранващо напрежение: 230 V AC

Клеми: Li-N

Толеранс: от -15% до +15% от U_n

Номинална консумация: 5 VA (0,8 W)

Номинална честота: AC 48 до 63 Hz

Работен цикъл: 100%

Време за връщане в изходно положение: 500 ms

Форма на вълната (сигнала): синусоида

Време на задържане: -

Напрежение на изключване: > 20% от номиналното напрежение

Категория на пренапрежение: III (в съответствие с IEC 60664-1)

Номинално пробивно напрежение: 4 kV

5. Измервателна верига

Измервателна променлива: променливотокова синусоида, от 48 до 63 Hz

Измервателен вход: 5 A AC

Клеми: Li, Lk

Пределно допустимо напрежение: 7 A

Входно съпротивление: 10 m Ω

Праг на задействане I_s : от 10% до 100% от I_n

Хистерезис H : фиксиран 10%

Категория на пренапрежение: III (в съответствие с IEC 60664-1)

Номинално пробивно напрежение: 4 kV

6. Свързвания

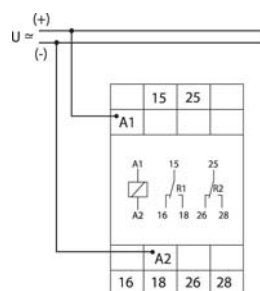

7. Размери

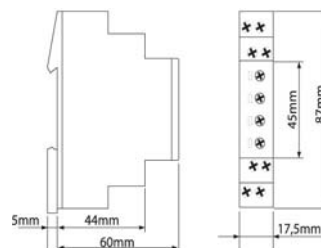

ОПИСАНИЕ	РАЗМ. (ШХВХД) ММ	КАТАЛОЖЕН НОМЕР
Максималнотоково реле, 1-фазно	17,5x87x65	UR5I1011

РЕЛЕ ЗА СЛЕДЕНЕ НА ФАЗА UR5P3011



UR5P3011

ИНФОРМАЦИЯ НА SCHRACK

- Следене на напрежението в 3-фазни мрежи
- Следене на последователността на фазите, отпадане на фаза, асиметрия

ТЕХНИЧЕСКИ ДАННИ

1. Функции

Следене на последователността на фазите, отпадане на фаза и асиметрия с регулируема асиметрия, свързване на неутрален проводник като опция.

Следене на последователността на фазите

Когато всички фази са свързани в правилната последователност и измерената асиметрия е по-малка от фиксираната стойност, изходното реле се превключва във включено положение (жълтият светодиод свети). Когато последователността на фазата се промени, изходното реле се превключва в изключено положение (жълтият светодиод не свети).

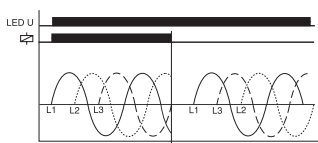

Следене на асиметрията

Изходното реле R се превключва в изключено положение (жълтият светодиод не свети), когато измерваната асиметрия превиши стойността, настроена в регулатора ASYM. Обратното напрежение на консуматор (напр. електродвигател, който продължава да работи само на две фази) не въздейства върху разединяването.

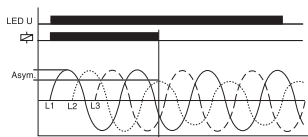

Следене на отпадане на фаза

Изходното реле се превключва в изключено положение (жълтият светодиод не свети), когато една от трите фази отпадне.

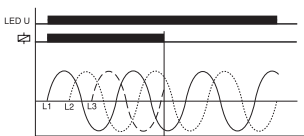

2. Обхвати на настройката за време

Закъснение на изключване: фиксирано, около 100 ms

3. Индикатори

Зелен светодиод ВКЛ.: индикация на захранващото напрежение

Жълт светодиод ВКЛ./ИЗКЛ.: индикация на изхода на релето

4. Входна верига

Захранващо напрежение:	(= измервано напрежение)
Клеми:	(N)-L1-L2-L3
Номинално напрежение U_n :	3(N)~400/230 V AC
Толеранс:	от -30% до +30% от U_n
Номинална консумация:	8 VA (0,8 W)
Номинална честота:	AC 48 до 63 Hz
Работен цикъл:	100%
Време за връщане в изходно положение:	500 ms
Време на задържане:	-
Напрежение на изключване:	>20% от захранващото напрежение
Категория на пренапрежение:	III (в съответствие с IEC 60664-1)
Номинално пробивно напрежение:	4 kV

5. Измервателна верига

Измервателна променлива:	3(N)~, синусоида, от 48 до 63 Hz
Измервателен вход:	(=захранващо напрежение)
Клеми:	(N)-L1-L2-L3
Пределно допустимо напрежение:	зависи от толеранса зададен за захранващото напрежение
Входно съпротивление:	-
Асиметрия:	от 5% до 25% регулируема, или с възможност за изключване
Категория на пренапрежение:	III (в съответствие с IEC 60664-1)
Номинално пробивно напрежение:	4 kV

6. Схема на свързване

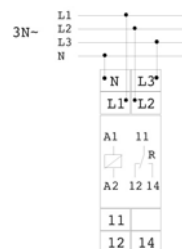

7. Размери

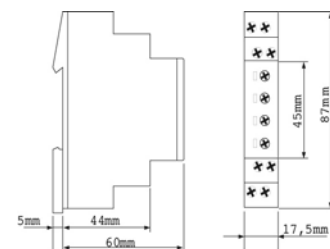

ОПИСАНИЕ

Следящо реле, 3-фазно

РАЗМ. (ШХВХД) MM

17,5x87x65

КАТАЛОЖЕН НОМЕР

UR5P3011

TOP-TECHNIC



АРЕСТОРНА ЗАЩИТА

TOP-TECHNIC



АРЕСТОРНИ ЗАЩИТИ, КЛАС I + II (В/С)
– 25 КА (10/350) / 12,5 КА (10/350)

TOP-TECHNIC



АРЕСТОРНИ ЗАЩИТИ, КЛАС I + II (В/С)

TOP-TECHNIC



АРЕСТОРНИ ЗАЩИТИ, КЛАС I (В)

TOP-TECHNIC



АРЕСТОРНИ ЗАЩИТИ, КЛАС II (С)

TOP-TECHNIC



АРЕСТОРНИ ЗАЩИТИ, КЛАС III (D)

ЗАЩИТА ОТ ПРЕНАПРЕЖЕНИЕ

■ СЪДЪРЖАНИЕ

АРЕСТОРНА ЗАЩИТА	Страница 112
АРЕСТОРНИ ЗАЩИТИ, КЛАС I + II (В/С) – 25 кА (10/350)	Страница 116
АРЕСТОРНИ ЗАЩИТИ, КЛАС I + II (В/С) – 12,5 кА (10/350)	Страница 118
АРЕСТОРНИ ЗАЩИТИ, КЛАС I + II (В/С)	Страница 120
АРЕСТОРНИ ЗАЩИТИ, КЛАС I (В)	Страница 122
АРЕСТОРНИ ЗАЩИТИ, КЛАС II (С).....	Страница 125
АРЕСТОРНИ ЗАЩИТИ, КЛАС III (D)	Страница 128

АРЕСТОРНА ЗАЩИТА

ПРЕГЛЕД НА МРЕЖОВИТЕ СИСТЕМИ И ПОЛЕЗНИ МЪЛНИЕЗАЩИТНИ УСТРОЙСТВА

ИНФОРМАЦИЯ НА SCHRACK

Аресторните защиты (SPD) на SCHRACK позволяват лесно свързване при всяка система. Не е необходимо да търсите и поръчвате различни устройства за системна защита.

МРЕЖА TN-C



IS211330

МРЕЖА TN-S



IS211340

МРЕЖА TT



IS211311

PROTEC T1 & T2
LPL I + II



IS211230



IS211240



IS211210

COMBTEC T1 & T2
LPL III + IV



IS111130



IS111140



IS111110

VARTEC T2 (II)
(ЗАЩИТА ОТ
ПРЕНАПРЕЖЕНИЕ)

VARTEC T3 (III)
(ЗАЩИТА НА
УСТРОЙСТВО)



IS010002



IS010003

АРЕСТОРНИ ЗАЩИТИ

КОГАТО ИЗБИРАТЕ АРЕСТОРНА ЗАЩИТА

Вземете предвид детайлните изисквания в следната схема и тогава изберете подходящия тип превключвател и аресторна защита в следващия раздел според електрическата система и необходимото защитно действие.

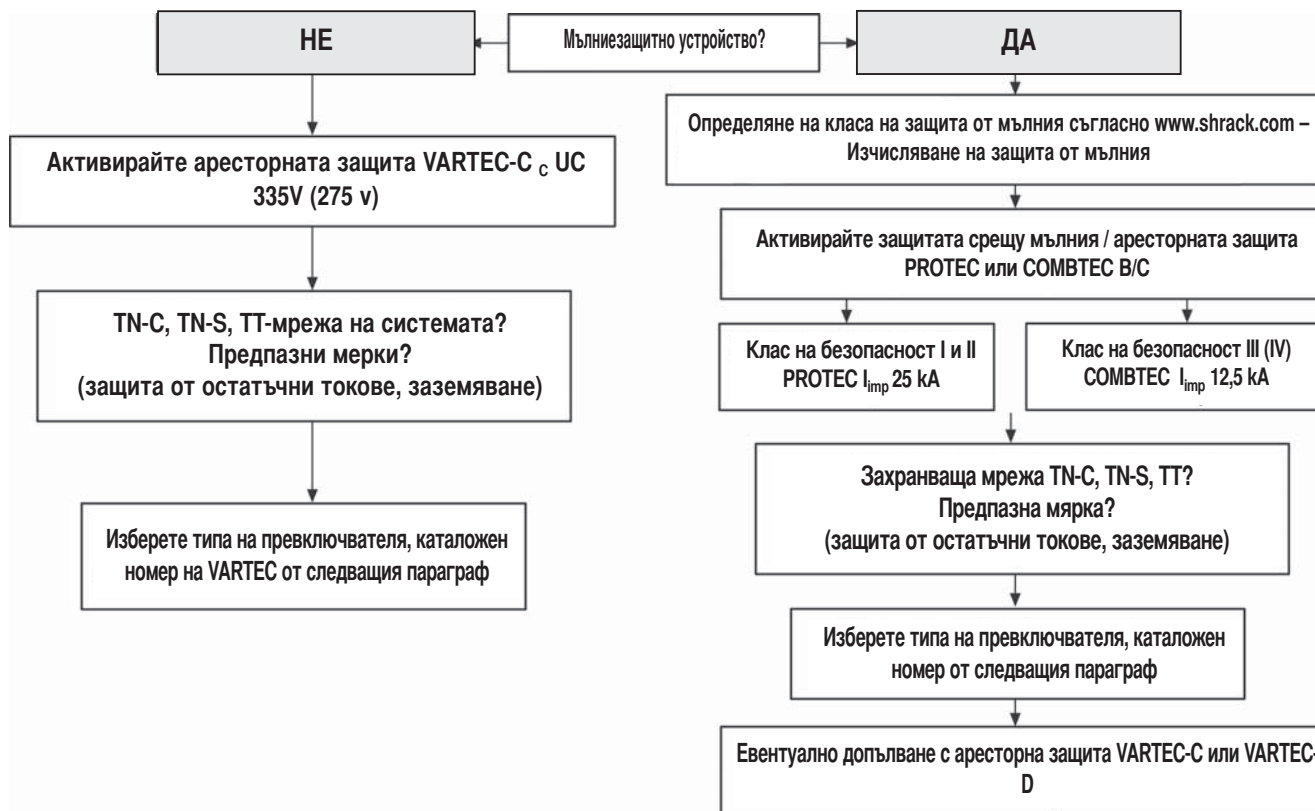

ОБЩА ИНФОРМАЦИЯ – УЗП ТЕРМИНОЛОГИЯ

- Устройство за защита от пренапрежения (УЗП): устройство, ограничаващо пренапреженията.
- Максимално постоянно работно напрежение (U_c): максималното напрежение, което може да бъде свързано към УЗП (понякога наричано "номинално напрежение").
- Ниво на защита от напрежение (U_p): граничното напрежение, което възниква между клемите на едно УЗП при провеждане на пренапрежение с определена форма на вълната и амплитуда. Ако не е дефинирана такава форма на вълната или амплитуда, U се приема за дадено, когато УЗП е подложено на номинален разряден ток I .
- Импулсен ток на мълнията (I_{imp}): пикова стойност на тока с форма на вълната от 10/350 s. Използва се за класификация на УЗП към тестов клас I, за директни разряди на мълнии.
- Номинален разряден ток (I_n): използва се за класификация на УЗП към тестов клас II. Показва способността на УЗП да издържи на 15 импулса с пикова амплитуда I_n с форма на вълната 8/20.
- Коефициент на защита от околната среда (IP): коефициентът на защита на корпуса на УЗП от околната среда, напр. вода, прах и др.
- Разединител: устройство, вътрешно или външно спрямо УЗП, което се използва за осигуряване на безопасно разединяване при аварийни условия. Разединителите могат да осигурят изолация чрез действие като термични устройства или устройства срещу пренапрежение.
- Проследяван ток (I_f): общо се прилага към превключватели на напрежението от тип УЗП. Това е токът, доставен от енергоразпределителната система, който може безопасно да бъде погасен от УЗП по време на работа.

СТАНДАРТИ И ПРЕПРАТКИ

- IEC 61643-1
- ÖVE NORM E 8001-1
- IEC 60364-4-443
- IEC 62305-1
- IEC 62305-2
- IEC 62305-3
- IEC 62305-4

АРЕСТОРНА ЗАЩИТА

АРЕСТОРНИ ЗАЩИТИ ЗА TNС МРЕЖА (ПРОВОДНИК PME / PEN)



IS211230

МЪЛНИЕЗАЩИТА (PROTEC, COMBTEC)

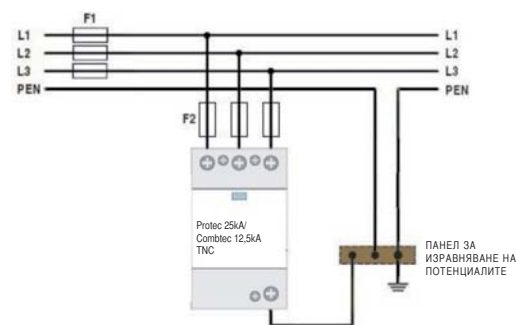

УСТРОЙСТВО ЗА ЗАЩИТА ОТ ПРЕНАПРЕЖЕНИЕ (VARTEC)

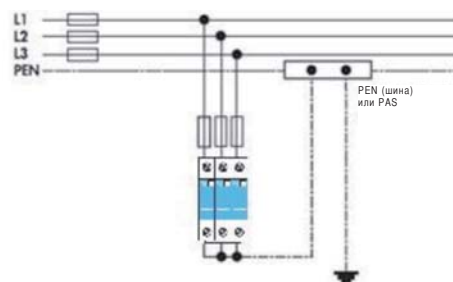

ИНФОРМАЦИЯ НА SCHRACK

Превключвателите с релеен контакт обикновено имат "1" в края на своя номер на артикул, напр. IS211331

ОПИСАНИЕ	КЛАС НА МЪЛНИЕЗАЩИТА	УЗП КЛАС	КАТАЛОЖЕН НОМЕР
Protec PTNC BC 275	LPL I + II	Тестов клас I + II	IS211330
Combtec CTNC BC 275	LPL III + IV	Тестов клас I + II	IS211230
Vartec TN-C Комплект 255	—	Тестов клас II	IS111130

АРЕСТОРНИ ЗАЩИТИ ЗА TNS МРЕЖА (ПРОВОДНИК PEN, РАЗДЕЛЕН НА ЗАЗЕМИТЕЛЕН ПРОВОДНИК (PE) И ЗАНУЛЯВАНЕ(N))



IS211340

МЪЛНИЕЗАЩИТА (PROTEC, COMBTEC)

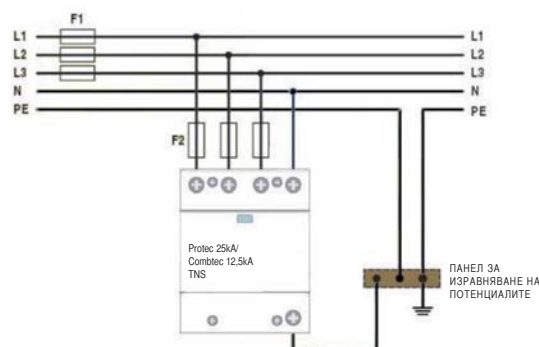

УСТРОЙСТВО ЗА ЗАЩИТА ОТ ПРЕНАПРЕЖЕНИЕ (VARTEC)

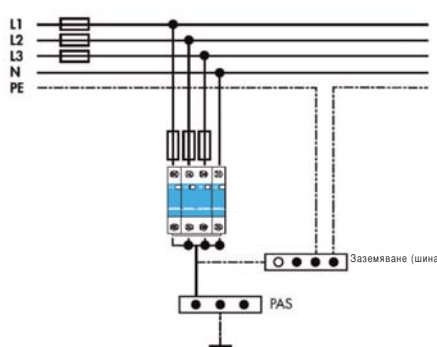

ИНФОРМАЦИЯ НА SCHRACK

Не е необходима аресторна защита за неутралния проводник и TN-S-комплектът може да бъде използван, ако PEN проводникът (защитно многократно заземително съединение) е разделен в непосредствена близост, т.е. в предходния участък от един метър.

Превключвателите с релеен контакт обикновено имат "1" в края на своя номер на артикул, напр. IS211341

ОПИСАНИЕ	КЛАС НА МЪЛНИЕЗАЩИТА	УЗП КЛАС	КАТАЛОЖЕН НОМЕР
Protec PTNS BC 275	LPL I + II	Тестов клас I + II	IS211340
Combtec CTNS BC 275	LPL III + IV	Тестов клас I + II	IS211240
Vartec TN-S Комплект 255	—	Тестов клас II	IS111140

АРЕСТОРНИ ЗАЩИТИ ЗА ТТ МРЕЖИ (ЗАЗЕМИТЕЛЕН ПРОВОДНИК)



IS211210

МЪЛНИЕЗАЩИТА (PROTEC, COMBTEC)

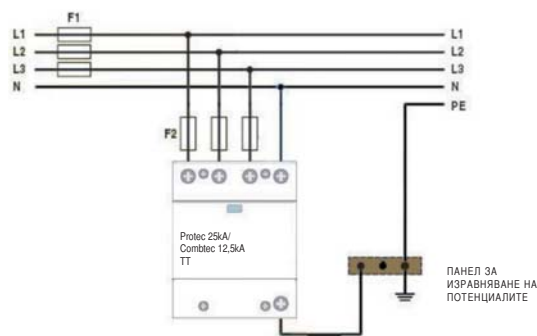

УСТРОЙСТВО ЗА ЗАЩИТА ОТ ПРЕНАПРЕЖЕНИЕ (VARTEC)

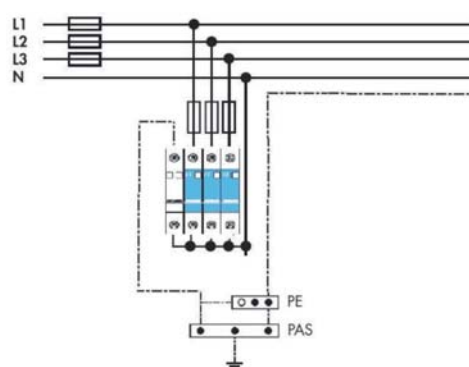

ИНФОРМАЦИЯ НА SCHRACK

Превключвателите с релеен контакт обикновено имат "1" в края на своя номер на артикул, напр. IS211211.

ОПИСАНИЕ	КЛАС НА МЪЛНИЕЗАЩИТА	УЗП КЛАС	КАТАЛОЖЕН НОМЕР
Protec PTT BC 275	LPL I + II	Тестов клас I + II	IS211311
Combtec CTT BC 275	LPL III + IV	Тестов клас I + II	IS211210
Vartec TT Комплект 255	—	Тестов клас II	IS111110

PROTEC 25 kA (10/350), КЛАС I + II (LPL I + II)



IS211330

ИНФОРМАЦИЯ НА SCHRACK

Серията Protec на Schrack беше разработена за защита срещу директни и индиректни разряди. Тя е предназначена да осигури клас на мълниезащита I и II (защитна зона 0A и 1) съгласно IEC62305. Тази серия е тествана за тестов клас I и тестов клас II съгласно IEC61643-1 с максимален импулсен ток (I_{imp}) от 25kA (10/350) на полюс и номинален разряден ток (I_n) от 40kA (8/20) на полюс. Устройствата са на разположение за максимално работно напрежение (U_c) от 275Vac. Аресторна защита клас B/C, клас I/II, конструктивен тип 1/2, отговаря на EN/IEC-SN 60, част 4, и EN/IEC 61643.

ИНСТАЛАЦИОННИ ИЗИСКВАНИЯ

Трябва да бъдат следвани националните разпоредби!
EN/IEC 8001-1, EN/IEC E 8049, EN/IEC 62305 или IEC 60364-5-53 A1.

ОБЛАСТ НА ПРИЛОЖЕНИЕ

Варисторни мълниезащити/аресторни защиты, предназначени за монтаж на закрито като средство за защита на потребителски уреди срещу мълнии и преходни пренапрежения. Могат да бъдат използвани за строителни системи с клас на защита I и II в съответствие с EN/IEC E 8049 (EN/IEC 62305). Аресторната защита работи във всяко положение. Приложението на варисторна технология погасява остатъчните токове в мрежата. Освен това то гарантира, че свързаните устройства са без напрежение и предлага също така реализиране на по-ниска защита. Не са необходими допълнителни напълнени с газ искрови междини.

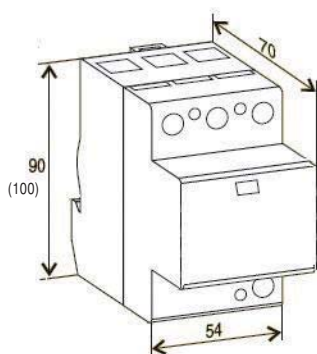

Protec PTNC 275/25

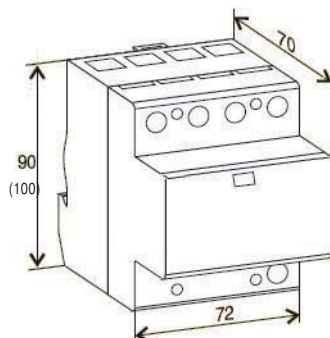

Protec PTNS 275/25

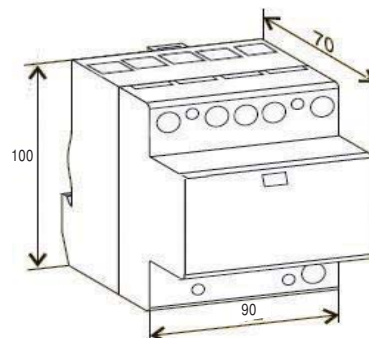

Protec PTT 275/25 + H

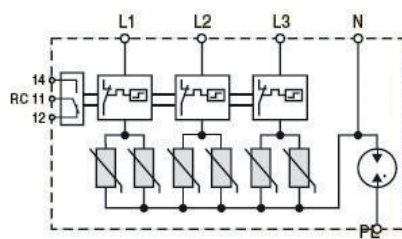
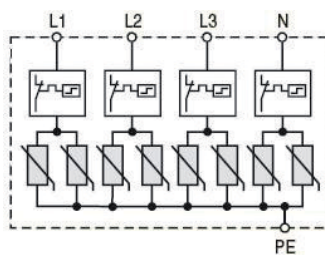
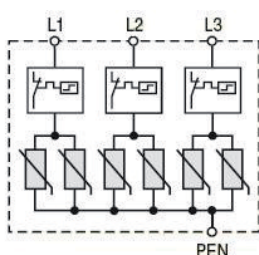

PROTEC 25 кА (10/350), КЛАС I + II (LPL I + II) – ПРОДЪЛЖЕНИЕ

ТЕХНИЧЕСКИ ДАННИ

	PTNC BC 275 (3+0)	PTNS BC 275 (4+0)	PTT BC 275 (3+1)
Стандарт	IEC61643-1		
Макс. работно напрежение AC (DC)	275 Vac (350 Vdc)		
Номинален разряден ток (I_n 8/20) на полюс	40 кА	40 кА	40 кА (MOV) 100 кА (GDT)
Макс. разряден ток (I_{max} 8/20) на полюс	100 кА	100 кА	100 кА (MOV) 160 кА (GDT)
Импулсен ток (I_{imp} 10/350) на полюс	25 кА	25 кА	25 кА (MOV) 100 кА (GDT)
Специфична енергия на полюс	156 кJ/□	156 кJ/□	156 кJ/□ (MOV) 2,5 MJ/□ (GDT)
Заряд на полюс	12,5 As	12,5 As	12,5 As (MOV) 50 As (GDT)
Ниво на защита U_p	<1,4 kV (при I_n) <1,1 kV (при I_{imp})	<1,4kV (при I_n) <1,1kV (при I_{imp})	<1,4kV (при I_n) (MOV) <1,1kV (при I_{imp}) (MOV)
Време на реакцията	<25 ns	<25 ns	<25 ns (MOV) <100 ns (GDT)
Остатъчен ток	-	-	>100 A _{RMS}
Предходящ предпазител	макс. 250 A gL/gG	макс. 250 A gL/gG	макс. 250 A gL/gG
Ток на устойчивост срещу късо съединение	25 кА/50 Hz	25 кА/50 Hz	25 кА/50Hz
Защита	Термична защита	Термична защита	Термична защита
Момент на затягане на клемата	макс. 4,5 Nm	макс. 4,5 Nm	макс. 4,5 Nm
Температурен диапазон	-40 °C - +80 °C	-40 °C - +80 °C	-40 °C - +80 °C
Сечение на клемата	35 mm ² (плътен) / 25 mm ² (многожилен)	35 mm ² (плътен) / 25 mm ² (многожилен)	35 mm ² (плътен) / 25 mm ² (многожилен)
Степен на защита	IP20	IP20	IP20
Материал на корпуса	Термопластмаса; външна степен UL94 V-0	Термопластмаса; външна степен UL94 V-0	Термопластмаса; външна степен UL94 V-0
Размери DIN43880	3TE	4TE	5TE
Арт. № (без дистанционен контакт)	IS211330	IS211340	IS211311

ОПИСАНИЕ	КЛАС НА МЪЛНИЕЗАЩИТА	УЗП КЛАС	КАТАЛОЖЕН НОМЕР
Protес PTNC BC 275	LPL I + II	Тестов клас I + II	IS211330
Protес PTNC BC 275 + H	LPL I + II	Тестов клас I + II	IS211331
Protес PTNS BC 275	LPL I + II	Тестов клас I + II	IS211340
Protес PTNS BC 275 + H	LPL I + II	Тестов клас I + II	IS211341
Protес PTT BC 275	LPL I + II	Тестов клас I + II	IS211311
Медна шина (SPD-FI) TNS (неизползваема за Protес TT мрежа)			IS050019
Медна шина (SPD-FI) TNC			IS050020

COMBTEC 12,5 кА (10/350), КЛАС I + II (LPL III + IV)



IS211230

ИНФОРМАЦИЯ НА SCHRACK

Серията Combtec на Schrack беше разработена за защита срещу директни и индиректни разряди. Тя е предназначена да осигури клас на мълниезащита III и IV (защитна зона 0A и 1) съгласно IEC62305.

Тази серия е тествана за тестов клас I и тестов клас II съгласно IEC61643-1 с максимален импулсен ток (I_{imp}) от 12,5кА (10/350) на полюс и номинален разряден ток (I_n) от 20кА (8/20) на полюс. Устройствата са на разположение за максимално работно напрежение (U_c) от 275Vac и 335Vac.

За всеки ток път: Клас В/С, конструктивен тип I/II, тип 1/2, одобрен съгласно EN/IEC-SN 60, част 4, / EN/IEC 61643.

ИНСТАЛАЦИОННИ ИЗИСКВАНИЯ

Трябва да бъдат следвани националните разпоредби!

EN/IEC 8001-1, EN/IEC E 8049, EN/IEC 62305 или IEC 60364-5-53 A1.

ОБЛАСТ НА ПРИЛОЖЕНИЕ

Комбиниран мълниезащити/аресторни защиты, предназначени за монтаж на закрито като средство за защита на потребителски уреди срещу мълнии и преходни пренапрежения. Те са идеални за употреба в строителни системи със своя клас на защита III и (IV) съгласно ÖVE/ONORM E 8049. Аресторната защита работи във всички положения. Свързването на аресторни защиты VV-SG50-VS предоставя ниско ниво на защита в различни мрежови системи (TT/IT/TN-C/TN-C-S) с ширина на дефектнотоковата защита от само 4 МШ (при превключвателна операция 3+1 6 МШ) без никакви мрежови остатъчни токове.

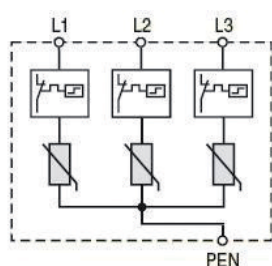
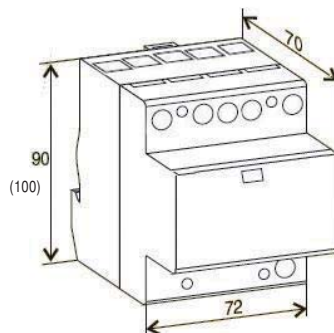
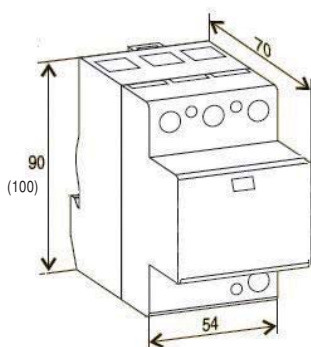

Combtec CTNC 275/12,5

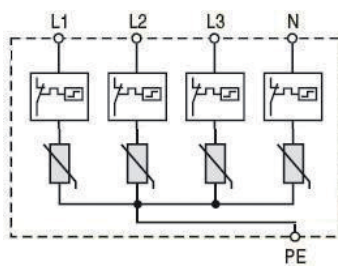

Combtec CTNS 275/12,5

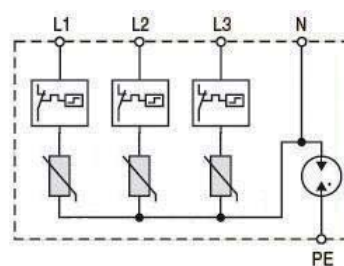

Combtec CTT 275/12,5

COMBTEC 12,5 kA (10/350), КЛАС I + II (LPL III + IV) – ПРОДЪЛЖЕНИЕ

ТЕХНИЧЕСКИ ДАННИ

	CTNC BC 275 (3+0)	CTNS BC 275 (4+0)	CTT BC 275 (3+1)
Стандарт	IEC61643-1		
Макс. работно напрежение AC (DC)	275 Vac (350 Vdc)		
Номинален разряден ток (I_n 8/20) на полюс	20 kA	20 kA	20 kA (MOV) 50 kA (GDT)
Макс. разряден ток (I_{max} 8/20) на полюс	50 kA	50 kA	50 kA (MOV) 100 kA (GDT)
Импулсен ток (I_{imp} 10/350) на полюс	12,5 kA	12,5 kA	12,5 kA (MOV) 50 kA (GDT)
Специфична енергия на полюс	39 kJ/□	39 kJ/□	39 kJ/□ (MOV) 625 kJ/□ (GDT)
Заряд на полюс	6,25 As	6,25 As	6,25 As (MOV) 25 As (GDT)
Ниво на защита U_p	<1,4 kV (при I_n) <1,0 kV (при I_{imp})	<1,4 kV (при I_n) <1,0 kV (при I_{imp})	<1,4 kV (при I_n) (MOV) <1,0 kV (при I_{imp}) (MOV)
Време на реакцията	<25 ns	<25 ns	<25 ns (MOV) <100 ns (GDT)
Остатъчен ток	-	-	>100 A _{RMS}
Предходящ предпазител	макс. 250 A gL/gG	макс. 250 A gL/gG	макс. 250 A gL/gG
Ток на устойчивост срещу късо съединение	25 kA/50 Hz	25 kA/50 Hz	25 kA/50 Hz
Защита	Термична защита	Термична защита	Термична защита
Момент на затягане на клемата	макс. 4,5 Nm	макс. 4,5 Nm	макс. 4,5 Nm
Температурен диапазон	-40 °C - +80 °C	-40 °C - +80 °C	-40 °C - +80 °C
Сечение на клемата	35 mm ² (плътен) / 25 mm ² (многожилен)	35 mm ² (плътен) / 25 mm ² (многожилен)	35 mm ² (плътен) / 25 mm ² (многожилен)
Степен на защита	IP20	IP20	IP20
Материал на корпуса	Термопластмаса; външна степен UL94 V-0	Термопластмаса; външна степен UL94 V-0	Термопластмаса; външна степен UL94 V-0
Размери DIN43880	3TE	4TE	5TE
Арт. № (без дистанционен контакт)	IS211230	IS211240	IS211210

ОПИСАНИЕ	КЛАС НА МЪЛНИЕЗАЩИТА	УЗП КЛАС	КАТАЛОЖЕН НОМЕР
Combtec CTNC BC 275	LPL III + IV	Тестов клас I + II	IS211230
Combtec CTNC BC 275 + H	LPL III + IV	Тестов клас I + II	IS211231
Combtec CTNS BC 275	LPL III + IV	Тестов клас I + II	IS211240
Combtec CTNS BC 275 + H	LPL III + IV	Тестов клас I + II	IS211241
Combtec CTT BC 275	LPL III + IV	Тестов клас I + II	IS211210
Combtec CTT BC 275 + H	LPL III + IV	Тестов клас I + II	IS211211
Combtec CTNC BCD 275 + H	LPL III + IV	Тестов клас I + II + III	IS211431
Combtec CTNS BCD 275 + H	LPL III + IV	Тестов клас I + II + III	IS211441
Combtec CTT BCD 275 + H	LPL III + IV	Тестов клас I + II + III	IS211411
Медна шина (SPD-FI) TT, TNS			IS050019
Медна шина (SPD-FI) TNC			IS050020

АРЕСТОРНИ ЗАЩИТИ, КЛАС I + II (В/С)

АРЕСТОРНА ЗАЩИТА В/С, СЕРИЯ PROTEC 25 kA



IS010091



IS010092

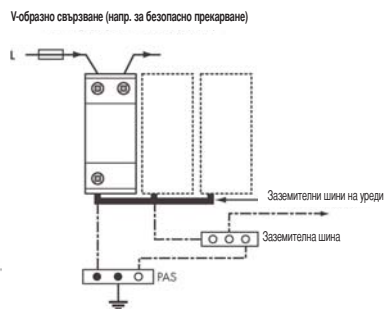
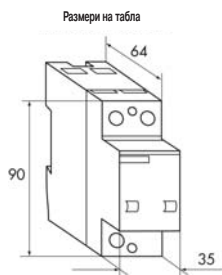

Вътрешна схема BV25

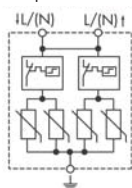

Вътрешна схема BV25R

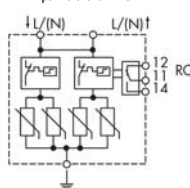

Вътрешна схема BG100

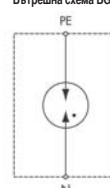

BV 25-275* BVR 25-275*

Варистор

Работно напрежение U_c	275 VAC
Номинален разряден ток I_n (8/20 μ s)	40 kA
Макс. разряден ток I_{max} (8/20 μ s)	100 kA
Импулсен ток на мълниятя I_{imp} (10/350 μ s)	25 kA
Ниво на защита U_p при I_n	≤ 1600 V
Ниво на защита U_p на I_{imp}	≤ 1250 V
Ниво на защита U_p (газов разрядник)-(1,2/50 μ s)	—
Време на реакцията t_a	< 25 ns

BG100

N/PE газов разрядник

Работно напрежение U_c	255 VAC
Номинален разряден ток I_n (8/20 μ s)	100 kA
Макс. разряден ток I_{max} (8/20 μ s)	150 kA
Импулсен ток на мълниятя I_{imp} (10/350 μ s)	100 kA
Ниво на защита U_p при I_n	—
Ниво на защита U_p на I_{imp}	—
Ниво на защита U_p (газов разрядник)-(1,2/50 μ s)	≤ 1200 kV
Време на реакцията t_a	< 100 ns

Макс. допустима околна температура	от -40 °C до +80 °C
Степен на защита отворен/инсталиран	IP 20/40
Макс. допустим предпазител:	250 AgL
Защитен от късо съединение с макс. предпазител	25 kA/50 Hz
Материал на корпуса	Термопластмаса, самогасяща се
Макс. сечение на клемата	25/35 mm ²
Монтаж на DIN-шина	двустранна, горни клеми за V-образно свързване
Модел със спомагателен контакт	BVR 25-275/335
Спомагателни контакти	250 V AC/0,5 A, макс. 1,5 mm ²

*) Използвайте аресторна защита N-/PE по ISO 10094, когато използвате превключвателна операция 3+1.

ОПИСАНИЕ	РАЗМ. (ШХВХД) ММ	КАТАЛОЖЕН НОМЕР
Protec BV 25 kA EN/IEC ¹⁾	35x90x64	IS010091
Protec BVR 25 kA +N IEC ²⁾	35x90x64	IS010195
Мълниезащита 100 kA	-	IS010094
Медна шина, трипроводна мрежа TN-C	-	IS010173
Медна шина, четирипроводна мрежа TN-S TT	-	IS010174

АРЕСТОРНА ЗАЩИТА КЛАС В/С, СЕРИЯ COMBTEC 12,5 kA



IS010081



IS010083

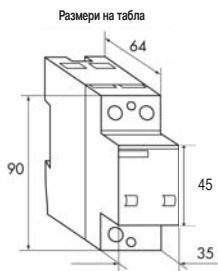

Вътрешна схема VV

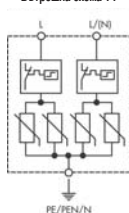

Вътрешна схема VVR

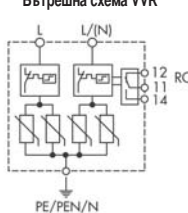

Вътрешна схема VS

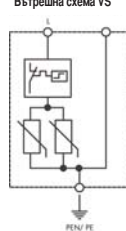

Вътрешна схема VSR

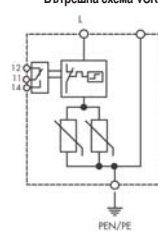

	VV 275*	VS275*
Работно напрежение U_c	275 VAC	275 V AC
Номинален разряден ток I_n (8/20 μ s)	40 kA	40 kA
Макс. разряден ток I_{max} (8/20 μ s)	80 kA	80 kA
Импулсен ток на мълнията I_{imp} (10/350 μ s)	12,5 kA	12,5 kA
Ниво на защита U_p при I_n	$\leq 1,8$ kV	$\geq 1,8$ kV
Ниво на защита U_p при I_{imp}	$\leq 1,2$ kV	$\leq 1,2$ kV
Време на реакцията t_a	< 25 ns	< 25 ns

Макс. допустима околна температура	от -40 °C до +80 °C	
Степен на защита отворен/инсталиран	IP 20/40	
Макс. допустим предпазител:	250 AgL	
Защитен от късо съединение с макс. предпазител 25 kA/50Hz	25 kA/50Hz	
Материал на корпуса	Термопластмаса, самогасяща се V0	
Макс. сечение на клемата	25/35 mm ²	
Монтаж на DIN-шина	двустранно	
Модел със спомагателен контакт	VVR 335	VSR 335
Спомагателни контакти	250 V AC/0,5 A, макс. 1,5 mm ²	

*) Използвайте аресторна защита N/PE по ISO 10084, когато използвате превключвателна операция 3+1.

ОПИСАНИЕ	РАЗМ. (ШХВХД) MM	КАТАЛОЖЕН НОМЕР
Combtect VS 12,5 kA IEC 1)	35x90x64	IS010183
Combtect VV 12,5 kA IEC 1)	35x90x64	IS010181
Combtect VSR 12,5 kA+H IEC 1)	35x90x64	IS010187
Медна шина, двупроводна мрежа TN-C	35x90x64	IS010172
Мълниезащита N/PE-50 kA, SG50	35x90x64	IS010084
Медна шина, трипроводна мрежа TN-C	-	IS010173
Медна шина, четирипроводна мрежа TN-S TT	-	IS010174

1) Конструкция ÖVE/ÖNORM съгласно ÖVE/ÖNORM 8001-1, раздел 18. Трябва да бъде използвана съгласно закона в Австрия.

МЪЛНИЕЗАЩИТА 25 / 60 kA С ИСКРОВА МЕЖДИНА, СЕРИЯ POWERTEC



IS010111/IS010112/IS010113/IS010114



Схема с дистанционен контакт R

R 230VAC /0,5A

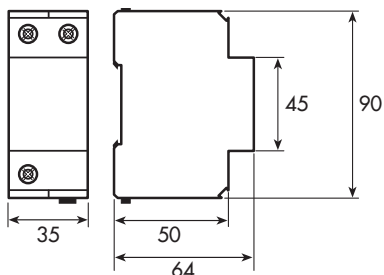
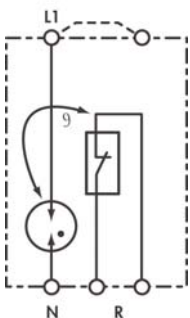

Разклонително свързване

V-образно свързване

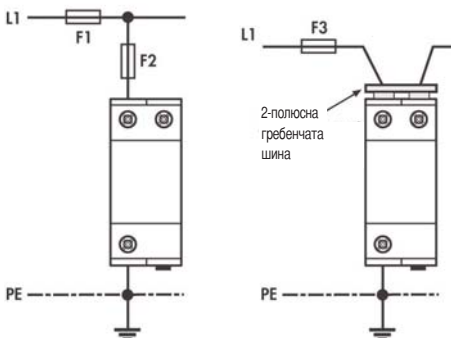

Ако се използва обезопасяващ предпазител за проводник (F1) ≤ 160 A, няма нужда от предхождащ предпазител (F2)

ИНФОРМАЦИЯ НА SCHRACK

- Ниво на защита ≤ 2,5 kV
- Без отваряне при изгаряне, поради това без необходимост от искрови междини
- Опционален релеен контакт
- Тестов ток 25 kA, 60 kA (10/350µs)
- Високо изолационно съпротивление $R_{isol} > 10^{10} \Omega$
- Номинално напрежение U_c : 335 V~
- Номинално работно напрежение U_n : 230 / 400 V AC 50/60 Hz
- Време на реакцията < 50 ns
- Макс. допустим проводник/предхождащ предпазител F2 с единичен праг 160 A gL
- Макс. допустим проводник/предхождащ предпазител F3 с V-образно свързване: 100 A gL
- Работен температурен диапазон: от -40 °C до +85 °C
- Макс. сечение на проводника:
многожичен 50 mm² / фин многожичен 35 mm²
- Материал / цвят на корпуса:
Поликарбонат (без халогенни елементи)/ сив RAL 7035
- Степен на защита: IP 20
- Монтирана върху DIN-шина 35 mm съгласно EN 50 022

СЕРТИФИКАТИ

тествана в съответствие с E DIN VDE 0675-6-11/98-A1 и EN 61643-11 / IEC 61643-1 и ÖVE 8001-1.
Класификация съгласно клас В/С, I + II, T1/T2

ОПИСАНИЕ НА ИЗДЕЛИЕТО:

POWERTEC 25, 60 (R) с ниско ниво на защита е селективна, двустепенна T1 + T2 (B+C) аресторна защита, която комбинира класове на защита I+II в едно устройство. Това означава, че разединяващи елементи не са необходими за кабелни дължини под 10 m. Употребата на херметично уплътнена искрова междина, напълнена с инертен газ, означава, че е изпълнено изискването за висок разряден капацитет при запазване на функционална стабилност.

Първата степен (нелинейна аресторна защита от резисторен тип) разтоварва ударни токове (до 4kA) без причиняване на някакви остатъчни токове в мрежата. Когато предварително зададеният ударен ток (до 4 kA) бъде превишен, се задейства втората степен (херметично уплътнена искрова междина, напълнена с инертен газ) за по-малък общ разряд на високо енергийни преходни токове до 25 kA / 60 kA (10/350 µs), които могат да възникнат при близки или директни удари от мълнии. Като опция е включен релеен контакт, свободен от потенциал (R), с клемма в корпуса - за подпомагане на сигнализирането.

V-схемата може да се реализира лесно, чрез използване на ненадписана клемма (тази, която не е свързана с клемата L/N в устройството), с помощта на допълнителна двуполусна гребенчата шина.

ОПИСАНИЕ	РАЗМ. (ШХВХД) MM	КАТАЛОЖЕН НОМЕР
Разрядник, 25 kA, клас I/II B/C	35x90x64	IS010111
Разрядник, 25 kA+N, клас I/II B/C	35x90x64	IS010112
Разрядник 60 kA, клас I/II, B/C	35x90x64	IS010113
Разрядник 60 kA+N, клас I/II, B/C	35x90x64	IS010114
Медна шина, трипроводна мрежа TN-C	-	IS010173
Медна шина, четирипроводна мрежа TN-S, TT	-	IS010174

РАЗРЯДНИК N/PE, 50 kA / 100 kA (10/350) μ S, SG50, G100



IS010084/IS010094

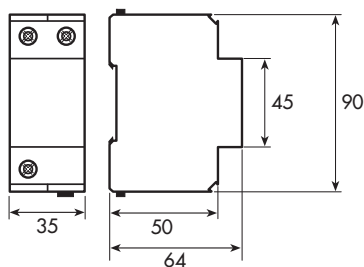

Пример за употреба

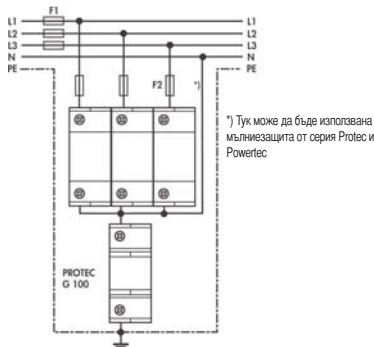

Пример за употреба

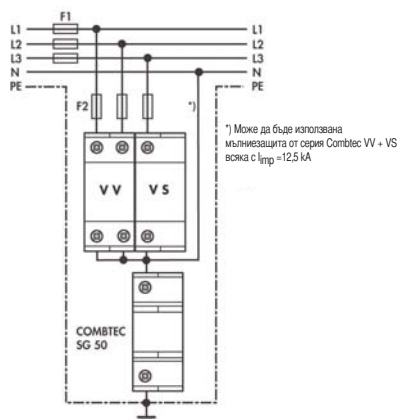

Защита от пренапрежение



ИНФОРМАЦИЯ НА SCHRACK

- Разрядник N/PE с искрова междина, за използване в схема 3+1
- Без ток на утечка
- Без отваряне при изгаряне, поради това без необходимост от искрови междини
- Тестов ток 50 kA, 100 kA (10/350 μ s) отговаря на клас на мълниезащита III, (IV)
- Високо изолационно съпротивление $R_{isol} > 10^{10} \Omega$
- Ниво на защита $< 1,5$ kV
- Възможност за неутрализиране на големи последващи токове
- Многофункционална винтова клемма за проводник и гребенчата шина
- Номинално захранващо и работно напрежение U_n : 230 / 400 V AC 50/60 Hz
- Номинално напрежение U_n : 225 V AC 50/60 Hz
- Време на реакцията < 50 ns
- Възможност за неутрализиране на последващи токове при U_c (50/60Hz) до 100 Aeff / 200 Aeff
- Защита от късо съединение с макс. предходен предпазител 160A gL: 25 kAeff
- Работен температурен диапазон: от -40 °C до $+85$ °C
- Макс. сечение на проводника:
многожичен 50 mm² / фин многожичен 35 mm²
- Материал / цвят на корпуса: Поликарбонат (без халогенни елементи)/ сив RAL 7035
- Степен на защита: IP 20
- Монтаж на DIN-шина 35 mm съгласно EN 50022

СЕРТИФИКАТИ

Изделието е тествано в съответствие с EN 61643-11 & IEC 61643-1, ÖVE 8001-1

ОБЛАСТ НА ПРИЛОЖЕНИЕ

SG50, използвана в комбинация с COMBTEC VV, VS, G100 в комбинация с PROTEC, POWERTEC в схема 3+1, се използва за защита от директни попадения на мълнии във външни далекопроводи или външни разрядници в мрежи TT. Виж схемите за приложенията.

ОПИСАНИЕ НА ИЗДЕЛИЕТО:

SG50 и G100 са еднополюсни разрядници N/PE с клас на защита I+II+III (B+C+D) за защита от пробив на частични токове от мълния към електрически инсталации. Устройството се използва за екипотенциално свързване на разрядни защиты в мрежи 400/230 V (TT), като проводник N/PE с мрежи 3+1. То дава възможност за неутрализиране токове от мълния до 50 kA / 100 kA (10/350 μ s) със заряд 50 As и има ниско ниво на защита, $U_p < 1,5$ kV. Използването на херметично затворени високоефективни защиты с искрови междини, запълнени с инертен газ, обезсмисля опасното отваряне при изгаряне.

ЗАБЕЛЕЖКИ ПРИ МОНТИРАНЕ И РАБОТА:

Няма нужда от строго спазване на отстояние между съседни кабели и компоненти за предпазване срещу повреди от искрене. Въпреки че този разрядник е предназначен за неутрализиране на големи токове от мълния, се препоръчва използването на едножични медни проводници от поне 16 mm². Цялата дължина на свързването не трябва да надвишава 0,5 m. Ако това не може да се постигне, заземителният проводник да се монтира с допълнителна V-клемма там, където е възможно.

РАЗРЯДНИК N/PE, 50 kA / 100 kA (10/350) μ S, SG50, G100 – продължение

ВНИМАНИЕ:

Защитите SG50 и G100 трябва да бъдат монтирани само от квалифицирани електротехници. По време на монтажа трябва да се съблюдават всички приложими стандарти. Устройството трябва да се използва само като единен разрядник N/PE в схема 3+1, съгласно класа на защита от мълния.

ОТКРИВАНЕ НА ПОВРЕДИ

Когато е необходимо, разрядникът може да бъде изпитан и с уред за измерване на изолацията. При показания на Risol в границите 0,5 до 1 M Ω , разрядникът трябва да се смени при първа възможност; при стойности Risol < 0,5 M Ω , устройството да се смени веднага.

ОПИСАНИЕ	РАЗМ. (ШХВХД) ММ	КАТАЛОЖЕН НОМЕР
Разрядник N/PE, 50 kA, SG50,	35x90x64	IS010084
Разрядник N/PE, 100 kA, G100,	35x90x64	IS010094
Медна шина, четирипроводна мрежа TN-S TT	-	IS010174

РАЗРЯДНИК - ВЛОЖКА, VARTEC СЕРИИ VVP, DVP



7NSB4976



7NSB4990



7NSB4992



7NSB4994

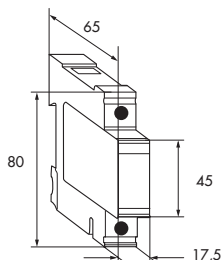

ИНФОРМАЦИЯ НА SCHRACK

Клас С, конструктивен тип II, тип 2, отговаря на ÖVE-SN 60, част 4 и на EN/IEC 61643.

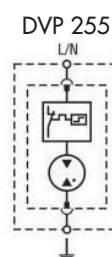
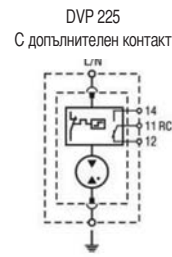
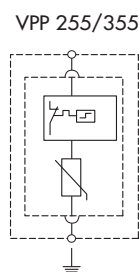
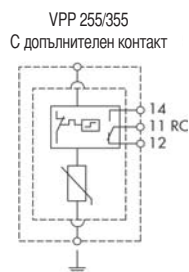

	VVP 255	VVP 335	DVP 255 ²⁾
Работно напрежение U_c	255 VAC	335 VAC	255 VAC
Номинален разряден ток I_n (8/20 μ s)	15 kA/20 kA	15 kA/20 kA	20 kA
Макс. разряден ток I_{max} (8/20 μ s)	30 kA/40 (30) kA	30 kA/40 (30) kA	40 kA
Ниво на защита U_p при I_n	$\leq 1,3/1,4$ kV	$\leq 1,4$ kV/1,65 kV	$\leq 1,2$ kV
Време на реакцията t_a	< 25 ns	< 25 ns	< 100 ns
Макс. допустима околна температура		от -40 °C до $+80$ °C	
Степен на защита отворен/инсталиран		IP 20/40	
Макс. допустим предпазител:	100 A	100 A	
Макс. сечение на клемата		16/25 mm ²	
Допълнителен контакт (вариант)		250 V AC/0,5 A, макс. 1,5 mm ²	
Монтаж на DIN-шина		двустранен	
Макс. момент на затягане на клемата		2,5 - 3,0 Nm (главна клемата)	

РАЗРЯДНИК - ВЛОЖКА, VARTEC СЕРИИ VVP, DVP – продължение

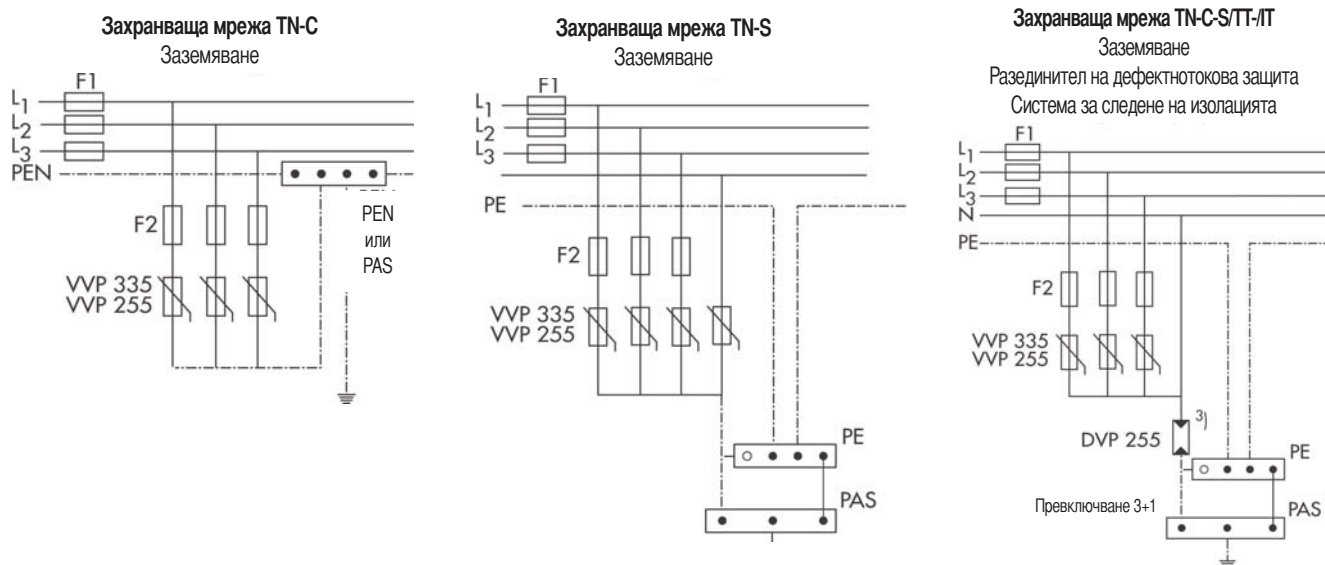

ПОЛЕЗНИ СЪВЕТИ

При монтажа да се спазват съответните национални разпоредби! Напр. ÖVE 8001-1 или IEC 60361-5-53 A1. Нулевият проводник не изисква защитно устройство (според схемата на превключване в мрежа TN-C), ако защитното паралелно заземително свързване е направено там, където е монтирана защитата от пренапрежение.

Връзката към шината за изравняване на потенциалите или заземителната шина трябва да бъде възможно най-къса и да не образува контур. Всички защити от пренапрежение трябва да се откачат преди измерване на изоляцията.

Разрядникът VVP335 е проектиран за напрежения на мрежата 3~230/400 V в съответствие с ÖVE 8001-1. Според IEC 603645-5-53 A1, разрядникът VVP255 е само за износ.

ОБЛАСТ НА ПРИЛОЖЕНИЕ

Разрядниците-вложки са проектирани за вътрешен монтаж като защита на консуматори от мълнии и краткотрайни пикове на напрежението. Разрядникът работи във всяко пространствено положение. Предназначението на клемите за мрежата и проводниците PE/PEN се определя свободно.

ОПИСАНИЕ	КАТАЛОЖЕН НОМЕР
Разряден модул 15 kA ÖVE VVP335	IS010078
Разряден модул 20 kA ÖVE VVP335	IS010079
Разряден модул 15 kA IEC VVP255 ¹⁾	IS010076
Разряден модул 20 kA IEC VVP255 ¹⁾	IS010077
N-PE разряден модул 20 kA DVP255 ²⁾	IS010075
Основа, 1-пол., за VVP	IS010071-A
Основа, 1-пол., за VVP +H	IS010069-A
Основа, 1-пол., за DVP	IS010070-A
Основа, 1-пол., за DVP +H	IS010068-A
Основа, схема 3+1	IS010064-A
Основа, схема 3+1 +H	IS010065-A
Шина, 3-пол., изолирана, за мрежа TN-C	IS050103
Шина, 4-пол., изолирана, за мрежи TN-S, TT	IS050104
Шина, 5-пол., изолирана, за нулев проводник	IS050105

¹⁾ Конструкция съгласно ÖVE 8001-1, раздел 18. Трябва да бъде използвана съгласно закона в Австрия.

²⁾ Както е указано в ÖNORM / ÖVE E8001-1, изискването за 20 kA още е валидно за разрядника между нулевия проводник и главната заземителна шина (проводника N/PE), PAS, или заземителната шина, дори в случаите, когато между външните проводници и нулевия проводник са монтирани защити от пренапрежение с по-големи номинални разрядни токове, например 15 kA или 20 kA.

РАЗРЯДНИЦИ VARTES, КЛАС С, СЕРИЯ VEPG ЗА ЕДНА ФАЗА, 230 VAC, ШИРИНА 1 МОДУЛ



ISO10073



Схема на свързване



F2 е необходимо само, когато F2 > 35 A_{gl}

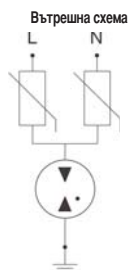
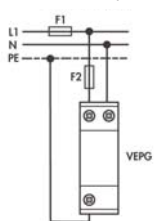
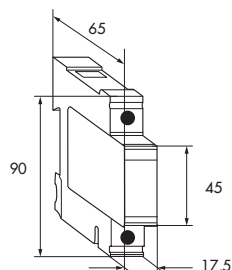

ИНФОРМАЦИЯ НА SCHRACK

Клас С, конструкция тип II, тип 2,
отговаря на ÖVE 60, част 4 и на EN/IEC 61643

ТЕХНИЧЕСКИ ДАННИ

- Спестяване на пространство – ширина само 1 модул
- Идеален за модернизация (на стари сгради)
- Разрядник клас D, ниво на защита (U_p 950 V при 5 kA I_n (8/20))
- Възможно е използването на предходен предпазител за голям ток
- Да се спазват националните разпоредби за монтаж!

ОБЛАСТ НА ПРИЛОЖЕНИЕ

Разрядниците са проектирани за вътрешен монтаж като защита на консуматори от мълнии и краткотрайни пикове на напрежението. Разрядникът работи във всяко пространствено положение. Връзката към шината за изравняване на потенциалите или заземителната шина трябва да бъде възможно най-къса и да не образува контур. При измерване на изолацията, разрядникът се изключва от заземителната шина чрез газонапълнената искрова междина.

- Работно напрежение U_c
- Номинален разряден ток I_n (8/20μs)
I_{max} (8/20μs)
- Ниво на защита U_p при I_n
- Време на реакцията t_a
- Макс. допустима околна температура
- Степен на защита отворен/инсталиран
- Макс. допустим предпазител:
- Макс. сечение на клемата
- Допълнителен контакт (вариант)

VEPG

Варистор + газов разрядник

335 VAC
10 kA / полюс
20 kA / полюс
≤1,6 kV при 5 kA 950 V
< 100 ns
от -40 °C до +80 °C
IP 20/40
100 A
L, N = 6 mm ² ; PE = 25/35 mm ²
250 VAC / 0,5 A; макс. 1,5 mm ²

ОПИСАНИЕ	РАЗМ. (ШХВХД) ММ	КАТАЛОЖЕН НОМЕР
Разрядник клас С, 10 kA, 335 V, еднофазен, 1 МШ	17,5x90x65	ISO10073
Основа за VMG / VEPG	-	ISO10201
Основа + Н за VMG / VEPG	-	ISO10202

РАЗРЯДНИЦИ-ВЛОЖКИ КЛАС D, СЕРИЯ VMG ЗА ЕДНА ФАЗА, 230 V AC, ШИРИНА 1 МОДУЛ, DIN-ШИНА



IS010200



IS010201



IS010200



Схема на свързване



F2 е необходимо само, когато F2 > 35 AgL

ИНФОРМАЦИЯ НА SCHRACK

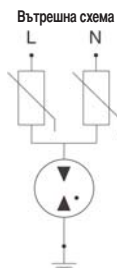
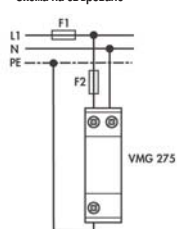
Клас D, конструкция тип II, тип 2, отговаря на ÖVE-SN 60, част 4 и на EN/IEC 61643

ТЕХНИЧЕСКИ ДАННИ

- Националните разпоредби за монтаж трябва да се съблюдават!
- Спестяване на пространство – ширина само 1 модул
- Модул – вложка
- Предварително настроена искрова междина N/PE
- Ниско ниво на защита
- Възможно е използването на предходен предпазител за голям ток

ОБЛАСТ НА ПРИЛОЖЕНИЕ

Разрядниците клас D са предназначени за вътрешен монтаж като защита на консуматори от мълнии и краткотрайни пикове на напрежението. Аресторната защита работи във всяко положение. Връзката към шината за изравняване на потенциалите или заземителната шина трябва да бъде възможно най-къса и да не образува контур. При измерване на изолацията, разрядникът се изключва от заземителната шина чрез газо напълнената искрова междина. За използване само в мрежи TN.

- Работно напрежение U_c
- Номинален разряден ток I_n (8/20 μ s)
 U_{oc} (1,2/50)
- Ниво на защита U_p при I_n
- Време на реакцията t_a
- Макс. допустима околна температура
- Степен на защита отворен/инсталиран
- Макс. допустим предпазител:
- Макс. сечение на клемата
- Допълнителен контакт (вариант)
- Монтаж на DIN-шина

VMG 275
Варистор + газов разрядник
275 VAC
3 kA / полюс
6 kV / полюс
$\leq 0,9 V$
$< 100 ns$
от $-40 ^\circ C$ до $+80 ^\circ C$
IP 20/40
63 A
L, N = 6 mm ² ; PE = 25/35 mm ²
250 VAC / 0,5 A, макс. 1,5 mm ²
двустранен

ОПИСАНИЕ	КАТАЛОЖЕН НОМЕР
Разряден модул клас D, 3kA 1 MШ	IS010200
Основа за VMG / VEPG	IS010201
Основа + Н за VMG / VEPG	IS010202

ЩИФТОВИ КОНТАКТИ – СМЕНЯЕМ ЗАЩИТЕН МОДУЛ



ISO10002

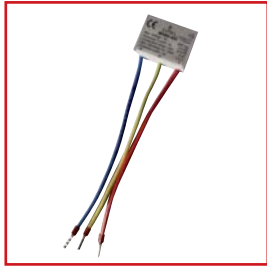

ISO10003

Монтажна схема

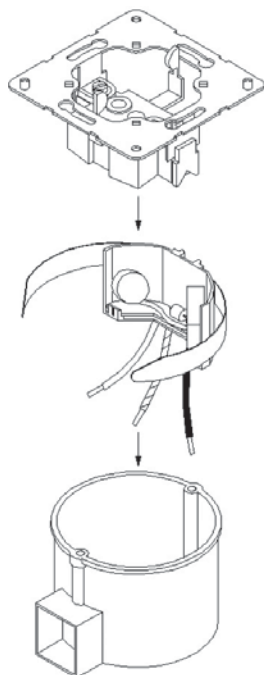

ИНФОРМАЦИЯ НА SCHRACK

- Клас на изискванията: D
- Номинален разряден ток (8/20 μ s) I_{sn} : 2,5 kA
- Номинално напрежение U_c : 250 V~ (50Hz)
- Максимален товарен ток на веригата I_{max} : 16 A
- Тип свързване: трипроводно
- Време на реакцията: L - N < 25 ns
- Защита от късо съединение: 6 kA (предходен предпазител 16 AgL)
- Температурен диапазон: от -20 °C до 60 °C

ТЕХНИЧЕСКИ ДАННИ

За оборудването на нови и модернизирането на съществуващи контакти Шуко. Могат да бъдат поставени и в стенни конзоли. Моделът с проходно опроводяване позволява да се свързват и други щифтови контакти.

ОБЛАСТ НА ПРИЛОЖЕНИЕ

Защитното устройство има за основна цел защитаването на чувствителни електронни устройства от страната на захранване и е подходящо за универсално приложение във вградени модулни контакти на устройства и конзоли. Това устройство позволява да се оборудват вече съществуващи контакти със защита от пренапрежение. Защитното устройство се закрепва за FM-вложка чрез пружинна скоба след като фазният, нулевият и заземителният проводници са свързани към контакта откъм страната на устройството. След това, щифтовият контакт се монтира както обикновено.

Това позволява на потребителя не само да оборудва нови контакти, но и да модернизира съществуващи такива, без значение от моделите на различни производители. Комутационната операция на устройството обезпечава успоредна защита. Това гарантира, че захранването към защитеното устройство (страна мрежа) се поддържа дори ако е повредено защитното устройство. Вграден сензор в устройството осигурява индикация при повреда. Той показва кога няма защитаване, при което се налага замяна на защитата от електротехник възможно най-бързо.

ОПИСАНИЕ	КАТАЛОЖЕН НОМЕР
Разрядник, клас D, за щифтов контакт, 2,5 kA, проходно свързване	ISO10002
Разрядник, клас D, за щифтов контакт, 3 kA (I_n), 16 A	ISO10003

TOP-TECHNIC



КОМАНДНИ УСТРОЙСТВА

TOP-TECHNIC



ИЗКЛЮЧАТЕЛИ И ПАКЕТНИ ПРЕКЪСВАЧИ

TOP-TECHNIC



ГЛАВНИ ПРЕКЪСВАЧИ С ФУНКЦИЯ НА
АВАРИЕН СТОП

TOP-TECHNIC



ГЛАВНИ ПРЕКЪСВАЧИ

TOP-TECHNIC



ПАКЕТНИ ПРЕКЪСВАЧИ ЗА МОНТАЖ НА
ЛИЦЕВ ПАНЕЛ

TOP-TECHNIC



ПАКЕТНИ ПРЕКЪСВАЧИ ЗА DIN-ШИНА

АПАРАТИ ЗА КОМУТАЦИЯ И УПРАВЛЕНИЕ

■ СЪДЪРЖАНИЕ

КОМАНДНИ УСТРОЙСТВА	Страница 132
ИЗКЛЮЧВАТЕЛИ И ПАКЕТНИ ПРЕКЪСВАЧИ	Страница 144
ГЛАВНИ ПРЕКЪСВАЧИ С ФУНКЦИЯ НА АВАРИЕН СТОП	Страница 146
ГЛАВНИ ПРЕКЪСВАЧИ	Страница 147
ПАКЕТНИ ПРЕКЪСВАЧИ ЗА МОНТАЖ НА ЛИЦЕВ ПАНЕЛ	Страница 148
ПАКЕТНИ ПРЕКЪСВАЧИ ЗА DIN-ШИНА	Страница 151

КОМАНДНИ УСТРОЙСТВА



КОМАНДНИ УСТРОЙСТВА

ИНФОРМАЦИЯ НА SCHRACK

- Интегрирана светодиодна технология
 - Ресурс от 100 000 часа
 - 3 светодиода за 5 цвята
- Пружинни клеми за контактите и светодиодните елементи
- Степен на защита:
 - IP 67/69 K за бутоните и осветените бутони звукови сигнали и индикаторни светлини, аварийните стопбутони, бутони тип "гъба"
 - IP 66 за двубутонните конзоли, Селекторни и бутонни ключове
- Стикери с лазерен печат
 - Устойчиви на изтриване
 - База данни (1000 символа)
 - Специфични потребителски символи пригодени към размера
 - Приспособяем текст
 - 3 mm височина на буквите, пространство за 3 реда
 1. 8 знака
 2. 10 знака
 3. 8 знака
 - 5 mm височина на буквите и един ред с 5 знака
- Програмируема блокировка и моментна функция
- Диаметър 22,5 mm

Индикатори за превключване и сигнализация

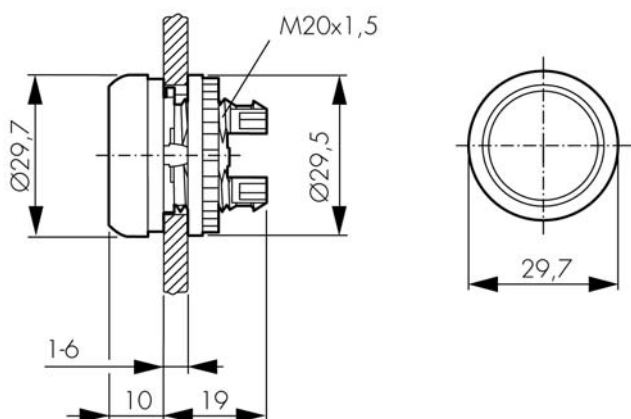

Преглед на системата

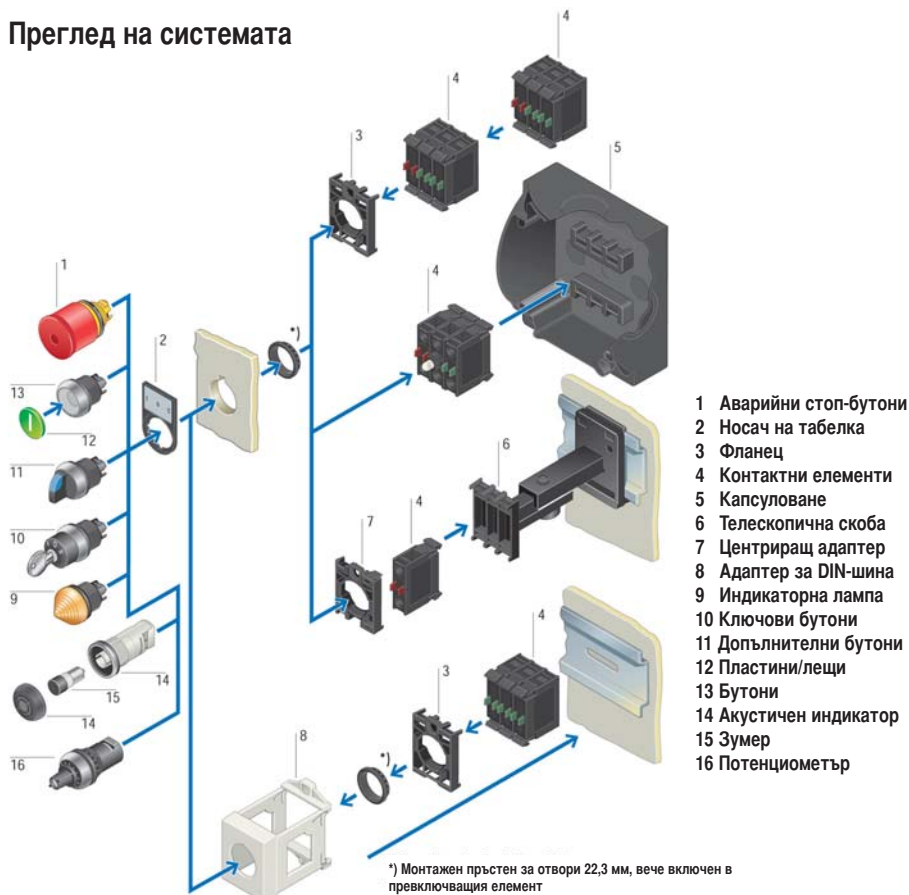

- 1 Аварийни стоп-бутони
- 2 Носач на табелка
- 3 Фланец
- 4 Контактни елементи
- 5 Капсуловане
- 6 Телескопична скоба
- 7 Центриращ адаптер
- 8 Адаптер за DIN-шина
- 9 Индикаторна лампа
- 10 Ключови бутони
- 11 Допълнителни бутони
- 12 Пластини/лещи
- 13 Бутони
- 14 Акустичен индикатор
- 15 Зумер
- 16 Потенциометър

БУТОНИ



MM216605

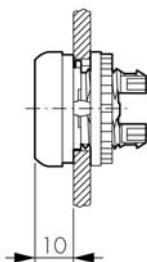

ИНФОРМАЦИЯ НА SCHRACK

- IP 67, 69K
- Диаметър 22,5 mm

ОПИСАНИЕ	КАТАЛОЖЕН НОМЕР
СЪС САМОВЪЗВРЪЩАНЕ	
Със самовъзвръщане, черен	MM216590
Със самовъзвръщане, бял	MM216592
Със самовъзвръщане, червен	MM216594
Със самовъзвръщане, зелен	MM216596
Със самовъзвръщане, жълт	MM216598
Със самовъзвръщане, син	MM216600
Със самовъзвръщане, червен "0"	MM216605
Със самовъзвръщане, зелен "1"	MM216607
Със самовъзвръщане, без табелка	MM216602
БЕЗ САМОВЪЗВРЪЩАНЕ	
Без самовъзвръщане, черен	MM216613
Без самовъзвръщане, червен	MM216617
Без самовъзвръщане, зелен	MM216619
ТАБЕЛКИ ЗА ПЛОСКИ БУТОНИ	
Табелка за плосък бутон, черна "стрела"	MM218173

ДВОЙНИ БУТОНИ С ИНДИКАТОРНИ КАПАЧКИ



MM216700

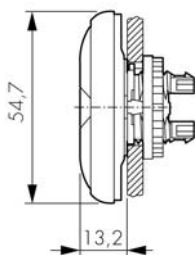

ИНФОРМАЦИЯ НА SCHRACK

- С индикаторна светлина, централно разположена, бяла
- Възможен е последващ монтаж на светодиода
- IP 66
- Диаметър 22,5 mm

ОПИСАНИЕ	КАТАЛОЖЕН НОМЕР
Със самовъзвръщане, светещ, зелен/червен	MM216698
Със самовъзвръщане, светещ, зелен/червен "1/0"	MM216700
Със самовъзвръщане, светещ, зелен/червен "start/stop"	MM216702
Със самовъзвръщане, светещ, бял/черен	MM216704
Със самовъзвръщане, светещ, бял/червен "1/0"	MM216706
Със самовъзвръщане, светещ, черен/черен, стрели	MM216710

БУТОНИ ТИП "ГЪБА"



MM216714

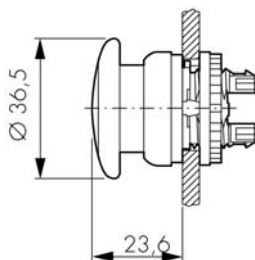

ИНФОРМАЦИЯ НА SCHRACK

- IP 67, 69K
- Диаметър 22,5 mm

ОПИСАНИЕ	КАТАЛОЖЕН НОМЕР
СЪС САМОВЪЗВРЪЩАНЕ	
Със самовъзвръщане, черен	MM216712
Със самовъзвръщане, червен	MM216714
Със самовъзвръщане, зелен	MM216716
БЕЗ САМОВЪЗВРЪЩАНЕ	
Без самовъзвръщане, черен	MM216743
Без самовъзвръщане, червен	MM216745
ТАБЕЛКА ЗА БУТОН ТИП "ГЪБА"	
Табелка, бутон тип "гъба" плосък, червен	MM216437

АВАРИЙНИ СТОП-БУТОНИ



MM216878

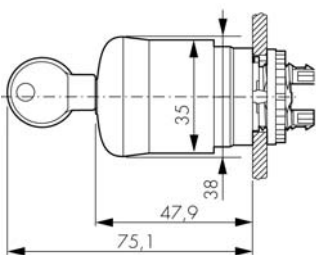

ИНФОРМАЦИЯ НА SCHRACK

- IP 67, IP 69K
- Защитени от неоторизиран достъп съгласно EN 418
- Да се издърпат за освобождаване
- Диаметър 22,5 mm

ОПИСАНИЕ	КАТАЛОЖЕН НОМЕР
Аварийен стоп-бутон	MM216876
Аварийен стоп-бутон, светец	MM216878
Аварийен стоп-бутон с ключ	MM216879

ПРЕВКЛЮЧВАТЕЛИ С КЛЮЧ



MM216900

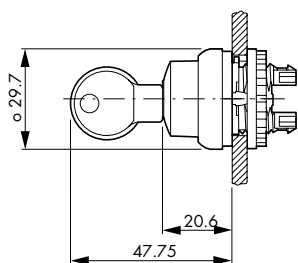

ИНФОРМАЦИЯ НА SCHRACK

- IP 66
- Диаметър 22,5 mm

ОПИСАНИЕ	КАТАЛОЖЕН НОМЕР
2 позиции, със самовъзвръщане, 40°	MM216881
2 позиции, със самовъзвръщане, 60°	MM216887
3 позиции, със самовъзвръщане, 40°	MM216894
3 позиции, със самовъзвръщане, 60°	MM216900
Ключ MS1, стандартен	MM216416

ИНДИКАТОРНА ЛАМПА, ПЛОСКА



MM216771

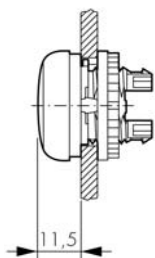

ИНФОРМАЦИЯ НА SCHRACK

- IP 67, 69K
- Диаметър 22,5 mm
- Светодиодна технология

ОПИСАНИЕ	КАТАЛОЖЕН НОМЕР
Плоска, бяла	MM216771
Плоска, червена	MM216772
Плоска, зелена	MM216773
Плоска, жълта	MM216774
Плоска, синя	MM216775
Плоска, празна	MM216776

ИНДИКАТОРНА ЛАМПА, КОНИЧНА



MM216779

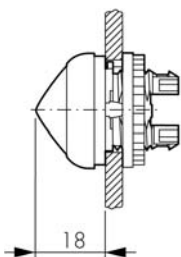

ИНФОРМАЦИЯ НА SCHRACK

- IP 67, 69K
- Диаметър 22,5 mm
- Светодиодна технология

ОПИСАНИЕ	КАТАЛОЖЕН НОМЕР
Конична, бяла	MM216778
Конична, червена	MM216779
Конична, зелена	MM216780
Конична, жълта	MM216781
Конична, синя	MM216782

ЗУМЕР IP 40



MM216913



MM21691F

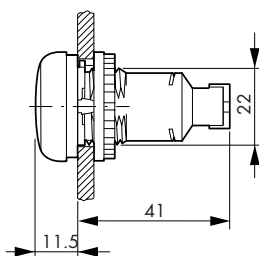

ИНФОРМАЦИЯ НА SCHRACK

- 83dB
- 18 -30 V AC/DC
- Диаметър 22,5 mm
- 100% ПВ

ОПИСАНИЕ	КАТАЛОЖЕН НОМЕР
Зумер, корпус	MM229015
Зумер, постоянен тон, 24 V AC/DC	MM229025
Зумер, прекъснат тон, 24 V AC/DC	MM229028

СВЕТЕЩИ БУТОНИ, ПЛОСКИ



MM216938

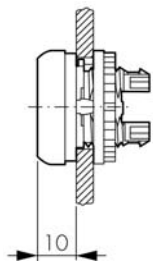

ИНФОРМАЦИЯ НА SCHRACK

- IP 67, 69K
- Диаметър 22,5 mm

ОПИСАНИЕ	КАТАЛОЖЕН НОМЕР
СЪС САМОВЪЗВРЪЩАНЕ	
Със самовъзвръщане, бял	MM216922
Със самовъзвръщане, червен	MM216925
Със самовъзвръщане, зелен	MM216927
Със самовъзвръщане, жълт	MM216929
Със самовъзвръщане, син	MM216931
Със самовъзвръщане, червен "0"	MM216936
Със самовъзвръщане, зелен "1"	MM216938
Със самовъзвръщане, бял "0"	MM216940
Със самовъзвръщане, бял "1"	MM216942
Със самовъзвръщане, без табелка	MM216933
БЕЗ САМОВЪЗВРЪЩАНЕ	
Без самовъзвръщане, бял	MM216944
Без самовъзвръщане, червен	MM216946
Без самовъзвръщане, зелен	MM216948
Без самовъзвръщане, жълт	MM216950
Без самовъзвръщане, син	MM216952
Без самовъзвръщане, червен "0"	MM216957
Без самовъзвръщане, зелен "1"	MM216959
Без самовъзвръщане, бял "1"	MM216963
Без самовъзвръщане, без табелка	MM216954

СВЕТЕЦИ БУТОНИ, ВИСОКИ



MM216975

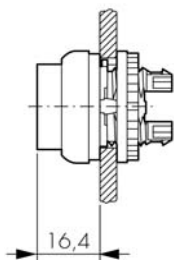

ИНФОРМАЦИЯ НА SCHRACK

- IP 67, 69K
- Диаметър 22,5 mm

ОПИСАНИЕ	КАТАЛОЖЕН НОМЕР
СЪС САМОВЪЗВРЪЩАНЕ	
Висок, със самовъзвръщане, бял	MM216965
Висок, със самовъзвръщане, червен	MM216967
Висок, със самовъзвръщане, зелен	MM216969
Висок, със самовъзвръщане, жълт	MM216971
Висок, със самовъзвръщане, син	MM216973
Висок, със самовъзвръщане, червен "0"	MM216975
Висок, със самовъзвръщане, зелен "1"	MM216977
Висок, със самовъзвръщане, бял "1"	MM216981
КАПАЧКИ ЗА СВЕТЕЦ БУТОН	
Капачка, светещ бутон, червен	MM216442
Капачка, светещ бутон, зелен	MM216443
Капачка, светещ бутон, жълт	MM216444
Капачка, светещ бутон, син	MM216445
Капачка, светещ бутон, цвят по избор	MM216446

БУТОННИ ПРЕКЪСВАЧИ



MM216865

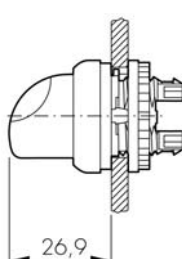
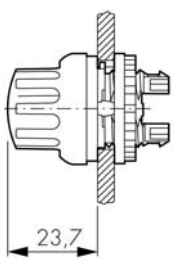

ИНФОРМАЦИЯ НА SCHRACK

- IP 66
- Диаметър 22,5 mm
- Без самовъзвръщане: 60°
- Със самовъзвръщане: 40°

ОПИСАНИЕ	КАТАЛОЖЕН НОМЕР
2-ПОЗИЦИОННИ	
2 позиции, със самовъзвръщане, 40°, бутонен прекъсвач	MM216865
2 позиции, без самовъзвръщане, 60°, бутонен прекъсвач	MM216867
2 позиции, без самовъзвръщане, бутонен прекъсвач	MM216874
2 позиции, без самовъзвръщане, черен, 1-0, ротационен прекъсвач	MM216855
3-ПОЗИЦИОННИ	
3 позиции, със самовъзвръщане, 40°, бутонен прекъсвач	MM216870
3 позиции, без самовъзвръщане, 60°, бутонен прекъсвач	MM216872
3 позиции, без самовъзвръщане, черен, 1-0 II, ротационен прекъсвач	MM216863

СВЕТЕЩИ БУТОННИ ПРЕКЪСВАЧИ



MM216845

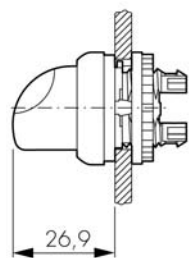

ИНФОРМАЦИЯ НА SCHRACK

- IP 66
- Диаметър 22,5 mm

ОПИСАНИЕ	КАТАЛОЖЕН НОМЕР
2 ПОЗИЦИИ, СЪС САМОВЪЗВРЪЩАНЕ	
2 позиции, със самовъзвръщане, бял	MM216812
2 позиции, със самовъзвръщане, червен	MM216814
2 позиции, със самовъзвръщане, зелен	MM216816
2 позиции, със самовъзвръщане, жълт	MM216818
2 ПОЗИЦИИ, БЕЗ САМОВЪЗВРЪЩАНЕ	
2 позиции, без самовъзвръщане, бял	MM216823
2 позиции, без самовъзвръщане, червен	MM216825
2 позиции, без самовъзвръщане, зелен	MM216827
2 позиции, без самовъзвръщане, жълт	MM216829
2 позиции, без самовъзвръщане, син	MM216831
3 ПОЗИЦИИ, СЪС САМОВЪЗВРЪЩАНЕ	
3 позиции, със самовъзвръщане, бял	MM216833
3 позиции, със самовъзвръщане, червен	MM216835
3 позиции, със самовъзвръщане, зелен	MM216837
3 позиции, със самовъзвръщане, син	MM216841
3 ПОЗИЦИИ, БЕЗ САМОВЪЗВРЪЩАНЕ	
3 позиции, без самовъзвръщане, бял	MM216843
3 позиции, без самовъзвръщане, червен	MM216845
3 позиции, без самовъзвръщане, зелен	MM216847
3 позиции, без самовъзвръщане, жълт	MM216849
3 позиции, без самовъзвръщане, син	MM216851

ФЛАНЕЦ



MM216374

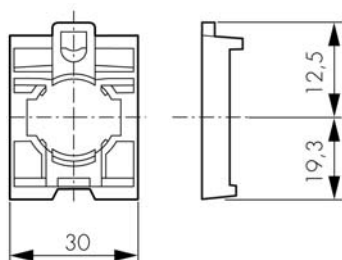

ИНФОРМАЦИЯ НА SCHRACK

- За предно монтиране на комутационни и светодиодни елементи
- Фланецът е необходим за всички контролни устройства, които са съставени от отделни части. Могат да бъдат монтирани до 6 контакта или 1 светодиод плюс максимум 4 контакта.

ОПИСАНИЕ	КАТАЛОЖЕН НОМЕР
Фланец (преден)	MM216374

КОНТАКТИ



MM216378

ИНФОРМАЦИЯ НА SCHRACK

- Вариант за преден монтаж върху фланец или
Вариант за монтаж на плоча в табло и на телескопична скоба
- Пружинни или винтови клеми
- Комутационна способност: AC 15,230 V 6 A
DC 13,24 V 3 A

ОПИСАНИЕ	КАТАЛОЖЕН НОМЕР
КОНТАКТ ЗА ПРЕДЕН МОНТАЖ	
НО контакт, преден	MM216376
НЗ контакт, преден	MM216378
НО контакт, предна пружинна клема	MM216384
НЗ контакт, предна пружинна клема	MM216385
КОНТАКТ ЗА МОНТАЖ НА ПЛОЧА	
НО контакт, за плоча	MM216380
НЗ контакт, за плоча	MM216382
НО контакт, за плоча, пружинна клема	MM216386
НЗ контакт, за плоча, пружинна клема	MM216387

СВЕТОДИОДИ



MM216557

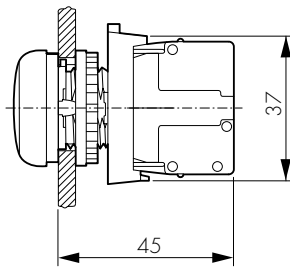

ИНФОРМАЦИЯ НА SCHRACK

- Две захранващи напрежения: 12 -30 V AC/DC, 85-264 V AC
- Номинален ток: 12-30 V AC/DC: 8-15 mA, 85-264 V AC:
5-15 mA (Pmax = 0,33 W)
- Диаметър 22,5 mm

ОПИСАНИЕ	КАТАЛОЖЕН НОМЕР
СВЕТОДИОД ЗА ПРЕДЕН МОНТАЖ	
Светодиод 12-30 V AC/DC бял, преден	MM216557
Светодиод 12-30 V AC/DC червен, преден	MM216558
Светодиод 12-30 V AC/DC зелен, преден	MM216559
Светодиод 12-30 V AC/DC син, преден	MM218057
Светодиод 12-30 V AC/DC бял, преден, пружинна клема	MM216569
Светодиод 12-30 V AC/DC червен, преден, пружинна клема	MM216570
Светодиод 12-30 V AC/DC зелен, преден, пружинна клема	MM216571
Светодиод 12-30 V AC/DC син, преден, пружинна клема	MM218061
Светодиод 85-264 V AC бял, преден	MM216563
Светодиод 85-264 V AC червен, преден	MM216564
Светодиод 85-264 V AC зелен, преден	MM216565
Светодиод 85-264 V AC/DC син, преден	MM218059
Светодиод 85-264 V AC бял, преден, пружинна клема	MM216575
Светодиод 85-264 V AC червен, преден, пружинна клема	MM216576
Светодиод 85-264 V AC зелен, преден, пружинна клема	MM216577
Светодиод 85-264 V AC/DC син, преден, пружинна клема	MM218063

СВЕТОДИОДИ – ПРОДЪЛЖЕНИЕ

ОПИСАНИЕ	КАТАЛОЖЕН НОМЕР
СВЕТОДИОД ЗА МОНТАЖ НА ПЛОЧА	
Светодиод 12-30 V AC/DC бял, за плоча	MM216560
Светодиод 12-30 V AC/DC червен, за плоча	MM216561
Светодиод 12-30 V AC/DC зелен, за плоча	MM216562
Светодиод 12-30 V AC/DC син, за плоча	MM218058
Светодиод 12-30 V AC/DC бял, за плоча, пружинна клема	MM216572
Светодиод 12-30 V AC/DC зелен, за плоча, пружинна клема	MM216574
Светодиод 12-30 V AC/DC червен, за плоча, пружинна клема	MM216573
Светодиод 85-264 V AC бял, за плоча	MM216566
Светодиод 85-264 V AC червен, за плоча	MM216567
Светодиод 85-264 V AC зелен, за плоча	MM216568
Светодиод 85-264 V AC червен, за плоча, пружинна клема	MM216579
Светодиод 85-264 V AC бял, за плоча, пружинна клема	MM216578
ПРИНАДЛЕЖНОСТИ ЗА СВЕТОДИОД	
Тест-модул със светодиодиод 12-30 V AC/DC	MM231079
Тест-модул със светодиодиод 85-264 V AC/DC	MM231080
Тест-модул със светодиодиод 85-264 V AC/DC	MM213080
Тест-модул със светодиодиод 12-30 V AC/DC	MM213079

ТАБЛО ЗА МОНТАЖ НА ЛИЦЕВ ПАНЕЛ



MM216536

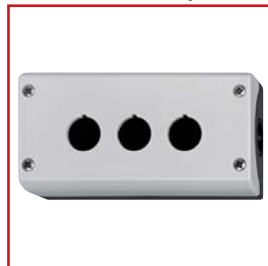

MM216538

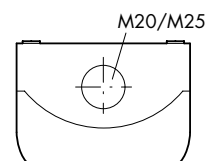
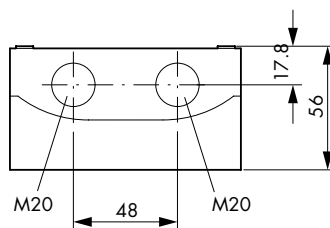
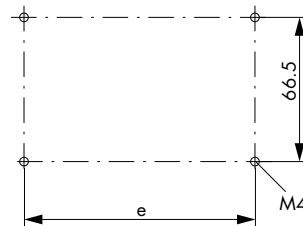
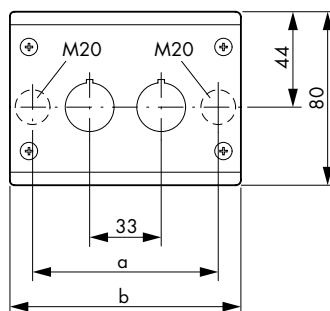

ИНФОРМАЦИЯ НА SCHRACK

- Диаметър 22,5 mm

Тип	Монтажни положения	a	b	e	Свързвани проводници
M22-I (Y)	1	172	42,6	58,5	2 x M16 3 x M20 2 x M25
M22-I2	2	120	85,6	106,5	2 x M20 3 x M20 2 x M25
M22-I3	3	153	118,6	139,5	2 x M20 2 x M25 4 x M20
M22-I4	4	186	151,6	172,5	2 x M20 2 x M25 4 x M40
M22-I6	6	252	217,6	238,5	2 x M20 2 x M25 4 x M20

ОПИСАНИЕ	КАТАЛОЖЕН НОМЕР
Табло за монтаж на лицев панел 1 черно/светло сиво	MM216535
Табло за монтаж на лицев панел 1 черно/жълто	MM216536
Табло за монтаж на лицев панел 2 черно/светло сиво	MM216537
Табло за монтаж на лицев панел 3 черно/светло сиво	MM216538
Табло за монтаж на лицев панел 4 черно/светло сиво	MM216539
Табло за монтаж на лицев панел 6 черно/светло сиво	MM216540

ПАКЕТНИ УСТРОЙСТВА



MM216529



MM216525

ИНФОРМАЦИЯ НА SCHRACK

- Диаметър 22,5 mm
- Конструкция: Изолационно тяло IP 67
- Външното и панелното устройства се доставят предварително сглобени.

ОПИСАНИЕ	КАТАЛОЖЕН НОМЕР
Пакетни бутони за монтаж на лицев панел, 2x "0", "1"	MM216529
Пакетни бутони за монтаж на лицев панел, 3x "0", "1", "3"	MM216532
Пакетен аварийен стоп бутон тип "гъба", 1 НО, 1 НЗ	MM216525
Пакетен аварийен стоп бутон тип "гъба", 1 НЗ	MM216524
Пакетни бутони за монтаж на лицев панел, зелени "1"	MM216522
Пакетни бутони за монтаж на лицев панел, червени "0"	MM216521
Пакетен аварийен стоп бутон 1 НЗ за вмъкване	MM216515
Пакетен аварийен стоп бутон тип "гъба", 1 НО, 1 НЗ	MM216516

РЪЧНИ ПРЕКЪСВАЧИ

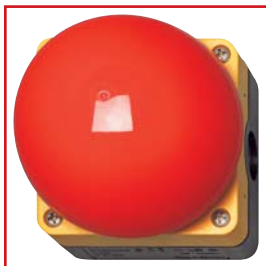

MM229746



MM229747

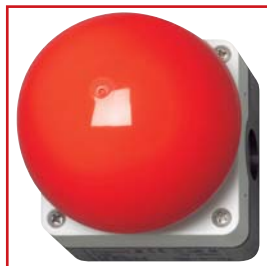

MM229749

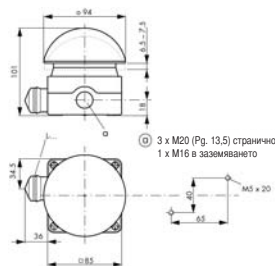

ИНФОРМАЦИЯ НА SCHRACK

- IP 67/ IP 69K
- НЗ с предпазна функция чрез позитивно отварящо действие, отговарящо на IEC 947-5-1
- Голяма устойчива на удар повърхност
- Аварийният стоп осигурява защита от неоторизиран достъп при работа съгласно ISO 13 850/EN 418

ОПИСАНИЕ	КАТАЛОЖЕН НОМЕР
Голям ръчен превключвател, черен, 1 НО, 1 НЗ, мигновен	MM229749
Голям ръчен превключвател, червен, 1 НО, 1 НЗ, мигновен	MM229746
Аварийен стоп-бутон, 1 НЗ, мигновен	MM229747
Аварийен стоп-бутон, 1 НЗ, 1 НО, мигновен	MM229748

ПОТЕНЦИОМЕТЪР



MM229491

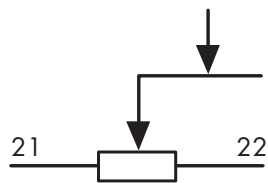

ИНФОРМАЦИЯ НА SCHRACK

- Комплект с потенциометър
- От 1 k Ω до 470 k Ω
- 3 конектора, свързани поотделно
- Степен на защита IP 65
- Изцяло изолиран
- P_{max} = 0,5 W

ОПИСАНИЕ	КАТАЛОЖЕН НОМЕР
Потенциометър 1 k Ω	MM229489
Потенциометър 4,7 k Ω	MM229490
Потенциометър 10 k Ω	MM229491
Потенциометър 470 k Ω	MM229494

ТАБЕЛКИ



MM216480

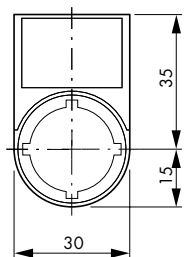

ОПИСАНИЕ	КАТАЛОЖЕН НОМЕР
Табелка за аварийен стоп \varnothing =60 mm 4-езична	MM216483
Табелка за аварийен стоп, 33x50 mm	MM216472
Табелка за аварийен стоп, 50x50 mm	MM216484
Табелка за аварийен стоп, \varnothing =90 mm обикновена	MM216464
Табелка за аварийен стоп \varnothing =90 mm 4-езична	MM216465
Държач на табелка, празен, 30x50 mm	MM216392
Държач на табелка за двоен бутон, празен, 30x75 mm	MM216394
Табелка, 18x27 mm алуминиева празна	MM216480
Табелка + държач 30x50 mm 0 I	MM216485
Табелка + държач 30x50 mm I 0 II	MM216486
Табелка + държач 30x50 mm стоп	MM216494
Табелка + държач 30x50 mm старт	MM216495
Табелка + държач 30x50 mm ВКЛ.	MM216496
Табелка + държач 30x50 mm ИЗКЛ. ВКЛ.	MM216499
Табелка + държач РЪЧ. 0 АВТО	MM216501
Табелка + държач 30x50 mm ИЗКЛ.	MM218300

КОМПАКТНА ИНДИКАТОРНА ЛАМПА



BZ501210ME



BZ501219ME

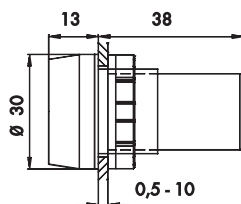

ИНФОРМАЦИЯ НА SCHRACK

- Цветова гама: зелена, червена, синя, жълта, бяла
- Диапазон на напрежението: 20 - 30 V AC/DC
170 - 250 V AC, 50 Hz
- Честота на мигане: 100 Hz за всички напрежения
- Температурен диапазон: -25 °C до +55 °C
- Диаметър: 22 mm
- Степен на защита: IP 65

СЕРТИФИКАТИ

EN 60947, IEC 947

СВЕТОДИОД МУЛТИЧИП

Няколко светодиодни чипа са вградени в повърхността на лампата. Чрез мултичипната технология се постига равномерно, цветово наситено светлоразпределение, което се вижда лесно дори и в условията на висока осветеност. Да не се забравя и дългият работен живот на светодиодите.

ОПИСАНИЕ	ДИАМЕТЪР	КАТАЛОЖЕН НОМЕР
Компактен светодиод червен 20-30 V AC/DC	□22	BZ501210ME
Компактен светодиод жълт 20-30 V AC/DC	□22	BZ501211ME
Компактен светодиод син 20-30 V AC/DC	□22	BZ501212ME
Компактен светодиод зелен 20-30 V AC/DC	□22	BZ501213ME
Компактен светодиод бял 20-30 V AC/DC	□22	BZ501214ME
Компактен светодиод червен 170-250 V AC/DC	□22	BZ501215ME
Компактен светодиод жълт 170-250 V AC/DC	□22	BZ501216ME
Компактен светодиод син 170-250 V AC/DC	□22	BZ501217ME
Компактен светодиод зелен 170-250 V AC/DC	□22	BZ501218ME
Компактен светодиод бял 170-250 V AC	□22	BZ501219ME

■ ГЛАВНИ ПРЕКЪСВАЧИ И ПАКЕТНИ ПРЕКЪСВАЧИ – ОБЩА ИНФОРМАЦИЯ



ГЛАВНИ, ТОВАРОВИ, ПАКЕТНИ ПРЕКЪСВАЧИ

■ ГЛАВНИ ПРЕКЪСВАЧИ И ГЛАВНИ ПРЕКЪСВАЧИ С АВАРИЕН СТОП

В съответствие със стандартите IEC/EN 60204/ VDE0113 всички производствени машини и машинни инструменти трябва да бъдат оборудвани с главен прекъсвач, който разединява цялото електрическо оборудване от всички активни мрежови съединения по време на почистване, поддръжка и ремонтни работи и по време на продължителни престои.

Там, където са необходими 2 или повече главни прекъсвача, трябва да бъдат използвани подходящи блокиращи устройства. Въпреки това, ние препоръчваме употребата на 4-полюсен главен прекъсвач (пакетен прекъсвач).

Главният прекъсвач трябва да бъде един от следните типове:

- Изключвател на натоварването, който отговаря на IEC/EN 60947-3 и VDE 0660 част 107 за приложения от категории AC23-B или DC-23B.
- Разединител със спомагателен контакт (напр. превключвателна програма A3-10, който гарантира по всяко време, че изключвателните устройства могат да прекъснат товара преди главните контакти на разединителя да се отворят.
- Токът на разединяване трябва да прекъсва същевременно тока на най-големия електродвигател в покой, заедно със сумата от токовете на всички други електродвигатели и/или товарни вериги.

■ ТОВАРОВИ ПРЕКЪСВАЧИ LT.. 20 – 160 A

Товаровите прекъсвачи могат да бъдат използвани навсякъде, където са необходими компактни прекъсвачи ВКЛ.-ИЗКЛ. с големи контактни междини (изолатори) и високо контактното налягане, и където се изисква по-голяма защита от късо съединение. Поради това те се използват като главни прекъсвачи в съответствие с IEC/EN 60204/ VDE 0113 вкл. заключващо устройство, клемна капачка и контактори с принудително превключване.

Разединители съгласно IEC/EN 60947-3 и VDE 0660 част 107 с индикатори на положението на превключване за 690 V.

3-полюсен или 4-полюсен превключвател на електродвигател. В съответствие с IEC/EN 60947-3 / VDE 0660 част 107, тези прекъсвачи от LT диапазона имат висока AC3 и AC23A комутирема мощност.

■ ПАКЕТНИ ПРЕКЪСВАЧИ, 10 – 250 A

Пакетни прекъсвачи могат да бъдат използвани практически за всяка цел, например като прекъсвачи на електродвигатели, главни прекъсвачи, командни прекъсвачи или прекъсвачи на уреди. Заедно със списъка на превключвателните програми, може да бъде използван практически безкраен списък със специални превключвателни програми.

Пакетните прекъсвачи на SCHRACK са модулни, работят с двойно разединяване на полюс и два контакта на превключвателна клетка. С употребата на различни модели, допълнителни устройства и различни ръкохватки и лицеви рамки, те могат да бъдат използвани в почти безкрайни комбинации. Прекъсвачите от всички типове са съставени от позициониращ механизъм и превключвателен комплект. Гърбиците се задвижват от стабилен, устойчив на усукване алуминиев вал. Позициониращият механизъм определя ъгъла на превключване и броя на позициите. Прекъсвачите от всички размери и конструкции могат теоретично да бъдат проектирани с ъгли на превключване от 90°, 60°, 45° и 30°.

ТОВАРОВИ ПРЕКЪСВАЧИ LT



IN8E2333

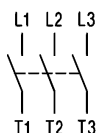

ИНФОРМАЦИЯ НА SCHRACK

Идеалните работни характеристики на главните прекъсвачи позволяват те да бъдат използвани като главни разединители, аварийни стопове, ремонтни и обезопасяващи прекъсвачи.

ТЕХНИЧЕСКИ ДАННИ

- Главен прекъсвач, 3-полюсен
- 20 - 160 A / 3 x 400 VAC
- Ток според категория AC 21, 690 V; мощност в режим AC 23, 3 x 400 V
- VBG 4 клеми
- Отговаря на стандартите EN 60204, VDE 0113
- Макс. сечение на проводника: 20 – 40 A: 10 mm²
63 A, 80A: 25 mm²
80 A, 100A: 50 mm²
- Степен на защита на предната страна: IP 66
- Превключване: IP 2x
- Монтаж с 4 отвора (За вграждане, червена ръкохватка, жълта основа, възможност за заключване)

ОПИСАНИЕ/НОМИНАЛЕН ТОК/КОМУТИРУЕМА МОЩНОСТ	РАЗМ. (ШХВХД) ММ	РАЗМ. НА ПРЕДНАТА ОСНОВА (ШХВХД) ММ	КАТАЛОЖЕН НОМЕР
Товаров прекъсвач 3-полюсен/20 A/5,5 kW	48x64x54	64x64	IN8E2332
Товаров прекъсвач 3-полюсен/25 A/7,5 kW	48x64x54	64x64	IN8E2333
Товаров прекъсвач 3-полюсен/32 A/11 kW	48x64x54	64x64	IN8E2334
Товаров прекъсвач 3-полюсен/40 A/15 kW	48x64x54	64x64	IN8E2335
Товаров прекъсвач 3-полюсен/63 A/22 kW	48x64x54	64x64	IN8E2337
Товаров прекъсвач 3-полюсен/80 A/22 kW	48x64x54	64x64	IN8E2338
Товаров прекъсвач 3-полюсен/80 A/30 kW	70x80x71	64x64	IN805780
Товаров прекъсвач 3-полюсен/100 A/37 kW	70x80x71	64x64	IN805781

ЗА МОНТАЖ НА ПЛОЧА С УДЪЛЖИТЕЛ ЗА ВРАТА, ЗАКЛЮЧВАЩО УСТРОЙСТВО ЗА ЗАКРЕПВАНЕ С 4 ОТВОРА



IN8A2435

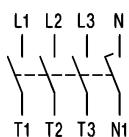

ИНФОРМАЦИЯ НА SCHRACK

- Главен прекъсвач / аварийен стоп, 4-полюсен
- Дълбочината на монтаж може да се настрои до 190 mm
- Степен на защита на предната страна IP 66

ОПИСАНИЕ/НОМИНАЛЕН ТОК/КОМУТИРУЕМА МОЩНОСТ	РАЗМ. (ШХВХД) ММ	РАЗМ. НА ПРЕДНАТА ОСНОВА (ШХВХД) ММ	КАТАЛОЖЕН НОМЕР
Главен прекъсвач / аварийен стоп 4-полюсен/40 A/15 kW	48x64x...	64x64	IN8A2435
Главен прекъсвач / аварийен стоп 4-полюсен/63 A/22 kW	62.5x64x...	64x64	IN8A2437

■ ЗА РЕДОВИ МОНТАЖ, С ЧЕРВЕНА РЪКОХВАТКА, ЖЪЛТА ОСНОВА, ЗАКЛЮЧВАЩИ СЕ



IN8R2322

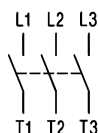

■ ИНФОРМАЦИЯ НА SCHRACK

- Главен прекъсвач / аварийен стоп, 3-полюсен
- Степен на защита на предната страна IP 40
- За максимум 2 ключалки

ОПИСАНИЕ/НОМИНАЛЕН ТОК/КОМУТИРУЕМА МОЩНОСТ	РАЗМ. (ШХВХД) ММ	КАТАЛОЖЕН НОМЕР
Главен прекъсвач / аварийен стоп, 3-полюсен за редови монтаж/20 A/5,5 kW	48x64x60	IN8R2322
Главен прекъсвач / аварийен стоп, 3-полюсен за редови монтаж/25 A/7,5 kW	48x64x60	IN8R2323
Главен прекъсвач / аварийен стоп, 3-полюсен за редови монтаж/32 A/11 kW	48x64x60	IN8R2324
Главен прекъсвач / аварийен стоп, 3-полюсен за редови монтаж/40 A/15 kW	48x64x60	IN8R2325
Главен прекъсвач / аварийен стоп, 3-полюсен за редови монтаж/63 A/22 kW	48x64x60	IN8R2327
Главен прекъсвач / аварийен стоп, 3-полюсен за редови монтаж/80 A/22 kW	48x64x60	IN8R2328
Главен прекъсвач / аварийен стоп, 3-полюсен за редови монтаж/80 A/30 kW	70x80x70	IN885780
Главен прекъсвач / аварийен стоп, 3-полюсен за редови монтаж/100 A/45 kW	70x80x70	IN885781

■ РЕМОНТНИ ПРЕКЪСВАЧИ, В ИЗОЛИРАНИ КУТИИ, ЧЕРВЕНА РЪКОХВАТКА, ЗАКЛЮЧВАЩИ СЕ, IP65



IN8P2332

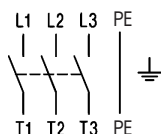

■ ИНФОРМАЦИЯ НА SCHRACK

- Главен прекъсвач, 3/4-полюсен
- За максимум 3 ключалки
- Вградена заземителна шина
- Степен на защита IP 65

ОПИСАНИЕ/НОМИНАЛЕН ТОК/КОМУТИРУЕМА МОЩНОСТ	РАЗМ. (ШХВХД) ММ	КАТАЛОЖЕН НОМЕР
Главен прекъсвач / аварийен стоп 3-полюсен/20 A/5,5 kW	98x130x77	IN8P2332
Главен прекъсвач / аварийен стоп 3-полюсен/25 A/7,5 kW	98x130x77	IN8P2333
Главен прекъсвач / аварийен стоп 3-полюсен/32 A/11 kW	98x130x77	IN8P2334
Главен прекъсвач / аварийен стоп 3-полюсен/80 A/22 kW	120x200x86	IN8P2338
Главен прекъсвач / аварийен стоп 4-полюсен/32 A/11 kW	98x130x77	IN8P2434

ГЛАВНИ ПРЕКЪСВАЧИ



IN8E1332

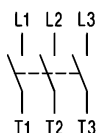

ИНФОРМАЦИЯ НА SCHRACK

- Главен прекъсвач за монтаж на лицев панел посредством 4 отвора
- Заклучващ се, за максимум 3 ключалки
- Степен на защита на предната страна: IP 66

ОПИСАНИЕ/НОМИНАЛЕН ТОК/КОМУТИРУЕМА МОЩНОСТ	РАЗМ. (ШХВХД) ММ	РАЗМ. НА ПРЕДНАТА ОСНОВА (ШХВХД) ММ	КАТАЛОЖЕН НОМЕР
Главен прекъсвач 3-полюсен/20 A/5,5 kW	48x64x54	64x64	IN8E1332
Главен прекъсвач 3-полюсен/25 A/7,5 kW	48x64x54	64x64	IN8E1333
Главен прекъсвач 3-полюсен/32 A/11 kW	48x64x54	64x64	IN8E1334
Главен прекъсвач 3-полюсен/40 A/15 kW	48x64x54	64x64	IN8E1335
Главен прекъсвач 3-полюсен/63 A/22 kW	48x64x54	64x64	IN8E1337
Главен прекъсвач 3-полюсен/80 A/22 kW	48x64x54	64x64	IN8E1338
Главен прекъсвач 3-полюсен/100 A/37 kW	70x80x71	64x64	IN805881

ЗА РЕДОВИ МОНТАЖ, С ЧЕРНА РЪКОХВАТКА, ЗАКЛЮЧВАЩИ СЕ



IN8R1322

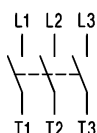

ИНФОРМАЦИЯ НА SCHRACK

- Степен на защита на предната страна: IP 40
- Заклучващ се, за максимум 2 ключалки

ОПИСАНИЕ/НОМИНАЛЕН ТОК/КОМУТИРУЕМА МОЩНОСТ	РАЗМ. (ШХВХД) ММ	КАТАЛОЖЕН НОМЕР
Главен прекъсвач 3-полюсен/20 A/5,5 kW	48x64x60	IN8R1322
Главен прекъсвач 3-полюсен/25 A/7,5 kW	48x64x60	IN8R1323
Главен прекъсвач 3-полюсен/32 A/11 kW	48x64x60	IN8R1324
Главен прекъсвач 3-полюсен/40 A/15 kW	48x64x60	IN8R1325
Главен прекъсвач 3-полюсен/63 A/22 kW	48x64x60	IN8R1327
Главен прекъсвач 3-полюсен/80 A/22 kW	48x64x60	IN8R1328
Главен прекъсвач 3-полюсен/80 A/30 kW	70x80x70	IN885880
Главен прекъсвач 3-полюсен/100 A/37 kW	70x80x70	IN885881

ПАКЕТНИ ПРЕКЪСВАЧИ ЗА МОНТАЖ НА ЛИЦЕВ ПАНЕЛ – ОБЩА ИНФОРМАЦИЯ



IN005120

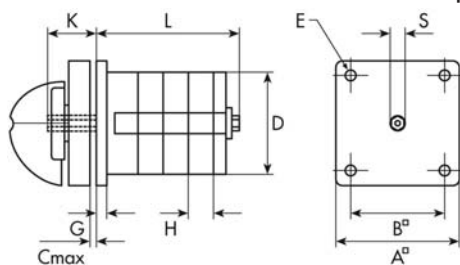

ИНФОРМАЦИЯ НА SCHRACK

- Преден монтаж
- Комутируема мощност: AC 3 до 15 kW
- Номинален ток: 20 A до 50 A
- Степен на защита на предната страна: IP 65

Тип	A	B	C	D	D1	D2	D3	E	G	H	K	S
М10Н	48	36	5	2 ¹⁾	4,5	8 ¹⁾	-	4	3,5	9,5	19	SW5

Размер L за превключвателни клетки

Тип	1	2	3	4	5	6	7	8	9	10	11	12
М10Н	36,5	46	55,5	65	74,5	84	93,5	103	112,5	122	131,5	141

ПРЕКЪСВАЧ ВКЛ./ИЗКЛ.

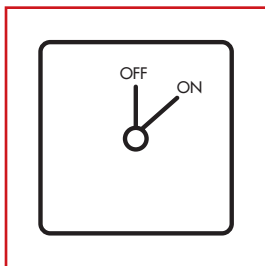

IN005120

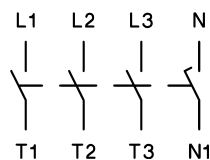

ОПИСАНИЕ	РАЗМ. (ШХВХД) ММ	БР. НА КЛЕТКИТЕ	КАТАЛОЖЕН НОМЕР	
1-полюсен/20 А	0-1	48x58x36,5	1	IN005120
2-полюсен/20 А	0-1	48x58x46	1	IN005220
3-полюсен/20 А/АС3 5,5	0-1	48x58x55,5	2	IN005320
1-полюсен/20 А/ВКЛ.-ИЗКЛ.		48x58x36,5	1	IN005121
1-полюсен/20 А/с ключов превключвател	0-1	48x58x36,5	1	IN005122

ПРЕВКЛЮЧВАТЕЛ С НУЛЕВО ПОЛОЖЕНИЕ

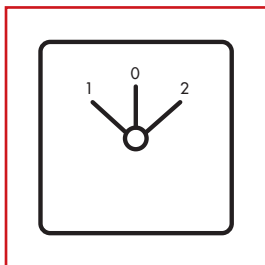

IN006120

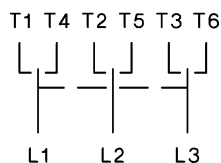

ОПИСАНИЕ	РАЗМ. (ШХВХД) ММ	БР. НА КЛЕТКИТЕ	КАТАЛОЖЕН НОМЕР	
1-полюсен/20 А	1-0-2	48x58x36,5	1	IN006120
2-полюсен/20 А	1-0-2	48x58x46	2	IN006220
3-полюсен/20 А/АС3 5,5 kW 1-0-2		48x58x55,5	3	IN006320
1-полюсен/20 А РЪЧ.-ИЗКЛ.-АВТО		48x58x36,5	1	IN006121
2-полюсен/20 А РЪЧ.-ИЗКЛ.-АВТО		48x58x46	2	IN006221

ПРЕВКЛЮЧВАТЕЛ БЕЗ НУЛЕВО ПОЛОЖЕНИЕ

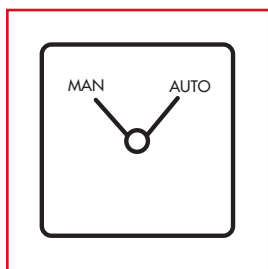

IN007121

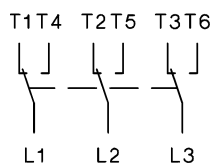

ОПИСАНИЕ	РАЗМ. (ШХВХД) ММ	БР. НА КЛЕТКИТЕ	КАТАЛОЖЕН НОМЕР
1-полюсен/20 А/АС 3 5,5 kW, АС 23 7,5 kW; РЪЧ./АВТО	48x58x36,5	1	IN007121
1-полюсен/20 А/1-2	48x58x36,5	1	IN007122

ПРЕВКЛЮЧВАТЕЛ ЗВЕЗДА - ТРИЪГЪЛНИК

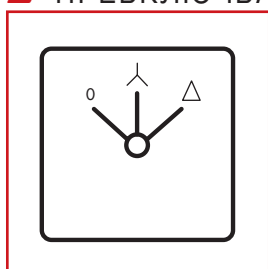

IN108900

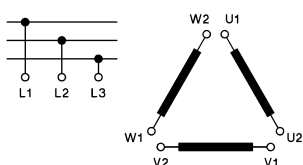

ОПИСАНИЕ	РАЗМ. (ШХВХД) ММ	БР. НА КЛЕТКИТЕ	КАТАЛОЖЕН НОМЕР
Превключвател звезда - триъгълник, АС 21 32 А/15 kW	48x58x65	3	IN108900

ПРЕВКЛЮЧВАТЕЛ СЪС САМОВЪЗВРЪЩАНЕ

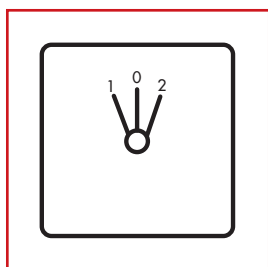

IN004120



ОПИСАНИЕ	РАЗМ. (ШХВХД) ММ	БР. НА КЛЕТКИТЕ	КАТАЛОЖЕН НОМЕР
Превключвател със самовъзвръщане, АС 21 20 А	48x58x36,5	1	IN004120

ПРЕВКЛЮЧВАТЕЛ ЗА ВОЛТМЕТЪР

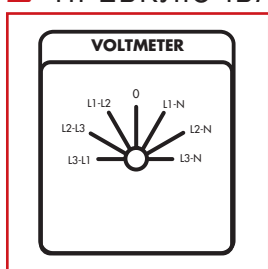

IN009V00

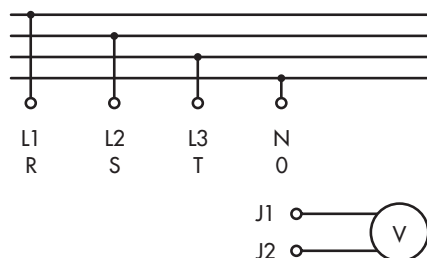

ИНФОРМАЦИЯ НА SCHRACK
3 линейни, 3 фазови напрежения

ОПИСАНИЕ	РАЗМ. (ШХВХД) ММ	БР. НА КЛЕТКИТЕ	КАТАЛОЖЕН НОМЕР
Линейни и фазови напрежения, 1-полюсен/20 А	48x58x36,5	3	IN009V00

ПРЕВКЛЮЧВАТЕЛ ЗА АМПЕРМЕТЪР

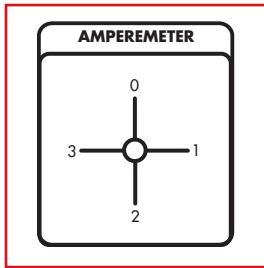

IN009A00



ОПИСАНИЕ/НОМИНАЛЕН ТОК	РАЗМ. (ШХВХД) ММ	БР. НА КЛЕТКИТЕ	КАТАЛОЖЕН НОМЕР
Превключвател за амперметър за 3 токови трансформаторни кръга, 1-полюсен/20 А	48x58x36,5	3	IN009A00

СТЪПКОВ ПРЕВКЛЮЧВАТЕЛ, 1-ПОЛЮСЕН, БЕЗ НУЛЕВО ПОЛОЖЕНИЕ

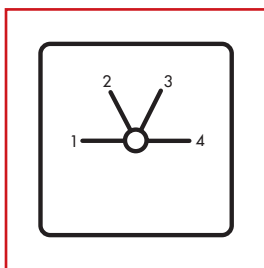

IN003122

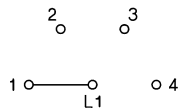

ОПИСАНИЕ/НОМИНАЛЕН ТОК	РАЗМ. (ШХВХД) ММ	БР. НА КЛЕТКИТЕ	КАТАЛОЖЕН НОМЕР
3-стъпков превключвател /20 А	48x58x44	2	IN003121
4-стъпков превключвател /20 А	48x58x44	2	IN003122

СТЪПКОВ ПРЕВКЛЮЧВАТЕЛ, 2-ПОЛЮСЕН, БЕЗ НУЛЕВО ПОЛОЖЕНИЕ

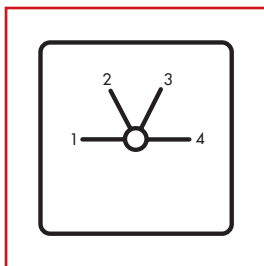

IN003123

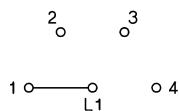

ОПИСАНИЕ/НОМИНАЛЕН ТОК	РАЗМ. (ШХВХД) ММ	БР. НА КЛЕТКИТЕ	КАТАЛОЖЕН НОМЕР
3-стъпков превключвател /20 А	48x58x44	3	IN003123
4-стъпков превключвател /20 А	48x58x44	4	IN003124

ПАКЕТНИ ПРЕВКЛЮЧВАТЕЛИ ЗА DIN-ШИНА – ОБЩА ИНФОРМАЦИЯ



IN085220

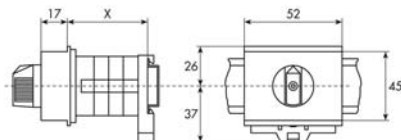

Превключвателни клетки при макс. X			
Тип	46	61	70
М10Н	2	3	4

ИНФОРМАЦИЯ НА SCHRACK

- Комутируема мощност: до 11 kW
- Номинален ток: до 32 A
- Степен на защита: IP 40

ПРЕКЪСВАЧ ВКЛ./ИЗКЛ.

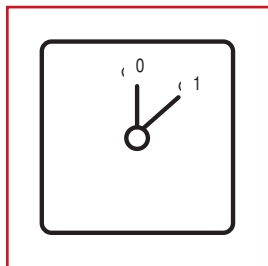

IN085120

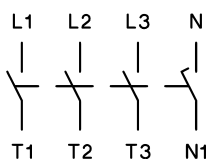

ОПИСАНИЕ	РАЗМ. (ШХВХД) ММ	КАТАЛОЖЕН НОМЕР
1-полюсен/20 A	52x45x60	IN085120
2-полюсен/20 A	52x45x60	IN085220
3-полюсен/20 A/5,5 kW	52x45x60	IN085320

ПРЕВКЛЮЧВАТЕЛ С НУЛЕВО ПОЛОЖЕНИЕ

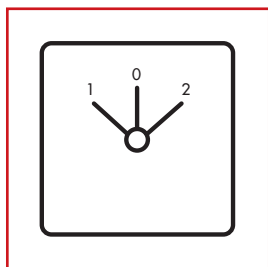

IN086120

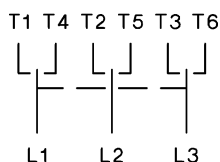

ОПИСАНИЕ	РАЗМ. (ШХВХД) ММ	КАТАЛОЖЕН НОМЕР
1-полюсен/20 A 1-0-2	52x45x60	IN086120
2-полюсен/20 A 1-0-2	52x45x60	IN086220
3-полюсен/20 A 1-0-2	52x45x60	IN086320
1-полюсен/20 A РЪЧ.-0-АВТО	52x45x60	IN086122

ПРЕВКЛЮЧВАТЕЛ БЕЗ НУЛЕВО ПОЛОЖЕНИЕ

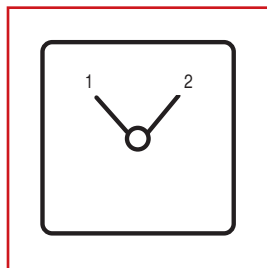

IN087120

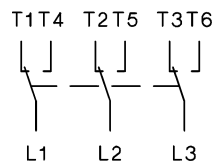

ОПИСАНИЕ	РАЗМ. (ШХВХД) ММ	КАТАЛОЖЕН НОМЕР
1-полюсен/20 А	52x45x60	IN087120
2-полюсен/20 А	52x45x60	IN087220
3-полюсен/20 А	52x45x60	IN087320

ПРЕВКЛЮЧВАТЕЛ ЗА ВОЛТМЕТЪР

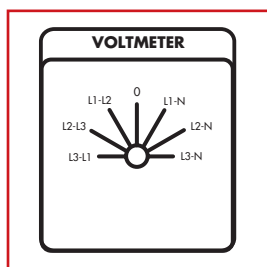

IN009V01

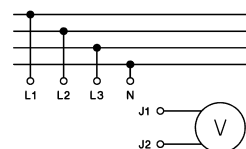

ОПИСАНИЕ/НОМИНАЛЕН ТОК	РАЗМ. (ШХВХД) ММ	КАТАЛОЖЕН НОМЕР
Линейни и фазови напрежения, 1-полюсен/20 А	52x45x60	IN009V01

ПРЕВКЛЮЧВАТЕЛ ЗА АМПЕРМЕТЪР

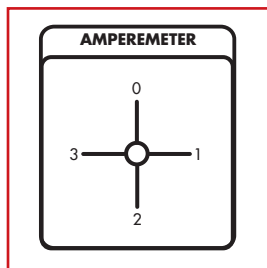

IN009A01

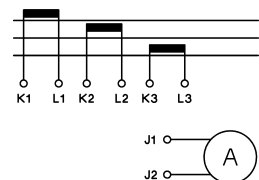

ОПИСАНИЕ/НОМИНАЛЕН ТОК	РАЗМ. (ШХВХД) ММ	КАТАЛОЖЕН НОМЕР
Превключвател за амперметър за 3 токови трансформаторни кръга, 1-полюсен/20 А	52x45x60	IN009A01

■ СЪПКОВ ПРЕВКЛЮЧВАТЕЛ, 2-ПОЛЮСЕН, БЕЗ НУЛЕВО ПОЛОЖЕНИЕ

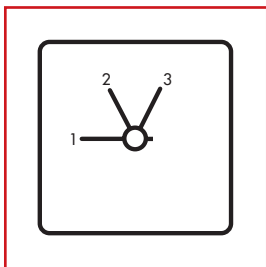

IN083121

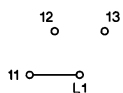

ОПИСАНИЕ/НОМИНАЛЕН ТОК	РАЗМ. (ШХВХД) ММ	КАТАЛОЖЕН НОМЕР
3-стъпков превключвател /20 А	52x52x60	IN083121

TOP-TECHNIC



ПРЕДПАЗИТЕЛНИ РАЗЕДИНИТЕЛИ ЗА
ЦИЛИНДРИЧНИ ПРЕДПАЗИТЕЛНИ ВЛОЖКИ

TOP-TECHNIC

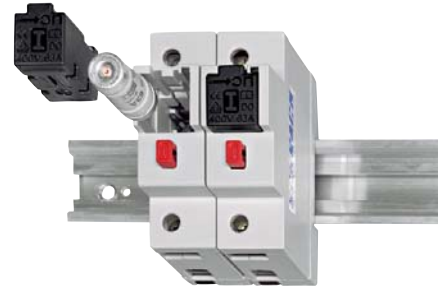

ОСНОВА ЗА ПРЕДПАЗИТЕЛ ЗА МОНТАЖ НА ПАНЕЛ

TOP-TECHNIC



ПРЕДПАЗИТЕЛНИ ТОВАРОВИ РАЗЕДИНИТЕЛИ КОРОН

TOP-TECHNIC



ПРЕДПАЗИТЕЛНИ ТОВАРОВИ РАЗЕДИНИТЕЛИ ТИТАН-II

TOP-TECHNIC



ПРЕДПАЗИТЕЛНИ ЕЛЕМЕНТИ HRC

TOP-TECHNIC



60 MM ШИННА СИСТЕМА

TOP-TECHNIC



СИСТЕМА ОТ СТОПЯЕМИ ПРЕДПАЗИТЕЛИ

ПРЕДПАЗИТЕЛНИ ЕЛЕМЕНТИ

■ СЪДЪРЖАНИЕ

СИСТЕМА ОТ СТОПЯЕМИ ПРЕДПАЗИТЕЛИ	Страница 156
ПРЕДПАЗИТЕЛНИ РАЗЕДИНИТЕЛИ ЗА ЦИЛИНДРИЧНИ ПРЕДПАЗИТЕЛНИ ВЛОЖКИ	Страница 206
ПРЕДПАЗИТЕЛНИ ЕЛЕМЕНТИ HRC	Страница 208
60 MM ШИННА СИСТЕМА	Страница 209
185 MM ШИННА СИСТЕМА	Страница 211

NEOZED ОСНОВА ЗА ПРЕДПАЗИТЕЛ ДО 63 А КОНСТРУКТИВНА СЕРИЯ SCHRACK



IS504321

ИНФОРМАЦИЯ НА SCHRACK

- DIN 49524, 1 - 3 полюса
- Монтаж тип "щракване", стъпка: 27 mm
- 400 V AC/250 V DC
- D01 до 16 A, D02 до 63 A, D03 до 100 A
- Стопяеми вложки по DIN 49522
- Вложки с настройваем патрон по DIN 49523
- Възможност за редови монтаж
- Стопяеми вложки и сменяеми патрони в глава D01 и D02 – стопяеми вложки на предпазители

ОПИСАНИЕ/НОМИНАЛЕН ТОК	РАЗМ. (ШХВХД) ММ	ОПАКОВКА	ТИП	ТЕГЛО (КГ)	КАТАЛОЖЕН НОМЕР
D01/E 14/1-пол. с капачка/16 A	26,8x60x58,2	1	1720	0,076	IS504310
D02/E 18/1-пол. с капачка/63 A	27x60x72	1	1721.27	0,075	IS504311
D02/E 18/3-пол. с капачка/63 A	80,4x60x72	1	2735	0,217	IS504321
D03/M 30x2/1-пол. без капачка/100 A	44x50x46	1	1722.45	0,150	IS504313
D03 Капачка за IS 504313	-	1	1728	0,005	IS504223
Винтова капачка пластмасова, D01, E 14/16 A	-	10	31005	0,012	SI310050
Винтова капачка пластмасова, D02, E 18/63 A	-	10	31006	0,012	SI310060
Винтова капачка пластмасова, D03, 100 A	-	10	HEO-3	0,075	IS504002

ШИНИ КОНСТРУКТИВНА СЕРИЯ NEOZED НА SCHRACK

ОПИСАНИЕ/ПОЗИЦИЯ	ОПАК.	ТЕГЛО (КГ)	КАТАЛОЖЕН НОМЕР
Щифтова шина за трифазен ток 3-полюсна 16 mm ² / 27	1	780	BS900134
Крайна капачка към BS900134	1	-	BS900116
Щифтова шина за трифазен ток 3-полюсна 30 mm ² / 27	1	1670	BS900143
Крайна капачка към BS900143	1	-	BS900187

NEOZED ОСНОВА ЗА ПРЕДПАЗИТЕЛ ДО 63 А КОНСТРУКТИВНА СЕРИЯ WR



SI313060

ИНФОРМАЦИЯ НА SCHRACK

- DIN 49524, 1 - 3 полюса
- Монтаж тип "щракване", стъпка: 27 mm
- Включително капачка
- 400 V AC/250 V DC
- D01 до 16 A, D02 до 63 A
- Стопяеми вложки по DIN 49522
- Вложки с настройваем патрон по DIN 49523
- Двустранна клемма D01 (1,5 - 25 mm²), Md 4 Nm
- Двустранна клемма D02 (1,5 - 35 mm²), Md 4 Nm
- Възможност за редови монтаж
- Стопяеми вложки и сменяеми патрони в глава D01 и D02 – стопяеми вложки на предпазители

ОПИСАНИЕ/НОМИНАЛЕН ТОК	РАЗМ. (ШХВХД) ММ	ОПАКОВКА	ТИП	ТЕГЛО (КГ)	КАТАЛОЖЕН НОМЕР
D01/E 14/1-пол. с капачка/16 A	26,8x60x58,2	1	31301	0,076	SI313010
D01/E 14/3-пол. с капачка/16 A	80,4x60x58,2	1	31302	0,220	SI313020
D02/E 18/1-пол. с капачка/63 A	26,8x60x58,2	1	31303	0,088	SI313030
D02/E 18/3-пол. с капачка/63 A	80,4x60x58,2	1	31306	0,256	SI313060
Винтова капачка пластмасова, D01 E14/16 A	-	20	31005	0,012	SI310050
Винтова капачка пластмасова, D02 E18/63 A	-	20	31006	0,012	SI310060

ШИНИ 27 ММ ЗА ОСНОВА ЗА ПРЕДПАЗИТЕЛ NEOZED WR

ОПИСАНИЕ/СТЪПКА	РАЗМ. (ММ)	ОПАКОВКА	ТЕГЛО НА МЕДТА (G)	КАТАЛОЖЕН НОМЕР
3-полюсна шина с щифт 16 mm ² 80 A/27 mm	1000	10	562	SI310120
Крайна капачка 3-полюсна 16 mm ² за SI310120	-	50	-	SI310270
3-полюсна шина с щифт 35 mm ² 130 A/27 mm	1000	10	1230	SI310560
Крайна капачка 3-полюсна 35 mm ² за SI310560	-	10	-	SI310840

NEOZED VBG4/TRITON ДО 63 А



SI312930

ИНФОРМАЦИЯ НА SCHRACK

- DIN 49524, 1 - 3 полюса
- 400 V AC/250 V DC
- D01 до 16 A, D02 до 63 A
- Стопяеми вложки по DIN 49522
- Вложки с настройваем патрон по DIN 49523
- Двустранна клема (1,5 - 35 mm²), Md 4 Nm
- Защита срещу допир по DIN VDE 0106
- Възможност за редови монтаж
- Стопяеми вложки и сменяеми патрони в глава D01 и D02 – стопяеми вложки на предпазители

ОПИСАНИЕ/НОМИНАЛЕН ТОК	РАЗМ. (ШХВХД) ММ	ОПАКОВКА	ТИП	ТЕГЛО (KG)	КАТАЛОЖЕН НОМЕР
D01/1-пол./VBG 4/16 A	26,8x80x54	1	31286	0,127	SI312860
D01/3-пол./VBG 4/16 A	80,4x80x54	1	31288	0,380	SI312880
D02/1-пол./VBG 4/63 A	26,8x80x54	1	31291	0,134	SI312910
D02/3-пол./VBG 4/63 A	80,4x80x54	1	31293	0,402	SI312930
Винтова капачка, D01 E14/16 A	-	20	31005	0,012	SI310050
Винтова капачка, D02 E18/63 A	-	20	31006	0,012	SI310060
Основа за маркировъчна табелка за закрепване върху всички основи Triton	B=26	1	31086	0,020	SI310860
Самозалепващи етикети, 108 бр. / листи A5 за 31086	-	1	78801	0,040	SI788010

ШИНИ 27 ММ ЗА TRITON

ОПИСАНИЕ/СТЪПКА	РАЗМ. (ММ)	ОПАКОВКА	ТЕГЛО НА МЕДТА (G)	КАТАЛОЖЕН НОМЕР
3-полюсна шина с щифт 16 mm ² 80 A/27 mm	1	10	562	SI310120
Крайна капачка 3-полюсна 16 mm ² за SI310120	-	50	-	SI310270
3-полюсна шина с щифт 35 mm ² 130 A/27 mm	1	10	1230	SI310560
Крайна капачка 3-полюсна 35 mm ² за SI310560	-	10	-	SI310840

ТОВАРОВИ РАЗЕДИНИТЕЛИ TYTAN С ПРЕДПАЗИТЕЛИ D0 – ОБЩА ИНФОРМАЦИЯ



TYTAN I

ИНФОРМАЦИЯ НА SCHRACK

- Размер: Ширина на полюс 17,5 mm за Tytan I, 27 mm за Tytan II
- Вграден алармен блинкер
- Захранване и от двете страни
- Индикатор за положението на контакта
- Могат да се използват предпазители D01 от 2 до 16 A при Tytan I
- Могат да се използват предпазители D02 от 2 до 63 A при Tytan II
- До 16 A, AC 400 V, AC 22
- Комутационна способност 50 kA
- Монтаж тип “щракване”, серийно инсталиране 25 mm² винтови клеми при Tytan I
35 mm² винтови клеми при Tytan II
- За кръгли патрони и стопяеми предпазители вижте главата “Стопяеми вложки, сменяеми патрони”

ПОЛЕЗНИ СЪВЕТИ

Деблокирайте предпазния прекъсвач в отворено състояние на прекъсвача чрез натискане в посока на вложката на предпазителя на указания със стрелката изтласкващ лост над надписа OFF (ИЗКЛ.). При поставяне на предпазния прекъсвач изтласкващият лост трябва да се фиксира с щракване и да се върне в своето изходно положение.

СТАНДАРТИ

DIN VDE 0638, DIN VDE 0660, DIN EN 60947

ТЕХНИЧЕСКИ ДАННИ

- Брой полюси: 1, 2, 3, 1+N, 3+N
- Използва се затваряне без винтова капачка, подобно на системата NH
- Подходящи за предпазители D01: 1*, 2, 4, 6, 10, 16, 20, 25, 32*, 35, 40*, 50, 63 ампера (* - нестандартни)
- Работна температура мин./макс. -25 °C / +60 °C
- Температура на контакта на щифтовата връзка: макс. + 190 °C
- Изолационната пластмаса не съдържа халогенни елементи и фосфор
- Пожароустойчивост V-0, тест с нажежаема жичка: 960 °C
- Устойчивост на ток на утечка CTI 600
- Степен на защита/ защита срещу допир: IP 20 / осигурени срещу непредумишлен допир

Токови линии

- Номинално работно напрежение U_n AC 400 V
DC 1-пол. до 110 V/ 2-пол. до 220 V
- Категория на свръхнапрежение / Степен на замърсяване: IV / 3 (DIN VDE 0110)
- Номинална защита от пренапрежение U_{imp} 6000 V
- Номинално специално напрежение: 440 V AC – само при използване на вложки Si за 440 V
- Топлинни токови загуби на токова линия при I_n 0,5 W
- Максимално нагряване при I_n и стайна температура около 25 °C/ манипулиране с щекера на предпазителя – около 30 °C
- Метод на свързване: неръждаема стомана – винтова клема
- Сечения на присъединяване: мин. 1,5 / макс. 25 mm (макс. 35 mm² Tytan II)
- Момент на затягане M_d N_m max 2,5

Комутационна способност

- Номинална начална комут. способност при късо съединение I_{cm} 50 kA
- Категория на превключване AC 22 B, DC 21B

Специални характеристики

- Надеждна аварийна сигнализация чрез оптоелектронен алармен блинкер
- Незабавно рестартиране чрез резервен магазин

ТОВАРОВИ РАЗЕДИНИТЕЛИ ТУТАН I С ПРЕДПАЗИТЕЛИ D0 ДО 25 А



ТУТАН I

ИНФОРМАЦИЯ НА SCHRACK

- До 25 А, АС 400 V, АС 22
- Комутационна способност 50 kA
- Монтаж тип "щракване", серийно инсталиране 25 mm² винтови клеми
- Без настройващи и стопяеми вложки

РАЗМЕРИ И ЕЛЕКТРИЧЕСКИ СХЕМИ

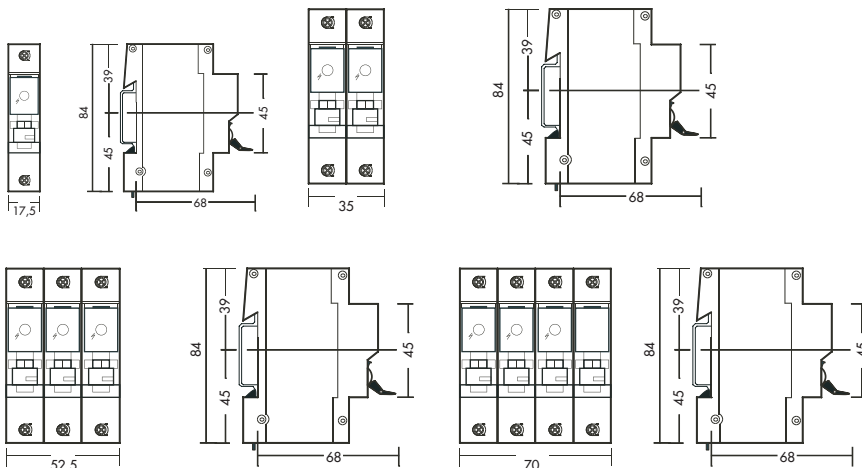

ОПИСАНИЕ	РАЗМ. (ШХВХД) ММ	ОПАКОВКА	ТИП	ТЕГЛО (KG)	КАТАЛОЖЕН НОМЕР
Tytan I/1-полюсен	17,5x84x68	12	1651	0,022	IS503001
Tytan I/2-полюсен	35x84x68	6	1652	0,043	IS503002
Tytan I/3-полюсен	52,5x84x68	4	1653	0,075	IS503003

ШИНИ 16 ММ ЗА ТУТАН I

ОПИСАНИЕ/СТЪПКА	РАЗМ. (ММ)	ОПАКОВКА	ТЕГЛО НА МЕДТА (G)	КАТАЛОЖЕН НОМЕР
3-полюсна шина с щифт 16 mm ² /18 mm	1000	1	505	BS900120
Крайна капачка 3-пол. за BS900120	-	-	-	BS900116

ТОВАРОВИ РАЗЕДИНИТЕЛИ ТУТАН II С ПРЕДПАЗИТЕЛИ D0 ДО 63 А



IS504702

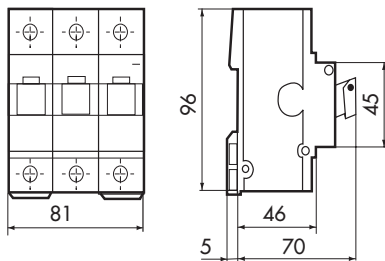

ИНФОРМАЦИЯ НА SCHRACK

- До 63 А, 400 V АС, АС 22
- Комутационна способност 50 kA
- Монтаж тип "щракване", серийно инсталиране, 35 mm² винтови клеми
- Без предпазителен щифт, без настройваем патрон, без стопяема вложка
- Възможно е запечатване с оловна пломба във включено и изключено състояние

ОПИСАНИЕ	РАЗМ. (ШХВХД) ММ	ОПАКОВКА	ТЕГЛО (KG)	КАТАЛОЖЕН НОМЕР
1-полюсни	27x96x75	1	0,124	IS504700
2-полюсни	54x96x75	1	0,248	IS504701
3-полюсни	80,5x96x75	1	0,341	IS504702
3-полюсни, фиксиран патрон, 25 А	81x96x75	1	0,270	IS509325
3-полюсни, фиксиран патрон, 35 А	81x96x75	1	0,270	IS509335
1-полюсни + N	54x96x75	1	0,244	IS504703
3-полюсни + N	108x96x75	1	0,471	IS504704

ПРЕДПАЗИТЕЛ С ДВА ЩИФТА



IS504715

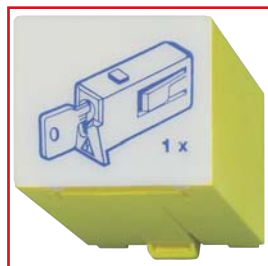

IS504721

ИНФОРМАЦИЯ НА SCHRACK

- С алармен блинкер
- Съгласно принципа на щракване – без винтови капачки, с комплект винтове за защита от контактно напрежение, предпазител D0, комплектовани (1 комплект = 3 броя) в инсталационна кутийка
- 32 А вложки за контакти CEE, 40 А вложки за V-FI

ОПИСАНИЕ/НОМИНАЛЕН ТОК	РАЗМ. (ШХВХД) ММ	ОПАКОВКА	ТЕГЛО (KG)	КАТАЛОЖЕН НОМЕР
2 А	54x45x75	1	0,127	IS504710
4 А	54x45x75	1	0,127	IS504711
6 А	54x45x75	1	0,127	IS504712
10 А	54x45x75	1	0,129	IS504713
16 А	54x45x75	1	0,130	IS504714
20 А	54x45x75	1	0,143	IS504715
25 А	54x45x75	1	0,145	IS504716
32 А	54x45x75	1	0,148	IS504726
35 А	54x45x75	1	0,148	IS504717
40 А	54x45x75	1	0,149	IS504727
50 А	54x45x75	1	0,149	IS504718
63 А	54x45x75	1	0,152	IS504719
Свързващ мост	54x45x75	1	0,200	IS504725
Празна кутийка	54x45x75	1	0,045	IS504741
С инсталационна кутийка, пластмасова ключалка	54x45x75	1	0,06	IS504721

СВЪРЗВАЩИ КЛЕМИ И ТРИФАЗНИ ТОКОВИ ШИНИ



IS504722

ОПИСАНИЕ	РАЗМ.	ОПАК.	ТЕГЛО НА МЕДТА (G)	КАТАЛОЖЕН НОМЕР
Свързващ блок 3-полюсен, 3x2x35 mm ²	-	1	-	IS504722
Захранваща клема 95 mm ² , еднополюсно щекерно свързване, дълга	-	1	-	IS504724
1-полюсна шина с щифт 16 mm ² /27 mm	1 m	1	190	BS900133
3-полюсна шина с щифт 16 mm ² /27 mm	1 m	1	780	BS900134
Крайна капачка 3-пол. за BS900134	-	1	-	BS900116
3-полюсна шина с щифт 30 mm ² /27 mm	1 m	1	1670	BS900143
4-полюсна шина с щифт 30 mm ² /27 mm	1 m	1	2450	BS900144
Крайна капачка 3/4-пол. за BS900143 и BS900144	-	1	-	BS900187

■ ТУТАН-II/СПЕЦИАЛНА ЗАЩИТА СРЕЩУ КЪСО СЪЕДИНЕНИЕ



IS504705

■ ИНФОРМАЦИЯ НА SCHRACK

- Силов разединител D0 със съвременен контрол на предпазителя
- Принцип на действие:
При подадено захранващо напрежение U светва зеленият светодиод и двете релета се задействат - принцип на затварящия се контакт- контролът е активен. При наличие на късо съединение предпазителната вложка изключва. При късо съединение свободната енергия се поглъща благоприятно в тялото на предпазителя. Така се предпазват от изгаряне контактите на моторната защита. Ако предпазителната вложка изключи, чрез оптичен куплунг се активира електронният контрол - жълтият светодиод мига - двете релета се изключват.
- Системата от две релета дава на потребителя възможност да използва едно реле в управляващата верига и другото за дистанционно предаване на данни. Аварийният сигнал се запазва и при ръчно превключване на устройството. Готовността за работа се постига едва след смяна на предпазителната вложка и задействане на бутона "Reset" (връщане в изходно положение).
- При късо съединение може да се достигне до застрашителна работа на две фази. Колкото по-малко е натоварен двигателят със своя номинален товар, толкова по-лесно реагира биметалната моторна защита и толкова по-продължително остава това състояние за грешка. В този случай не съществува стабилност на посоката на въртене! Главната защита затваря също и тези предпазни пространства и с това допълва моторната защита!

■ ТЕХНИЧЕСКИ ДАННИ

Сигнална система:	Зеленият светодиод свети = готовност за работа Жълтият светодиод мига = късо съединение
Спомагателен контакт:	2 релета с превключващи се контакти 5 A 250 V
Спомагателен разединител при късо съединение:	1 реле със затварящи се контакти 5 A 250 V
Работни напрежения:	Превключвателна част 90 V - 400 V AC 90 V - 250 V AC
	Релейна част 24 V - 240 V AC/DC (принцип на затварящия се контакт)

■ РАЗМЕРИ И ЕЛЕКТРИЧЕСКИ СХЕМИ

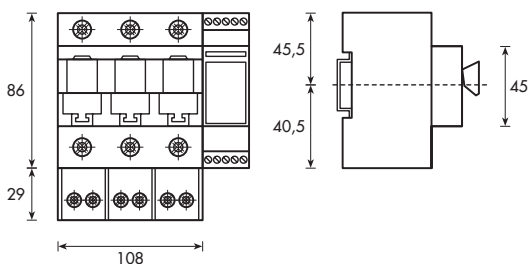

НОМИНАЛЕН ТОК	ОПАК.	ТИП	КАТАЛОЖЕН НОМЕР
ТИТАН II БЕЗ ИЗКЛЮЧАЩ СЕ НЕУТРАЛЕН ПРОВОДНИК			
1 x 63 A	1	HS Tytan	IS504707
2 x 63 A	1	HS Tytan	IS504706
3 x 63 A	1	HS Tytan	IS504705
ТИТАН II С ИЗКЛЮЧАЩ СЕ НЕУТРАЛЕН ПРОВОДНИК			
1 + N x 63 A	1	HS Tytan	IS504708
3 + N x 63 A	1	HS Tytan	IS504709

ТОВАРОВИ РАЗЕДИНИТЕЛИ CORON 2 С ПРЕДПАЗИТЕЛИ D0



IS503103

ИНФОРМАЦИЯ НА SCHRACK

- Възможност за заключване със закупен катинар
- Незабавно рестартиране чрез резервен магазин
- Проста употреба чрез техника за затваряне без винтова капачка
- Стопяеми вложки и сменяеми патрони в глава D01 и D02 – стопяеми вложки на предпазители

СТАНДАРТИ

DIN VDE 0638, DIN VDE 0660, DIN VDE 60947

ТЕХНИЧЕСКИ ДАННИ

Брой полюси:	1-, 2- и 3-полюсен
Подходящи за предпазители D01:	1*, 2, 4, 6, 10, 16 A (* - нестандартни)
D02:	20, 25, 35, 50, 63 A
Температура на околната среда:	Съхранение мин./макс. -50 / +100 °C Работа мин./макс. -25 / +60 °C
Температура на приемника на щифтовата връзка:	макс. +190 °C
Изоляционна пластмаса:	не съдържа халогенни елементи и фосфор
Пожароустойчивост:	V-0, тест с нажежаема жичка: 960 °C
Устойчивост на ток на утечка:	СТІ 600
Тип на защитата:	IP 20
Защита срещу допир:	осигурени срещу непредумишлен допир
Метод на свързване:	неръждаема стомана - винтова клема

РАЗШИРЕНИ ТЕХНИЧЕСКИ ДАННИ

Номинално работно напрежение U:	AC 400 V DC до 110 V/ 1-пол. / до 220 V 2-пол.
Номинално работно напрежение I:	63 A
Номинален продължителен ток I:	63 A
Категория на свръхнапрежение:	IV
Степен на замърсяване:	3 (DIN VDE 0110)
Номинална защита от пренапрежение U _{imp} :	4 000 V
Номинално специално напрежение:	440 V AC, само при използване на вложки Si за 440 V
Топлинни токови загуби на токова линия при I:	0,5 W
Максимално нагряване при I _n и стайна температура:	ок. 25 °C / манипулиране с щекера на предпазителя - ок. 30 °C
Сечения на присъединяване:	1,5 mm ² - 35 mm ²
Момент на затягане Md:	макс. 4,5 Nm
Номинална начална комутационна способност при късо съединение I _{sc} :	50 kAeff
Категория на превключване:	AC 21 B

РАЗМЕРИ И ЕЛЕКТРИЧЕСКИ СХЕМИ

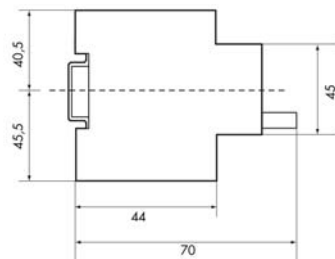
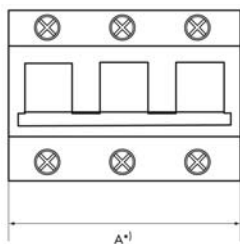

/// ТОВАРОВИ РАЗЕДИНИТЕЛИ CORON 2 С ПРЕДПАЗИТЕЛИ D0 (ПРОДЪЛЖЕНИЕ)

ОПИСАНИЕ	РАЗМ. (ШХВХД) ММ	ОПАК.	ТЕГЛО (КГ)	КАТАЛОЖЕН НОМЕР
1-полюсен	27x86x70	12	0,09	IS503101
3-полюсен	81x86x70	4	0,36	IS503103
3-полюсен, 20 А с фиксиран патрон	81x86x70	4	0,38	IS503320
3-полюсен, 25 А с фиксиран патрон	81x86x70	4	0,38	IS503325
3-полюсен, 35 А с фиксиран патрон	81x86x70	4	0,38	IS503335

/// ШИНИ 27 ММ ЗА CORON 2

ОПИСАНИЕ/СТЪПКА	РАЗМ.	ОПАК.	ТЕГЛО НА МЕДТА (G)	КАТАЛОЖЕН НОМЕР
3-полюсна шина с щифт 16 mm ² /27 mm	1 m	1	780	BS900134
Крайна капачка 3-пол. за BS900134	-	1	-	BS900116
3-полюсна шина с щифт 30 mm ² /27 mm	1 m	1	1670	BS900143
Крайна капачка 3/4-пол. за BS900143	-	1	-	BS900187

/// ТОВАРОВИ РАЗЕДИНИТЕЛИ ARROW С ПРЕДПАЗИТЕЛИ D0 ДО 63 А



ISF53000

/// ИНФОРМАЦИЯ НА SCHRACK

- Безопасно обслужване
- Превключваем предпазен контакт D02, еднополюсен до 63 А
- Липса на винтова капачка, а вместо нея сигурно зацепващ се щекер
- Освобождаване с помощта на натискане на бутон
- Пръстен за настройка, който не може да падне
- Комутиционна способност при късо съединение до 50 kA
- Категория на превключване AC 22
- Стопяеми вложки и сменяеми патрони в глава "Стопяеми вложки на предпазители"
- Възможност за свързване към шина Connect

ОПИСАНИЕ	РАЗМ. (ШХВХД) ММ	ОПАКОВКА	ТИП	ТЕГЛО (КГ)	КАТАЛОЖЕН НОМЕР
Товаров разединител D02	27x65x85	1	ARROW ON	0,16	ISF53000
Сигурно задържащ превключваем предпазител D02 със светодиода	27x65x85	1	ARROW ON/светодиод	0,16	ISF53001
Редуцираща пружина D01 на D02 Arrow	27x65x85	1	-	-	ISF90299

МОДУЛ CONNECT, УНИВЕРСАЛНАТА СБОРНА ШИНА, СЪТЪПКА 9 MM, 18 MM, 27 MM ЗА ARROW ON



ISS90004



МОДУЛНО СЪВЪРЗВАНЕ

ИНФОРМАЦИЯ НА SCHRACK

Съпкова единица, съответстваща на различни устройства:

1/2 съпкова единица (8,9 mm): напр. за цифтова шина със свободен избор на фаза за FI/SI. 1 съпкова единица (17,8 mm): напр. за прекъсвачи за защита на проводници, автоматични изключватели при токове на утечки, изключватели, разрядници при пренапрежение, изключватели на моторни защиты. 1 съпкова единица 27 mm за основа за предпазител NEOZED D01 и D02

- При употреба на комбинация от превключвателни устройства използвайте термично понижаване на номинала с макс. 50 A стопяем предпазител.
- Първото шиниране с Arrow ON-Neozed може да бъде извършено със свързване към шината на предпазни прекъсвачи при ток на повреда, FI/SI-автомати, защита от пренапрежение и моторна защита.

СТАНДАРТИ

VDE 0606

ТЕХНИЧЕСКИ ДАННИ

Избор на напречно сечение съгласно токовото натоварване

Напречно сечение на шината:	10 mm ² , 16 mm ²
Макс. ток на шината Is:	63 A, 80 A
Макс. захранващ ток Is:	125 A при централно захранване
Номинално напрежение Un:	400 V (415 V)
Номинално напрежение на изолацията Ui:	3 000 V
Номинална устойчивост на късо съединение:	25 kA при предхождащ предпазител 100 A gL при конструкция на превключвателните устройства 60439

ОПИСАНИЕ	ДЪЛЖИНА	ОПАК.	ТЕГЛО НА МЕДТА (G)	КАТАЛОЖЕН НОМЕР
Сборна шина 80 A, 1-полюсна, 16 mm ² , TE = 9 mm	1000	1	220	ISS90916
Изоляционно тяло, 3-полюсно	1000	1	-	ISS90003
Изоляционно тяло, 4-полюсно	1000	1	-	ISS90004
Външен извод L1/N		1	9	ISS909G1
Външен извод L2/L3		1	9	ISS909G2
Крайна капачка към 3-полюсно изолационно тяло		1	-	ISS900K3
Крайна капачка към 4-полюсно изолационно тяло		1	-	ISS900K4
Надпис 1 метър	1000	1	-	ISS91000

■ ПРИНАДЛЕЖНОСТИ ЗА NEOZED

ОПИСАНИЕ	РАЗМ. (ШХВХД) ММ	ОПАКОВКА	ТИП	ТЕГЛО (KG)	КАТАЛОЖЕН НОМЕР
Секретна ключалка с монтажна кутия	54x45x75	1	2007	0,080	IS504720
Еднофазен гребен без изолация, гребенчата шина D 01, D 02, 36 mm ² /27	L=963	1	1791	0,254	IS504570
Задържаща пружина	D01 в D02	1	1713	0,001	IS504140
Задържаща пружина за Arrow	D01 в D02	1	-	-	ISF90299
Комплект винтов ключ D01-D03	-	1	PESSCHL.	0,017	IS504550
Винтова капачка пластмасова, D01, E 14/16 A	26x29	1	31005	0,012	SI310050
Винтова капачка пластмасова, D02, E 18/63 A	22,5x29,5	1	31006	0,013	SI310060
Винтова капачка пластмасова, D02, с отвор за оловна пломба	-	1	93100	0,012	SI931006
Винтова капачка Neozed D03	M 32	1	NEO	0,075	IS504002
Основа за маркировъчна табелка за закрепване върху всички основи Triton	B=26	1	31086	0,020	SI310860
Самозалепващи етикети, 108 бр. / листи A5 към SI310860	-	1	78801	0,040	SI788010

СТОПЯЕМИ ВЛОЖКИ НА ПРЕДПАЗИТЕЛИ, СМЕНЯЕМИ ПАТРОНИ – ОБЩА ИНФОРМАЦИЯ

СТАНДАРТИ

DIN VDE 0636 Част 1, 10, 41, IEC 269-3, IEC 269-4

ТЕХНИЧЕСКИ ДАННИ

Класификация:	Система предпазители според DIN VDE 0636
Размери:	D01, D02
Категории на работа:	gL-gG
Номинален ток I _n :	2-63 A
Номинално напрежение U _n :	250 V DC, 400 V AC
Номинална честота:	45-62 Hz
Номинално изолационно напрежение U _i :	2 500 V
Номинална комутационна способност при късо съединение:	50 kA (AC), 8 kA (DC)

СЕРВИЗНА КУТИЯ ARROW FUSE D02



ARROW FUSE-RING

ИНФОРМАЦИЯ НА SCHRACK

- Цветно кодиране
- Монтаж тип "цракване" на шина
- Опаковка от 12 бр.
- 32 A вложки за контакти CEE, 40 A вложки за V-FI

ПОЛЕЗНИ СЪВЕТИ

Сервизният пакет с всички стопяеми вложки не бива да липсва в никоя сервизна кола.

ОПИСАНИЕ/НОМИНАЛЕН ТОК	ЦВЯТ	ОПАК.	ТЕГЛО (KG)	КАТАЛОЖЕН НОМЕР
Сервизен пакет в кашон с 16 различни сервизни кутии (с 2 x 6 A до 35 A)/2 - 63 A		1	2,25	ISF54000
Сервизна кутия с 12 стопяеми вложки/2 A / D01	розов	1	0,12	ISF54002
Сервизна кутия с 12 стопяеми вложки/4 A / D01	кафяв	1	0,12	ISF54004
Сервизна кутия с 12 стопяеми вложки/6 A / D01	зелен	1	0,12	ISF54006
Сервизна кутия с 12 стопяеми вложки/10 A / D01	червен	1	0,12	ISF54010
Сервизна кутия с 12 стопяеми вложки/16 A / D01	сив	1	0,12	ISF54016
Сервизна кутия с 12 стопяеми вложки/20 A / D02	син	1	0,22	ISF54020
Сервизна кутия с 12 стопяеми вложки/25 A / D02	жълт	1	0,22	ISF54025
Сервизна кутия с 12 стопяеми вложки/32 A / D02	виолетов	1	0,22	ISF54032
Сервизна кутия с 12 стопяеми вложки/35 A / D02	черен	1	0,22	ISF54035
Сервизна кутия с 12 стопяеми вложки/40 A / D02	цикламен	1	0,22	ISF54040
Сервизна кутия с 12 стопяеми вложки/50 A / D02	бял	1	0,22	ISF54050
Сервизна кутия с 12 стопяеми вложки/63 A / D02	меден	1	0,22	ISF54063

ОТДЕЛНИ СТОПЯЕМИ ВЛОЖКИ

ОПИСАНИЕ/НОМИНАЛЕН ТОК	РАЗМ. (ШХВХД) ММ	ОПАКОВКА	ТИП	ТЕГЛО (KG)	КАТАЛОЖЕН НОМЕР
D 01 Стопяема вложка/2 A	11x36	1	SES D 01	0,006	IS504030
D 01 Стопяема вложка/4 A	11x36	1	SES D 01	0,006	IS504031
D 01 Стопяема вложка/6 A	11x36	1	SES D 01	0,006	IS504032
D 01 Стопяема вложка/10 A	11x36	1	SES D 01	0,006	IS504033
D 01 Стопяема вложка/16 A	11x36	1	SES D 01	0,006	IS504034
D 02 Стопяема вложка/20 A	15x36	1	SES D 02	0,011	IS504035
D 02 Стопяема вложка/25 A	15x36	1	SES D 02	0,012	IS504036
D 02 Стопяема вложка/35 A	15x36	1	SES D 02	0,013	IS504037
D 02 Стопяема вложка/50 A	15x36	1	SES D 02	0,014	IS504038
D 02 Стопяема вложка/63 A	15x36	1	SES D 02	0,015	IS504039
D 03 Стопяема вложка/80 A	22x43	1	SES D 03	0,037	IS504040
D 03 Стопяема вложка/100 A	22x43	1	SES D 03	0,041	IS504041

СЕРВИЗНА КУТИЯ ARROW RING D02 – СМЕНЯЕМИ ПАТРОНИ



ARROW FUSE-RING

ИНФОРМАЦИЯ НА SCHRACK

- Цветно кодиране
- Монтаж тип "щракване" на шина
- Опаковка от 12 бр.

ОПИСАНИЕ/НОМИНАЛЕН ТОК	ЦВЯТ	ОПАК.	ТЕГЛО (KG)	КАТАЛОЖЕН НОМЕР
Сервизен пакет в кашон с 12 кутии със сменяеми кръгли патрони (без 2 А, D01 в D02)/2 - 50 А		1	0,500	ISF54100
Сервизна кутия с 12 сменяеми кръгли патрона/2А / D01	розов	1	0,045	ISF54102
Сервизна кутия с 12 сменяеми кръгли патрона/4 А / D01	кафяв	1	0,045	ISF54104
Сервизна кутия с 12 сменяеми кръгли патрона/6 А / D01	зелен	1	0,045	ISF54106
Сервизна кутия с 12 сменяеми кръгли патрона/10 А / D01	червен	1	0,045	ISF54110
Сервизна кутия с 12 сменяеми кръгли патрона/2 А / D01 в D02	розов	1	0,050	ISF54202
Сервизна кутия с 12 сменяеми кръгли патрона/4 А / D01 в D02	кафяв	1	0,050	ISF54204
Сервизна кутия с 12 сменяеми кръгли патрона/6 А / D01 в D02	зелен	1	0,050	ISF54206
Сервизна кутия с 12 сменяеми кръгли патрона/10 А / D01 в D02	червен	1	0,050	ISF54210
Сервизна кутия с 12 сменяеми кръгли патрона/16 А / D01 в D02	сив	1	0,050	ISF54216
Сервизна кутия с 12 сменяеми кръгли патрона/20 А / D02	син	1	0,050	ISF54220
Сервизна кутия с 12 сменяеми кръгли патрона/25 А / D02	жълт	1	0,050	ISF54225
Сервизна кутия с 12 сменяеми кръгли патрона/35 А / D02	черен	1	0,050	ISF54235
Сервизна кутия с 12 сменяеми кръгли патрона/50 А / D02	бял	1	0,050	ISF54250

ОТДЕЛНИ СМЕНЯЕМИ ПАТРОНИ

ОПИСАНИЕ/НОМИНАЛЕН ТОК	РАЗМ. (ШХВХД) ММ	ОПАКОВКА	ТИП	ТЕГЛО (KG)	КАТАЛОЖЕН НОМЕР
D 01 Сменяем патрон/2 А	12x10	1	HES D 01	0,04	IS504130
D 01 Сменяем патрон/4 А	12x10	1	HES D 01	0,04	IS504131
D 01 Сменяем патрон/6 А	12x10	1	HES D 01	0,04	IS504132
D 01 Сменяем патрон/10 А	12x10	1	HES D 01	0,04	IS504133
D 02 Сменяем патрон - D01 в D02/2 А	16x10	1	HES D02	0,06	IS504141
D 02 Сменяем патрон - D01 в D02/4 А	16x10	1	HES D 02	0,06	IS504142
D 02 Сменяем патрон - D01 в D02/6 А	16x10	1	HES D 02	0,06	IS504143
D 02 Сменяем патрон - D01 в D02/10 А	16x10	1	HES D 02	0,06	IS504144
D 02 Сменяем патрон/16 А	16x10	1	HES D 02	0,06	IS504145
D 02 Сменяем патрон/20 А	16x10	1	HES D 02	0,06	IS504134
D 02 Сменяем патрон/25 А	16x10	1	HES D 02	0,06	IS504135
D 02 Сменяем патрон/35 А	16x10	1	HES D 02	0,06	IS504136
D 02 Сменяем патрон/50 А	16x10	1	HES D 02	0,06	IS504137
D 03 Сменяем патрон/80 А	27x10	1	HES D 03	0,07	IS504138

DIAZED ДО 63 А



SI010050

ИНФОРМАЦИЯ НА SCHRACK

- DIN 49510, DIN 49511, 1-/3-полюсни
- DII до 25 А 500 V
- DIII до 63 А 690 V~ /600 V-
- Предпазителни вложки по DIN 49515, DIN49367
- Винтови патрони DIN49516
- Винтове DII M5 с пружинна лента (1,5 - 6 mm²), Md 3 Nm
- Винтове DIII M6 с пружинна лента (2,5 - 16 mm²), Md 4 Nm

ОПИСАНИЕ	ОПАК.	ТИП	ТЕГЛО (KG)	КАТАЛОЖЕН НОМЕР
EZII/6 mm ² /пружинна лента/пружинна лента/1 полюс	1	DIA-2	0,150	IP74068
Капачка 45 mm за EZII за IP74068	1	DIA-2	0,010	IP74070
Капачка за EZII ОКА за IP74068	1	DIA-2	0,020	IP74074
EZII/6 mm ² /пружинна лента/пружинна лента/1 полюс	1	01005	0,150	SI010050
Капачка 45 mm за EZII за IS010050	1	01080	0,018	SI010800
EZIII/16 mm ² /винт/2 винтови скоби/1 полюс	1	DIA-3	0,170	IP74069
Капачка 45 mm за EZIII за IP74069	1	DIA-3	0,020	IP74071
Винтова капачка за основа EZII без отвор за проверка	1	KII	0,036	M141802
Винтова капачка за основа EZIII без отвор за проверка	1	KIII	0,056	M141803

DIAZED VBG4/TRITON ДО 63 А



SI311740

ИНФОРМАЦИЯ НА SCHRACK

- DIN 49524, 1 - 3 полюса
- DII до 25 А, 500 V
- DIII до 63 А. 690 V AC, 600 V DC
- Стопяеми вложки по DIN 49515, DIN 49367
- Винтови патрони по DIN 49516
- Двустранна клема (1,5 - 35 mm²), Md 4 Nm
- Защита срещу допир по DIN VDE 0106
- Серийно инсталиране

ОПИСАНИЕ/НОМИНАЛЕН ТОК	РАЗМ. (ШХВХД) ММ	ОПАКОВКА	ТИП	ТЕГЛО (KG)	КАТАЛОЖЕН НОМЕР
DII/ E27/ 1-пол./25 А	80x40x61,2	1	31173	0,153	SI311730
DII/ E27/ 3-пол./25 А	150x80x61,2	1	31174	0,459	SI311740
DIII/ E33/ 1-пол./63 А	80x40x61,2	1	31175	0,176	SI311750
DIII/ E33/ 3-пол./63 А	150x80x61,2	1	31176	0,533	SI311760
Винтова капачка за основа EZII без отвор за проверка		1	KII	0,036	M141802
Винтова капачка за основа EZIII без отвор за проверка		1	KIII	0,056	M141803

СТОПЯЕМИ ВЛОЖКИ ЗА ОСНОВИ EZ II И EZ III

ОПИСАНИЕ	ОПАК.	ТИП	ТЕГЛО (KG)	КАТАЛОЖЕН НОМЕР
2 A/стопяема вложка EZ II	1	DIA-2	0,026	M142100
4 A/стопяема вложка EZ II	1	DIA-2	0,026	M142101
6 A/стопяема вложка EZ II	1	DIA-2	0,026	M142102
10 A/стопяема вложка EZ II	1	DIA-2	0,026	M142103
16 A/стопяема вложка EZ II	1	DIA-2	0,028	M142104
20 A/стопяема вложка EZ II	1	DIA-2	0,030	M142105
25 A/стопяема вложка EZ II	1	DIA-2	0,031	M142106
35 A/стопяема вложка EZ III	1	DIA-3	0,047	M142200
50 A/стопяема вложка EZ III	1	DIA-3	0,050	M142201
63 A/стопяема вложка EZ III	1	DIA-3	0,051	M142202

КАЛИБРИРАНИ ЕЛЕМЕНТИ ЗА ОСНОВИ EZ II И EZ III

ОПИСАНИЕ	ОПАК.	ТИП	ТЕГЛО (KG)	КАТАЛОЖЕН НОМЕР
2 A/калибриран винтов патрон за основа EZ II	1	DIA-2	0,012	M143000
4 A/калибриран винтов патрон за основа EZ II	1	DIA-2	0,012	M143001
6 A/калибриран винтов патрон за основа EZ II	1	DIA-2	0,012	M143002
10 A/калибриран винтов патрон за основа EZ II	1	DIA-2	0,012	M143003
16 A/калибриран винтов патрон за основа EZ II	1	DIA-2	0,012	M143004
20 A/калибриран винтов патрон за основа EZ II	1	DIA-2	0,012	M143005
25 A/калибриран винтов патрон за основа EZ II	1	DIA-2	0,011	M143006
35 A/калибриран винтов патрон за основа EZ III	1	DIA-3	0,022	M143100
50 A/калибриран винтов патрон за основа EZ III	1	DIA-3	0,019	M143101
63 A/калибриран винтов патрон за основа EZ III	1	DIA-3	0,018	M143102
2 A/калибриран кръгъл патрон розов E27	1	DIA-2	0,005	SI015410
10 A/калибриран кръгъл патрон червен E27	1	DIA-2	0,006	SI015440
16 A/калибриран кръгъл патрон сив E27	1	DIA-2	0,007	SI015450
50 A/калибриран кръгъл патрон бял E33	1	DIA-3	0,010	SI015490
Редуцираща втулка EZ II в EZ III	1	DIA-3	0,012	M143300

СИЛОВИ РАЗЕДИНИТЕЛИ С ПРЕДПАЗИТЕЛИ NH QUADRON VOLBREAKER ОБЩА ИНФОРМАЦИЯ

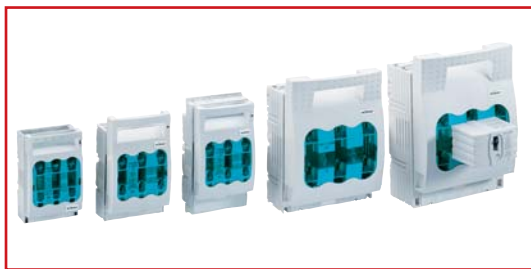

QUADRON VOLBREAKER

ПОЛЕЗНИ СЪВЕТИ

Свързване без отвори на ламинирани медни или кръгли проводници без кабелни обувки (Cu и Al), виж NH-разединители/принадлежности.

На разположение и като 60 mm вариант за монтаж върху шина в главата шинна система NH за конструктивна серия WR 60 mm.

ИНФОРМАЦИЯ НА SCHRACK

- Размер C00, 00, 1, 2, 3
- Размер 00 - размер 3 алтернатива с контрол на предпазителя
- Дъгогасително устройство
- Помощно пусково устройство
- Отвори за проверка, самозатварящи се по IP 30
- Тип на тока AC (50/60 Hz), номинално работно напрежение: 690 V
- Номинално изолационно напрежение: Размер 000 = 690 V; размер 00-3 = 800 V
- Номинална защита от пренапрежение: 6 kV
- Номинален работен ток: Размер 000 = 125 A; размер 00 = 160 A; размер 1 = 250 A; размер 2 = 400 A; размер 3 = 630 A
- Потребителски категории: Размер 000 AC-23 B (400 V), AC-22 B (500 V), AC-21 B (690 V)
- Потребителски категории: Размер 00 AC-23 B (440 V), AC-22 B (500 V), AC-21 B (690 V), DC-22 B / DC-21 B (250 V)
- Потребителски категории: Размер 1-3 AC-23 B (690 V), DC-22 B (440 V)
- Необх. работен ток на късо съединение: 50 kA (пикова стойност 105 kA)
- За стопяеми вложки NH по DIN 43620 от всички потребителски класове с мощност на загубите за размер 000 до 7,5 W: Размер 00 до 12 W: Размер 1 до 23 W: Размер 2 до 34 W: Размер 3 до 48 W на фаза

QUADRON VOLBREAKER РАЗМЕР 000 (100 А) ДО РАЗМЕР 4 А ЗА СЕКЦИОНЕН МОНТАЖ, СЪЩО И С SI-КОНТРОЛ

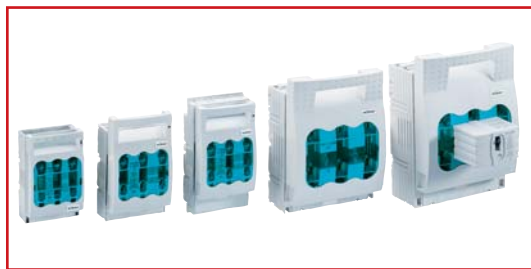

QUADRON VOLBREAKER

РАЗМЕР/ОПИСАНИЕ/НОМИНАЛЕН ТОК	РАЗМ. (ШХВХД) ММ	ОПАКОВКА	ТИП	ТЕГЛО (KG)	КАТАЛОЖЕН НОМЕР
ДО 100 А – РАЗМЕР 000 (00С)					
Размер 000/клема 50 mm ² за завинтване/125 А	89x143x72	1	33217	0,580	SI332170
ДО 160 А – РАЗМЕР 00 БЕЗ И С КОНТРОЛ НА ПРЕДПАЗИТЕЛЯ					
Размер 00/свързваща скоба 70 mm ² /160 А	106x200x83	1	33199	0,859	SI331990
Размер 00/Винт М8, 70 mm ² /160 А	106x200x83	1	33200	0,859	SI332000
Размер 00/НН-разединител размер 00 скоба + контрол на предпазителя/160 А	106x200x151	1	33207	1,301	SI332070
Размер 00/НН-разединител размер 00 винт М8 + контрол на предпазителя/160 А	106x200x151	1	33208	1,226	SI332080
ДО 250 А – РАЗМЕР 1 БЕЗ И С КОНТРОЛ НА ПРЕДПАЗИТЕЛЯ					
Размер 1/свързващ винт М10, 120 mm ² /250 А	184x243x111,5	1	33201	2,360	SI332010
Размер 1/свързващ винт М10, 120 mm ² , с контрол на предпазителя/250 А	184x243x111,5	1	33149	3,080	SI331490
ДО 400 А – РАЗМЕР 2 БЕЗ И С КОНТРОЛ НА ПРЕДПАЗИТЕЛЯ					
Размер 2/свързващ винт М10, 240 mm ² /400 А	210x288x128	1	33202	3,620	SI332020
Размер 2/свързващ винт М10, 240 mm ² , с контрол на предпазителя/400 А	210x288x128	1	33150	4,120	SI331500
ДО 630 А – РАЗМЕР 3 БЕЗ И С КОНТРОЛ НА ПРЕДПАЗИТЕЛЯ					
Размер 3/свързващ винт М12, 240 mm ² /630 А	256x300x142,5	1	33203	4,900	SI332030
Размер 3/свързващ винт М12, 240 mm ² , с контрол на предпазителя/630 А	256x300x217,5	1	33151	5,560	SI331510
ДО 1600 А – РАЗМЕР 4 А					
Размер 4/свързване с 2 винта М12, 500 mm ² /1600 А	378x352x233	1	33204	15,34	SI332040

СИЛОВ РАЗЕДИНИТЕЛ ARROW BLOC 1-ПОЛЮСЕН / 2-ПОЛЮСЕН / 3-ПОЛЮСЕН / 4-ПОЛЮСЕН – ОБЩА ИНФОРМАЦИЯ



IS505221



IS505220



IS505224



IS505225

ИНФОРМАЦИЯ НА SCHRACK

- За употреба съгласно ÖNORM 6020 и DIN 43.620
- Лесно пломбиране на капака
- Ниша за капака
- Без съдържание на халогенни елементи, невъзпламеняеми пластмаси
- Три стандартни варианта на свързване
- Странично разположени прорези за вентилация
- Напълно изолирани, обезопасени срещу допир
- Безопасна проверка на напрежението

СТАНДАРТИ

ÖVE-SN40, IEC 408, VDE 0636, VDE 0660, SEV 1089-1.1983

ТЕХНИЧЕСКИ ДАННИ

- Функции:
 - ЗАЩИТА (с вградени стопяеми вложки NH)
 - На линиите от претоварване и късо съединение
 - На хора и животни – от опасен контакт и крачно напрежение
 - Селективно изключване на повредени части от системата
 - Защита на устройството
 - Безопасно изключване
 - ИЗОЛИРАНЕ
 - Голяма видима изолационна лента
 - ПРЕВКЛЮЧВАНЕ
 - Безопасен прекъсвач при късо съединение (с стопяеми вложки NH)
 - Товарна комутационна способност (AC 23, DC 23)

ARROW BLOC ДО 100 А – РАЗМЕР 000 (00С)



IS505011

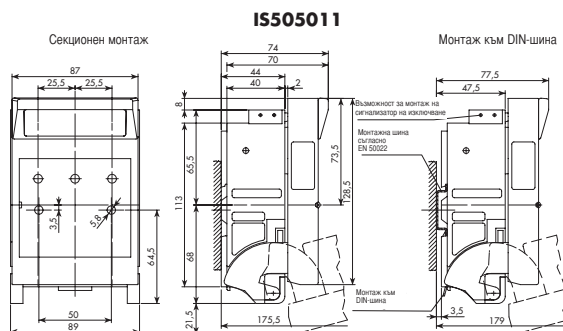

ТЕХНИЧЕСКИ ДАННИ

Размер:	C00
Номинално работно напрежение:	690 V AC/440 V
Номинален ток:	100 A
Загуба на мощност:	7,5 W по EN 60947-3
	P 2Lx
AC 22 В:	400 V/100 A
AC 21 В:	690 V/100 A
DC 21 В:	440 V/100 A
Номинална начална комутационна способност:	50 kA с вложки NH
Директно свързване:	1,5 - 50 mm ²

ОПИСАНИЕ	РАЗМ. (ШХВХД) ММ	ОПАКОВКА	ТИП	ТЕГЛО (KG)	ТЕГЛО НА МЕДТА (G)	КАТАЛОЖЕН НОМЕР
Размер 000 до 100 А със скоби	89x141,5x77,5	1	C 00ST6	0,48	138	IS505011

ШИНИРАНЕ И ПРИНАДЛЕЖНОСТИ ЗА ARROW BLOC РАЗМЕР 000



IS505012

ОПИСАНИЕ	РАЗМ. (ШХВХД) ММ	ОПАКОВКА	ТИП	ТЕГЛО НА МЕДТА (G)	КАТАЛОЖЕН НОМЕР
Шина за 2 изолатора	L=180	1	C00SZPS2	260	BS900192
Шина за 3 изолатора	L=270	1	C00SZPS3	398	BS900193
Шина за 4 изолатора	L=360	1	C00SZPS3	530	BS900194
Тройна клема 000 2,5-16 mm ²	-	1	C00 SZ3K	-	IS505012
Захранваща клема 000 25-95 mm ² едножичен, многожичен	-	1	C00 SZAK	-	IS505013
Единичен екран 000	180x110	1	C00SZAB	-	IS505014
Сигнален прекъсвач за монтаж върху капака за NH 000	-	1	C00 SZHIG	-	IS505171

ARROW BLOC – РАЗМЕР 00 ТОВАРОВ РАЗЕДИНИТЕЛ БЕЗ И С КОНТРОЛ НА ПРЕДПАЗИТЕЛЯ



IS505224



IS505221

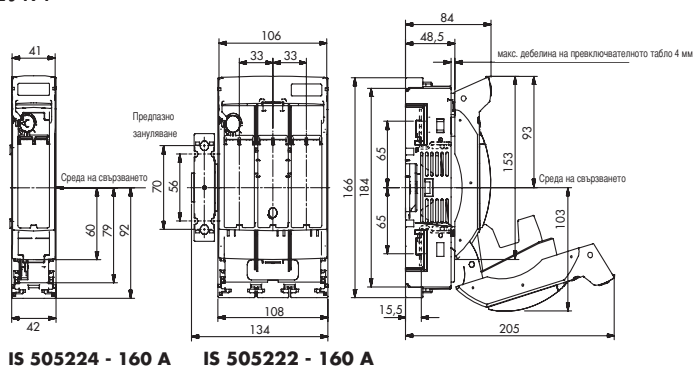

ТЕХНИЧЕСКИ ДАННИ

Технически данни съгласно IEC 947 / EN 60947	
Размер 00:	едно- до четириполусен
Стандартен термичен ток с NH I _{TH} :	160 A при продължителна работа
Номинално работно напрежение:	400 VAC 500 VAC 690 VAC 440 VDC
Номинален работен ток:	160 A 160 A 125 A 160 A
Потребителски категории:	AC 23B AC22B AC21B DC22B
Измервано напрежение на изолацията:	1 000 V
Номинално пробивно напрежение:	8 kV
Честота:	50 - 60 Hz
Стандартно свързване:	M8; мед - макс. В.: 20 mm; макс. 2x70 mm ² мед или 2x95 mm ² алуминий
Загуба на мощност без NH:	2,5 W / пол.
Околна температура T _u :	от -25 °C до +55 °C
Тип на защитата:	IP 20

ОПИСАНИЕ	РАЗМ. (ШХВХД) ММ	ОПАКОВКА	ТИП	ТЕГЛО (KG)	ТЕГЛО НА МЕДТА (G)	КАТАЛОЖЕН НОМЕР
1-пол. размер 00 - 160 A, M8	41x184x84	1	00.ST8	0,228	46	IS505224
2-пол. размер 00 - 160 A, M8	82x184x84	1	00.ST8	0,578	212	IS505220
3-пол. размер 00 - 160 A, скоба	106x184x84	1	00.ST8	0,679	237	IS505221
3-пол. размер 00 - 160 A, M8	106x184x84	1	00.ST8	0,679	138	IS505222
3-пол. размер 00 - 160 A, M8 с контрол на предпазителя	106x184x151	1	00.ST8 MZS	0,790	138	IS505262
4-пол. размер 00 - 160 A, M8	147x184x84	1	00.ST8	0,969	318	IS505225

ПРИНАДЛЕЖНОСТИ ЗА ARROW BLOC РАЗМЕР 00

ОПИСАНИЕ	ОПАК.	ТИП	ТЕГЛО (KG)	КАТАЛОЖЕН НОМЕР
Единичен комплект скоби за изолатор размер 00	1	00.SZ ESK	0,034	IS505300
Клема алум./мед 1,5 - 70 mm ² многож. или 95 mm ² кабел	1 компл. = 3 бр.	00.(R) ST8	0,076	IS505335
Сигнален прекъсвач за комутационно положение 1-пол., 2-пол. и 4-пол.	1	00.ST8	0,030	IS505744
Сигнален прекъсвач за комутационно положение 3-пол.	1	00.ST8	0,020	IS505735
Блок. прозорче	1 компл. = 3 бр.	00+1.(R) ST8	0,004	IS505736
Комплект оловна пломба	1	00+1.(R) ST8	0,004	IS505737

ARROW BLOC – РАЗМЕР 1 БЕЗ И С КОНТРОЛ НА ПРЕДПАЗИТЕЛЯ

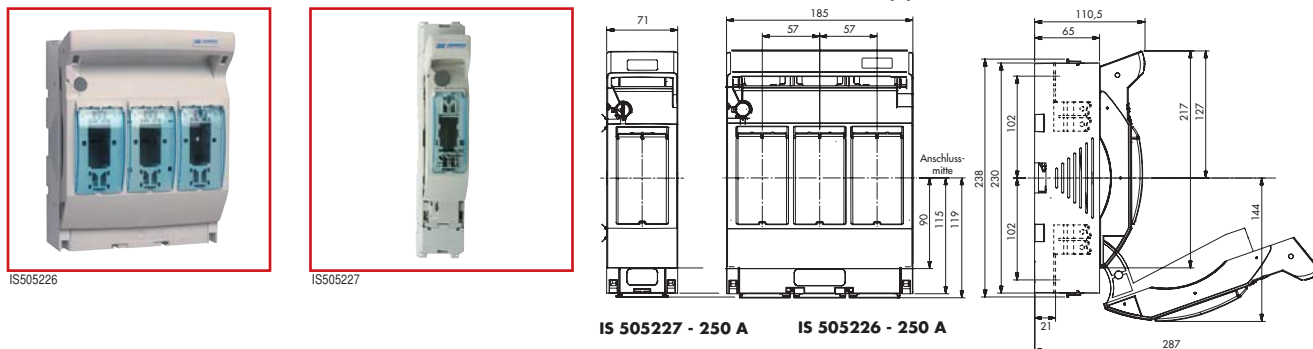

ТЕХНИЧЕСКИ ДАННИ

Технически данни съгласно IEC 947 / EN 60947	
Размер 1:	едно- до четириполюсен
Размери 2 и 3:	триполюсен
Стандартен термичен ток с NH I _{TN} :	250 A при продължителна работа
Номинално работно напрежение:	400 VAC 500 VAC 690 VAC 440 VDC
Номинален работен ток размер 1:	250 A 250 A 200 A 250 A 50 kA
Номинален работен ток размер 2:	400 A 400 A 315 A 400 A 80 kA
Номинален работен ток размер 3:	630 A 630 A 500 A - 80 kA
Потребителски категории:	AC 23B AC22B AC21B DC21B
Измервано напрежение на изолацията:	1 000 V
Номинално пробивно напрежение:	12 kV
Номинална честота:	Размер 1: 50 - 60 Hz; размер 2 и 3: 45 - 62 Hz
Стандартно свързване размер 1 и 2:	M10; мед - макс. В.: 18 mm; макс. 2x150 mm ² мед или 2x185 mm ² алуминий
Стандартно свързване размер 3: M12; мед - макс. В.:	24 mm; макс. 2x185 mm ² мед или 2x240 mm ² алуминий
Загуба на мощност без NH1:	4 W / пол., размер 2 и 3: макс. 48 W на устройство
Околна температура T _U :	от -25 °C до +55 °C
	Тип на защитата IP 20

ОПИСАНИЕ	РАЗМ. (ШХВХД) MM	ОПАКОВКАТИП	ТЕГЛО (KG)	ТЕГЛО НА МЕДТА (G)	КАТАЛОЖЕН НОМЕР
1-пол. размер 1 - 250 A, M 10	71x238x110,55	1 1.ST8	0,870	212	IS505227
2-пол. размер 1 - 250 A, M 10	142x238x110,5	1 1.ST8	1,905	424	IS505228
3-пол. размер 1 - 250 A, M 10	185x238x110,5	1 1.ST8	2,280	636	IS505226
3-пол. размер 1 - 250 A, M 10					
с контрол на предпазителя	185x238x187	1 1.ST8 MZS	3,700	636	IS505266
4-пол. размер 1 - 250 A, M 10	256x238x110,5	1 1.ST8	3,260	848	IS505229

ARROW BLOC – РАЗМЕР 2 БЕЗ И С КОНТРОЛ НА ПРЕДПАЗИТЕЛЯ

ОПИСАНИЕ	РАЗМ. (ШХВХД) ММ	ОПАКОВКАТИП	ТЕГЛО (KG)	ТЕГЛО НА МЕДТА (G)	КАТАЛОЖЕН НОМЕР
3-пол. размер 2 - 400 А, М 10	205x259x156	1 2.ST8	2,800	1046	IS505250
3-пол. размер 2 - 400 А, М 10 с контрол на предпазителя	205x259x207	1 2.ST8 MZS	4,220	1046	IS505255

ARROW BLOC – РАЗМЕР 3

ОПИСАНИЕ	РАЗМ. (ШХВХД) ММ	ОПАКОВКАТИП	ТЕГЛО (KG)	ТЕГЛО НА МЕДТА (G)	КАТАЛОЖЕН НОМЕР
3-пол. размер 3 - 630 А, М 12	256x270x246	1 3.ST8	4,200	1855	IS505295

ОБЩИ ПРИНАДЛЕЖНОСТИ ЗА ARROW BLOC

ОПИСАНИЕ	ОПАК.	ТИП	ТЕГЛО (KG)	КАТАЛОЖЕН НОМЕР
Блок. прозраче за размер 1	1 компл. = 3 бр.	00+1.(R) ST8	0,004	IS505736
Комплект оловна плмба за размер 1	1	00+1.(R) ST8	0,004	IS505737

ОСНОВИ ЗА ПРЕДПАЗИТЕЛИ РАЗМЕР 00 – 3, 160 А – 630 А



IS505061



IS505001

ИНФОРМАЦИЯ НА SCHRACK

- Размери съгласно ÖNORM E6021 и DIN 43.620
- 3-полюсен вариант с 2 бр. фазни разделители

СТАНДАРТИ

ÖVE-SN40, IEC 269, VDE 0636, SEV 1018

ОПИСАНИЕ	РАЗМ. (ШХВХД) ММ	ОПАКОВКА	ТИП	ТЕГЛО (KG)	КАТАЛОЖЕН НОМЕР
1-пол. размер 00, М8/лента	32x120x75	1	00.SU5-E/B	0,118	IS505001
1-пол. размер 00, лента/лента	32x120x75	1	00.SU5-B	0,117	IS505002
1-пол. размер 00, V-клема/лента	32x120x75	1	00.SU5-V/B	0,111	IS505003
3-пол. размер 00, М8/V клеми	100x120x75	1	00.SU5-VE/III	0,327	IS505037
3-пол. размер 00, двустранни муфи М8	100x120x75	1	00.SU5-E/III	0,354	IS505039
3-пол. размер 1, двустранен болт с шестостенна глава М10 шайба и гайка	184x200x89	1	1.SU5-N/III	1,150	IS505060
3-пол. размер 2, двустранен болт с шестостенна глава М12 шайба и гайка	184x230x89	1	2.SU5-N/III	1,625	IS505061

СКОБА ЗА НУЛЕВ ПРОВОДНИК 1-ПОЛЮСНА РАЗМЕР 00

ОПИСАНИЕ	ОПАК.	ТИП	ТЕГЛО (KG)	КАТАЛОЖЕН НОМЕР
Размер 00, М8/лента	1	00.SN5-E/B	0,090	IS505004
Размер 00, лента/лента	1	00.SN5-B	0,088	IS505005
Размер 00, V-клема/лента	1	00.SN5-V/B	0,079	IS505006
Размер 00, 2 полюса, с подвижно PEN-свързване, 4 x М8	1	00.SZSN5 W6	0,200	IS505007
Размер 00, 2 полюса, с подвижно PEN-свързване, 6 x М8	1	00.SZSN5 W2	0,192	IS505008
Размер 00, М8 / V-клема	1	00.SN5-VE	0,079	IS505038
Размер 00, 2 x М8	1	00.SN5-E	0,087	IS505043
Размер 00, 2 изходящи клеми, 3 x М8	1	00.SZSN5 W	0,115	IS505091

ПРИНАДЛЕЖНОСТИ ЗА ОСНОВА НА ПРЕДПАЗИТЕЛ

ОПИСАНИЕ	ОПАК.	ТИП	КАТАЛОЖЕН НОМЕР
Клема за директно свързване за V-образни кабелни обувки VK160 напречно сечение 35-70 mm ²	1	VK160	IS505040
Кабелна обувка 2 x М 8 - 1 x V-клема 2 x 35-70 mm ²	1	00.V5	IS505099
Двойна V-клема 2 x 35-70 mm ²	1	VK160	IS505018
Връзка М8 - 1 x V-клема, VK160	1	00.SZSV1	IS505098
Клема за директно свързване за V-образни кабелни обувки VK 400 напречно сечение 35-185 mm ²	1	VK400	IS505200
Връзка за VK 400 за М 10	1	22.SZSV1	IS505201
Фазен разделител за размер 00 дълъг	1	0.TW5	IS505047
Фазен разделител за размер 1	1	1.TW5	IS505058
Фазен разделител за размер 2 и размер 3	1	2/3.TW5	IS505059
Разделител NHU-00 къс	1	00SZTW5	IS505088
Сборна шина 1 m/20 x 3 mm с отвори 8,5 O, разстояние между отворите 32 mm (тегло на медта 540 g)	1	NH-KЪМ	IS505100
Двойна V-клема	1	2x35-70SM	IS505018

ШИННА СИСТЕМА 60MM WR ДО 630 A – ОБЩА ИНФОРМАЦИЯ



ПРИМЕР ЗА WR60



60 mm - КОМПОНЕНТИ

ИНФОРМАЦИЯ НА SCHRACK

- Шинната система 60 mm предлага многостранни възможности за приложение и най-висока гъвкавост
- Универсална приложимост на компонентите.
- Компактна 3- или 4-полюсна системна структура
- При необходимост пълна защита срещу случаен допир

УНИВЕРСАЛЕН НОСАЧ ЗА СБОРНА ШИНА WR

ОПИСАНИЕ	РАЗМ. (ШХВХД) ММ	ОПАКОВКА	ТИП	ТЕГЛО (KG)	КАТАЛОЖЕН НОМЕР
3-полюсен универсален носач за сборна шина с разположени отвътре отвори за свързване	20x185x51	1	01495	0,2	SI014950
3-полюсен универсален носач за сборна шина с допълнителни винтови отвори отвън	20x220x51	1	01500	0,21	SI015000
РЕ/Н-носач за сборна шина, 1-полюсен	26x63x51	1	01489	0,059	SI014890
3-полюсен свързващ носач за сборна шина с вградени клеми 16 mm ²	20x202x77	1	01484	0,285	SI014840
4-полюсен универсален носач за сборна шина с разположени отвътре съединения	20x245x51	1	01485	0,256	SI014850
5-полюсен носач за сборна шина до 30x10 VMS	14x264x61	1	01138	0,167	SI011380
Редуциращ елемент към SI011380 за 5 mm Cu VMS	5 mm	1	01170	0,001	SI011700
Рамков капак VMS	-	1	01139	0,166	SI011390

КРАЕН КАПАК И ПРОФИЛЕН ДЪРЖАЧ ЗА НОСАЧ ЗА СБОРНА ШИНА WR

ОПИСАНИЕ	РАЗМ. (ШХВХД) ММ	ОПАКОВКА	ТИП	ТЕГЛО (KG)	КАТАЛОЖЕН НОМЕР
Краен капак, подходящ за SI 015000, SI 014950, SI 014840	5x166x31	1	01573	0,021	SI015730
Краен капак, подходящ за SI 014850	5x226x31	1	01574	0,028	SI015740
Профилен държач за разделящ профил, подходящ за SI014950 и SI014850	20x217x48	1	01017	0,088	SI010170
Профилен държач 3-полюсен, краен капак за SI010170 с SI014950	7x229x78,5	1	01019	0,034	SI010190
Профилен държач 4-полюсен, краен капак за SI010170 с SI014850	7x289x78,5	1	01020	0,045	SI010200

МЕДНИ ШИНИ

ОПИСАНИЕ/НОМИНАЛЕН ТОК	РАЗМ. (ШХВХД) ММ	ОПАКОВКА	ТИП	ТЕГЛО НА МЕДТА (G)	КАТАЛОЖЕН НОМЕР
20x5 сборна шина, гола/274 A (320 A)	2000x20x5	1	ECu	2136	IS505068
30x5 сборна шина, гола/379 A (450 A)	2000x30x5	1	ECu	3204	IS505069
30x10 сборна шина, гола/573 A (630 A)	2000x30x10	1	ECu	6408	IS505087
12x5 покалаена/200 A	2400x12x5	1	01680	1282	SI016180
20x5 покалаена/320 A	2400x20x5	1	01620	2136	SI016200
30x5 покалаена/450 A	2400x30x5	1	01622	3204	SI016220
30x10 покалаена/630 A	2400x30x10	1	01625	6408	SI016250
30x5 сборна шина, огъната 26 mm/379 A	L=355+550	1	-	1335	BS900198

Други сборни и медно-алуминиеви шини в главата "Техника на свързване и полагане".

НАДЛЪЖНИ СЪЕДИНИТЕЛИ ЗА СБОРНИ ШИНИ



SI018860

ИНФОРМАЦИЯ НА SCHRACK

- За свързване на еднакви сборни шини без отвори
- За сборни шини 12-30x5/10 и профили TT и TTT
- За провеждане на ток 520 A - 2 500 A

СБОРНА ШИНА / ТОК / ДЪЛЖИНА	РАЗМ. (ШХВХД) ММ	ОПАКОВКА	ТИП	ТЕГЛО (KG)	КАТАЛОЖЕН НОМЕР
За шина 12-20x5/10/ 520 A/дължина 55 mm	55x29x20	3	01166	0,185	SI011660
За шина 20-30x5/10/ 630 A/дължина 40 mm	40x36,5x20	6	01823	0,251	SI018230
За шина 20-30x5/10/ 630 A/дължина 95 mm	95x36,5x25	3	01141	0,565	SI011410
За шина 20-30x5/10/ 630 A/дължина 150 mm	150x36,5x25	3	01886	0,870	SI018860
За TT профил / 1600 A/дължина 75 mm	95x44x43	3	01145	0,940	SI011450

РАЗДЕЛЯЩИ ПРОФИЛИ, ДЪНА И ПЕРИФЕРНИ ПРОФИЛИ

ОПИСАНИЕ	РАЗМ. (ШХВХД) ММ	ОПАКОВКА	ТИП	ТЕГЛО (KG)	КАТАЛОЖЕН НОМЕР
Разделящ профил за горно/долно положение, затворен, за употреба без дъна	1100x17x86	1	01039	0,486	SI010390
Разделящ профил за горно/долно положение, прорязан, за употреба без дъна	1100x86x17	1	01041	0,365	SI010410
Дъно, прорязано, за 3-пол. структура	1100x230	2	01009	1,100	SI010090
Дъно, прорязано, за 3-пол. структура с кабелен канал или 4-пол. структура	1100x290	2	01011	1,300	SI010110
Периферен профил горно/долно положение за всички дъна	1100x17x36	10	01037	0,311	SI010370
Периферен профил долно положение за широки дъна	1100x77x36	2	01043	0,583	SI010430

КЛЕМИ ЗА ШИННИ СИСТЕМИ – ОБЩА ИНФОРМАЦИЯ



КЛЕМИ ЗА SS60

ИНФОРМАЦИЯ НА SCHRACK

- Връзка на проводници 1,5-120 mm²
- За сборни шини с дебелини 5 mm и 10 mm
- Вградени задържащи пружини
- Отвореното пространство за пристягане и винтът улесняват монтажа
- Номинално сечение и моментът на затягане са отбелязани върху клемата

УНИВЕРСАЛНИ КЛЕМИ



КЛЕМИ ЗА СВЪРЗВАНЕ НА ПРОВОДНИЦИ

ИНФОРМАЦИЯ НА SCHRACK

- За сборни шини с дебелини 5 mm и 10 mm и специални профили
- Връзка на проводници 1,5-120 mm²
- Вградени задържащи пружини
- Отвореното пространство за пристягане и винтът улесняват монтажа
- Номинално сечение и моментът на затягане са отбелязани върху клемата

ШИРИНА НА ШИНАТА/ СЕЧЕНИЕ НА СВЪРЗВАНЕ/ТИП НА ПРОВОДНИКА	РАЗМ. (ШХВХД) ММ	ОПАКОВКА	ТИП	ТЕГЛО (KG)	КАТАЛОЖЕН НОМЕР
5 mm/1,5-16 mm ² /едножичен, многожичен, фин многожичен, фин многожичен с накрайник	11,5x22,5x30	1	01284	0,021	SI012840
5 mm/4-35 mm ² /едножичен, многожичен, фин многожичен, фин многожичен с накрайник, пласт. медна шина 3/6x9x0,8	15,5x29x41	1	01285	0,044	SI012850
5 mm/16-70 mm ² /многожичен, фин многожичен, фин многожичен с накрайник 2x пласт. медна шина 3/6x9x0,8	20,5x32	1	01287	0,071	SI012870
5 mm/16-120 mm ² /многожичен, фин многожичен, фин многожичен с накрайник пласт. медна шина 10x16x0,8	23,5x36x60	1	01068	0,108	SI010680
10 mm/1,5-16 mm ² /едножичен, многожичен, фин многожичен, фин многожичен с накрайник	11,5x22,5x35	1	01289	0,023	SI012890
10 mm/4-35 mm ² /едножичен, многожичен, фин многожичен, фин многожичен с накрайник, пласт. медна шина 3/6x9x0,8	15,5x29x45	1	01290	0,047	SI012900
10 mm, ТТ-, ТТТ-профили/16-70 mm ² /многож., фин многожичен, фин многожичен с накрайник, 2x пласт. медна шина 3/6x9x0,8	20,5x32	1	01292	0,074	SI012920
10 mm, ТТ-, ТТТ-профили/16-120 mm ² /многож., фин многожичен, фин многожичен с накрайник, 2x пласт. медна шина 10x16x0,8	23,5x36x65	1	01203	0,11	SI012030
20x5 mm/50 mm ² , 2 винта/припокриване на шината	17x25x37	1	01110	0,043	SI011100

КЛЕМИ СКОБА – CRITO PROFIL CLIP



CRITO-CLIP

ИНФОРМАЦИЯ НА SCHRACK

- Съвързване на медни и алуминиеви проводници 95-300 mm² или пластинчати медни шини до 32x20
- Шинна система с припокриване
- За шини 20x5-30x10 и профили ТТ и ТТТ
- Номинално сечение и моментът на затягане са отбелязани върху клемата

ОПИСАНИЕ/ТИП НА ПРОВОДНИКА	РАЗМ. (ШХВХД) ММ	ОПАКОВКА	ТИП	ТЕГЛО (KG)	КАТАЛОЖЕН НОМЕР
95-185 mm ² /мед и алум., многожичен, гъвкав кабел, фин многожичен, фин многожичен с накрайник	51x38x70	6	01318	0,237	SI013180
150-300 mm ² /мед и алум., многожичен, гъвкав кабел, фин многожичен, фин многожичен с накрайник	51x41x85,5	3	01760	0,371	SI017600
За пластинчатата медна шина 5x24x1-10x30x1/	51x38x70	6	01319	0,250	SI013190
За пластинчатата медна шина 5x24x1-10x32x1/	51x41x85,5	3	01759	0,402	SI017590

КЛЕМНИ ПЛАСТИНИ

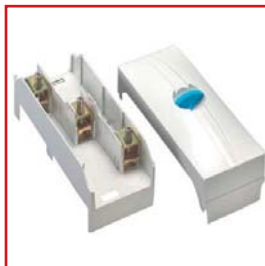

SI012430

ИНФОРМАЦИЯ НА SCHRACK

- 3-полюсни
- С включена капачка
- За проводници 6-300 mm² или плоски шини до 32x20
- За шини 12x5 - 30x10, профили ТТ и ТТТ
- Клемите могат да се демонтират за свързване на неотрязани проводници

СЕЧЕНИЕ/ТИП НА ПРОВОДНИКА/ШИРИНА	РАЗМ. (ШХВХД) ММ	ОПАКОВКА	ТИП	ТЕГЛО (КГ)	КАТАЛОЖЕН НОМЕР
6-50 mm ² /многожичен, фин многожичен, фин многожичен с накрайник / пластинчати медни шини 6x9x0,8 mm	54x200	1	01240	0,360	SI012400
35-120 mm ² /многожичен, фин многожичен, фин многожичен с накрайник / пластинчати медни шини 6x10x15,5x0,8 mm	81x200	1	01243	0,485	SI012430
95-185 mm ² /мед, алум., многожичен гъвкав с накрайник / ширина 135 mm	135x200x117,5	1	01199	1,140	SI011990
150-300 mm ² /мед и алум., многожичен гъвкав кабел / ширина 135 mm	135x200x117,5	1	01754	1,540	SI017540
Пласт. медна шина 5x24x1 -10x32x1/ширина 135 mm за плоски шини	135x200x117,5	1	01753	0,295	SI017530

ПОКРИВАЩИ КАПАЦИ



ПОКРИВАЩИ КАПАЦИ

ИНФОРМАЦИЯ НА SCHRACK

Други адаптери за шини и моторни защиты в края на главата

ОПИСАНИЕ	РАЗМ. (ШХВХД) ММ	ОПАКОВКА	ТИП	ТЕГЛО (КГ)	КАТАЛОЖЕН НОМЕР
Покриващ капак с ширина 54 mm за пространство на свързване или запазено такова	54x200x55	1	01590	0,147	SI015900
Покриващ капак с ширина 84 mm за пространство на свързване или запазено такова	84x200x55	1	01413	0,145	SI014130
Покриващ капак с ширина 135 mm за пространство на свързване или запазено такова	135x200x90	1	01756	0,295	SI017560
Покриващ капак с ширина 270 mm за пространство на свързване или запазено такова	270x200x90	1	01757	0,647	SI017570

КЛЕМИ ЗА ПЛОСКИ ШИНИ



SI010920

ИНФОРМАЦИЯ НА SCHRACK

- За проводници 95-300 mm² /едножичен, многожичен кабел, фин многожичен и плоски шини до 40x25, на сборни шини 30x10, ТТ-, ТТТ-профили
- Свързване на плоски шини и пластинчати медни шини до 41x25, при сборни шини 40x10-60x10
- Номиналното сечение и моментът на затягане са отбелязани върху клемата.

СБОРНИ ШИНИ/ПРОСТРАНСТВО ЗА ПРИСТЯГАНЕ	РАЗМ. (ШХВХД) ММ	ОПАКОВКА	ТИП	ТЕГЛО (КГ)	КАТАЛОЖЕН НОМЕР
30x10 ТТ,ТТТ-профил/за 95-300 mm ²	47x60x85	3	01094	0,879	SI010940
60x10/за плоски шини 41x25	60x78x100	3	01034	1,073	SI010340
40x10/за плоски шини 41x25	60x58x100	3	01032	0,917	SI010320

ПРОФИЛНИ КЛЕМИ



SI011860

ИНФОРМАЦИЯ НА SCHRACK

- Възможно е използване с профили ТТ и ТТТ
- Могат да провеждат ток до 3200 А
- За свързване към плоска шина без отвори
- Възможно е и паралелно свързване на плоски шини

СБОРНА ШИНА/ПРОВЕЖДАН ТОК/ ОБЛАСТ ЗА ПРИСТЯГАНЕ	РАЗМ. (ШХВХД) ММ	ОПАКОВКА	ТИП	ТЕГЛО (KG)	КАТАЛОЖЕН НОМЕР
ТТ профил/1600 А/ област за пристягане 51x21	103x82x39	3	01906	1,160	SI019060
ТТ профил/2000 А (за централно захранване)/ област за пристягане 64 x 36	118x94x63	3	01911	1,387	SI019110
ТТТ профил/2500 А (за централно захранване)/ област за пристягане 64x46	154x94x39	3	01008	1,240	SI010080
ТТТ профил/3 200 А (за централно захранване)/ Клеми 101x46	154x132x39	3	01186	1,720	SI011860

РАЗГЛОБЯЕМА ВИНТОВА ВРЪЗКА



SI015140

ИНФОРМАЦИЯ НА SCHRACK

- За свързване на проводници с кабелни обувки без отвор по DIN 46234 и DIN 46235
- За сборни шини с дебелини 5 и 10 mm и ТТ-, ТТТ-профили
- Моментът на затягане е отбелязан върху клемата.

ШИРИНА НА ШИНАТА/ВИНТ/ТОК	РАЗМ. (ШХВХД) ММ	ОПАКОВКА	ТИП	ТЕГЛО (KG)	КАТАЛОЖЕН НОМЕР
10 mm/M 8x8/490 А	32x29,5x36	20	01514	0,162	SI015140
10 mm/M 10x10/630 А	42x38x47	6	01047	0,362	SI010470

КЛЕМИ



SI019970

ИНФОРМАЦИЯ НА SCHRACK

- За припокриващо свързване на плоски шини и пластинчати медни надлъжни и странични елементи.

СБОРНИ ШИНИ/ПРОСТРАНСТВО ЗА ПРИСТЯГАНЕ	РАЗМ. (ШХВХД) ММ	ОПАКОВКА	ТИП	ТЕГЛО (KG)	КАТАЛОЖЕН НОМЕР
30 с 20/макс. височина 20 mm	50x20x40	10	01997	0,164	SI019970
30 с 30/макс. височина 20 mm	60x20x50	10	01586	0,198	SI015860
32 с 40/макс. височина 20 mm	60x30x50	6	01616	0,276	SI016160
50 с 63/макс. височина 20 mm	82x30x70	3	01617	0,515	SI016170

КАПАК ЗА ШИНА И ПРИНАДЛЕЖНОСТИ

РАЗМЕР/ОПИСАНИЕ/НОМИНАЛЕН ТОК	РАЗМ. (ШХВХД) ММ	ОПАКОВКА	ТИП	ТЕГЛО (KG)	КАТАЛОЖЕН НОМЕР
Шинен капак					
за шина 12-30 x 5 mm	L=1000 mm	10	01244	0,087	SI012440
Шинен капак за					
шина 12-30 x 10 mm, Т-, ТТ-профил	L=1000 mm	10	01245	0,101	SI012450
Шинен капак за шина 12x5	L=1000 mm	10	78463	0,032	SI784630
Носач за празен полеви капак за					
шина 12-30x5/10, профили ТТ и ТТТ	9x195x32	1	01026	0,040	SI010260
Празен полеви капак, дължина 1,1 м	1100x202x16	2	01025	0,750	SI010250
Самозалепващ етикет PE □ 15,					
жълто-зелен	□ 15	1	78442	0,001	SI784420
Самозалепващ етикет N □ 15, син					
	□ 15	1	78443	0,001	SI784430

СИЛОВИ РАЗЕДИНИТЕЛИ С ПРЕДПАЗИТЕЛИ ЗА МОНТАЖ ВЪРХУ ШИНА SS 60 MM – SECUR POWERLINER/EASYLINER



POWERLINER



SI311580

ИНФОРМАЦИЯ НА SCHRACK

- За цилиндрични предпазители Neozed и NFC (Secur PowerLiner)
- За цилиндрични предпазители NFC и Class CC (Secur EasyLiner)
- Превключване на токове до 63 А под товар (Secur PowerLiner)
- Изолиране на токове до 32 А от мрежа, с възможност за превключване под товар (Secur EasyLiner)

ТЕХНИЧЕСКИ ДАННИ

- Употреба на стандартни патрони и стопяеми вложки
- 3-пол. вариант, 3-пол. включване
- Благодарение на комбинирана основа е подходящ за токова шина с дебелина 5 и 10 mm.
- За шини 12-30x5/10, ТТ- и ТТТ-профил
- Механично закрепване и електрически контакт в една работна операция
- Контактът на предпазителя се осъществява чрез вградени пружинни контакти независимо от обслужващия (Secur PowerLiner)
- С рамкови клеми 1,5-25 mm²
- Висока устойчивост на късо съединение
- тясна конструктивна ширина (27 mm)
- Възможност за комбиниране с всички компоненти на 60 mm система
- Пълна защита срещу допир във всички позиции на превключване
- Липса на напрежение при смяна на предпазителя
- Може да се монтира сигнален прекъсвач за свободно от потенциал сигнализиране на положението на превключване

ОПИСАНИЕ	РАЗМ. (ШХВХД) ММ	ОПАКОВКА	ТИП	ТЕГЛО (KG)	КАТАЛОЖЕН НОМЕР
Secur PowerLiner D01, D02 до 63 А	27x220x100	1	31158	0,759	SI311580
Secur EasyLiner, цилиндрични предпазители NFC 10x38 до 32 А	27x220x100	1	31160	0,735	SI311600
Редуцираща вложка D02 за предпазители D01 2-16 А	E18/E14	1	31902	-	SI319020
Страничен модул с ширина 9 mm, двустранен монтаж, свързване над 35 А	9x220	1	31901	-	SI319010

ОСНОВА ЗА ПРЕДПАЗИТЕЛ С МОНТАЖ ВЪРХУ ШИНА – ОБЩА ИНФОРМАЦИЯ



SI016470-ПРИНАДЛЕЖНОСТИ

ИНФОРМАЦИЯ НА SCHRACK

- 3-пол. вариант
- Благодарение на комбинирана основа е подходящ за шина с дебелина 5 и 10 mm.
- За шини 12-30x5/10, ТТ- и ТТТ-профил
- С рамкови клеми 1,5-25 mm² (DII, D0), или 1,5-35 mm² (DIII)
- Фиксиращ механизъм при избутване върху сборната шина.
- Механично закрепване и електрически контакт в една работна операция

ОСНОВА ЗА ПРЕДПАЗИТЕЛ С МОНТАЖ ВЪРХУ ШИНА D02

ОПИСАНИЕ/НОМИНАЛЕН ТОК/ НОМИНАЛНО НАПРЕЖЕНИЕ	РАЗМ. (ШХВХД) ММ	ОПАКОВКА	ТИП	ТЕГЛО (КГ)	КАТАЛОЖЕН НОМЕР
27 mm ширина, основа D0 E 18, Патрон/63 A/400 V	27x200x35	1	01647	0,147	SI016470
36 mm ширина, основа D0 E18, Патрон/63 A/400 V	36x200x35	1	01498	0,155	SI014980

ОСНОВА ЗА ПРЕДПАЗИТЕЛ С МОНТАЖ ВЪРХУ ШИНА D02

ОПИСАНИЕ	РАЗМ. (ШХВХД) ММ	ОПАКОВКА	ТИП	ТЕГЛО (КГ)	КАТАЛОЖЕН НОМЕР
27 mm ширина, за E 18, - 1-кратен	27x200x43	1	01980	0,024	SI019800
36 mm ширина, за E18, 1- 1/3-кратен	36x200x43	1	01424	0,032	SI014240
54 mm ширина, за E 18, - 2-кратен (1 глух)	54x200x43	1	01981	0,040	SI019810

ПРИНАДЛЕЖНОСТИ D

ИНФОРМАЦИЯ НА SCHRACK

Предпазители и сменяеми патрони в предходните глави D01, D02 и D03 – стопяеми вложки на предпазители

ОПИСАНИЕ	РАЗМ. (ШХВХД) ММ	ОПАКОВКА	ТИП	ТЕГЛО (КГ)	КАТАЛОЖЕН НОМЕР
Винтови капачки пластмасови, D02, E 18/63 A	-	1	31006	0,012	SI310060

ОСНОВА ЗА ПРЕДПАЗИТЕЛ С МОНТАЖ ВЪРХУ ШИНА D

ОПИСАНИЕ/НОМИНАЛЕН ТОК/ НОМИНАЛНО НАПРЕЖЕНИЕ	РАЗМ. (ШХВХД) ММ	ОПАКОВКА	ТИП	ТЕГЛО (КГ)	КАТАЛОЖЕН НОМЕР
42 mm ширина, основа D E27, Кръгъл патрон/25 A/500 V	42x169x35	1	31918	0,233	SI319180
42 mm ширина, основа D E 27, Винтов патрон/25 A/500 V	42x169x35	1	31441	0,225	SI314410
57mm ширина, основа D E 33, Кръгъл патрон/63 A/690 V	57x169x35	1	31919	0,336	SI319190
57mm ширина, основа D E 33, Винтов патрон/63 A/690 V	57x169x35	1	31442	0,306	SI314420
Винтова капачка D порцеланова 500V E27/25 A/500 V	E27	1	01098	0,010	SI010980
Винтова капачка D порцеланова 690V E33/63 A/690 V	E33	1	01100	0,015	SI011000

ЛЕНТОВ КАПАК D

ОПИСАНИЕ	РАЗМ. (ШХВХД) ММ	ОПАКОВКА	ТИП	ТЕГЛО (КГ)	КАТАЛОЖЕН НОМЕР
42mm ширина, за E 27, - 1-кратен	42x200x43	10	31070	0,050	SI310700
57mm ширина, за E 33, - 1-кратен	57x200x43	10	31071	0,062	SI310710
Защита срещу допир странична за всички лентови капаци	-	10	79663	0,013	SI796630

СИЛОВИ РАЗЕДИНИТЕЛИ С ПРЕДПАЗИТЕЛИ NH QUADRON VOLBREAKER – ОБЩА ИНФОРМАЦИЯ

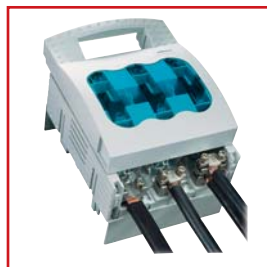

SI331980



SI332060

ПОЛЕЗНИ СЪВЕТИ

Свързване без отвори на ламинирани медни или кръгли проводници без кабелни обувки (Cu и Al) виж NH-разединители/принадлежности.

ИНФОРМАЦИЯ НА SCHRACK

- Размер C00, 00, 1, 2, 3
- Размер 00 - размер 3 алтернатива с контрол на предпазителя
- Монтаж без отвори на варианта за монтаж върху шина до размер 3, механично закрепване и електрически контакт в една работна операция
- По избор горен или долен монтаж при варианта за монтаж върху шина
- Дъггасително устройство
- Помощно пусково устройство
- Отвори за проверка, самозатварящи се по IP 30
- Тип на тока AC (50/60 Hz), номинално работно напрежение: 690 V
- Номинално изолационно напрежение: Размер 000 = 690 V; размер 00-3 = 800 V
- Номинална защита от пренапрежение: 6 kV
- Номинален работен ток: Размер 000 = 125 A; размер 00 = 160 A; размер 1 = 250 A; размер 2 = 400 A; размер 3 = 630 A
- Потребителски категории: Размер 000 AC-23 B (400 V), AC-22 B (500 V), AC-21 B (690 V)
- Потребителски категории: Размер 00 AC-23 B (440 V), AC-22 B (500 V), AC-21 B (690 V), DC-22 B / DC-21 B (250 V)
- Потребителски категории: Размер 1-3 AC-23 B (690 V), DC-22 B (440 V)
- Необх. работен ток на късо съединение: 50 kA (пикова стойност 105 kA)
- За стопяеми вложки NH по DIN 43620 от всички потребителски класове с мощност на загубите за размер 000 до 7,5 W: Размер 00 до 12 W: Размер 1 до 23 W: Размер 2 до 34 W: Размер 3 до 48 W на фаза

QUADRON VOLBREAKER ДО 100 А – РАЗМЕР 000 (00С) ТОВАРОВ РАЗЕДИНИТЕЛ

ИНФОРМАЦИЯ НА SCHRACK

- Свързване отгоре/отдолу с възможност за преоборудване
- За шини 12 - 30 x 5/10, TT- и TTT-профил

РАЗМЕР/ОПИСАНИЕ/НОМИНАЛЕН ТОК	РАЗМ. (ШХВХД) ММ	ОПАКОВКА	ТИП	ТЕГЛО (KG)	КАТАЛОЖЕН НОМЕР
Размер 000/клема 50 mm ² , Свързване отгоре/отдолу 125 A	89x200x89,5	1	33216	1,13	SI332160

QUADRON VOLBREAKER ДО 160 А – РАЗМЕР 00 ТОВАРОВ РАЗЕДИНИТЕЛ



SI331980

ОПИСАНИЕ	РАЗМ. (ШХВХД) ММ	ОПАКОВКА	ТИП	ТЕГЛО (KG)	КАТАЛОЖЕН НОМЕР
Размер 00/скоба 70 mm ² , винт M8/70 mm ² , Свързване отгоре/отдолу 160 А	106x200x123,5	1	33198	1,300	SI331980
Размер 00 както по-горе, но със скъсена капачка	106x182x123,5	1	33079	1,300	SI330790
Размер 00/скоба 70 mm ² , винт M8/70 mm ² , Свързване отгоре/отдолу, с контрол на предпазителя/160 А	106x200x171,5	1	33206	1,800	SI332060
Свързване със скоби размер 00, за меден проводник, 1,5 - 70 mm ² / 12x10	-	3	03727	0,006	SI037270

QUADRON VOLBREAKER ДО 160 А – РАЗМЕР 00 ТОВАРОВ ИЗОЛАТОР

ОПИСАНИЕ	РАЗМ. (ШХВХД) ММ	ОПАКОВКА	ТИП	ТЕГЛО (KG)	КАТАЛОЖЕН НОМЕР
60 mm система, 3-полюсен превключваем изолатор скоба/винт	49x445x136	1	33234	1,460	SI332340
Размер 00 60 mm 3-полюсен превключваем изолатор с електрически контрол на предпазителя скоба/винт	45x610x136	1	33285	1,460	SI332850
Клемна скоба за монтаж без отвори върху сборната шина	-	1	00SZRK3	0,100	IS505325
Изравнителен капак за изравняване на различни конструктивни височини, размер 00-I, II, III	-	1	MZ00AAD	0,180	IS505329

QUADRON VOLBREAKER РАЗМЕР ОТ 1 ДО 3 ЗА 60 ММ МОНТАЖ ВЪРХУ ШИНА, СЪЩО И С SI-КОНТРОЛ



QUADRON VOLBREAKER

ИНФОРМАЦИЯ НА SCHRACK

- Свързване отдолу, с възможност за преоборудване за свързване отгоре
- За монтаж върху сборни шини 12, 15, 20, 25 и 30x10 mm, ТТ-, ТТТ-профил
- За монтаж върху сборна шина с дебелина 5 mm използвайте комплекта за преоборудване SI 331 480

Други разнообразни принадлежности по заявка!

Продължение на следващата страница >

QUADRON VOLBREAKER РАЗМЕР ОТ 1 ДО 3 ЗА 60 ММ МОНТАЖ ВЪРХУ ШИНА, СЪЩО И С SI-КОНТРОЛ (ПРОДЪЛЖЕНИЕ)

РАЗМЕР/ОПИСАНИЕ/НОМИНАЛЕН ТОК	РАЗМ. (ШХВХД) ММ	ОПАКОВКА	ТИП	ТЕГЛО (KG)	КАТАЛОЖЕН НОМЕР
ДО 250 А – ТОВАРОВ РАЗЕДИНИТЕЛ РАЗМЕР 1					
Размер 1/свързващ винт M10, 120 mm ² /250 А	184x243x128,5	1	33601	3,590	SI336010
Размер 1/свързващ винт M10, 120 mm ² , с контрол на предпазителя/250 А	184x243x128,5	1	33160	3,990	SI331600
Призмена клема размер 1-3, обикновена, за медни и алум. проводници и пласт. медна шина, 120-240 mm ² / 21x15	-	комплект = 3 бр.	33167	0,019	SI331670
Призмена клема размер 1-3, двойна, за медни и алум. проводници, 2x35-70 mm ²	-	3	33145	0,015	SI331450
ДО 400 А – ТОВАРОВ РАЗЕДИНИТЕЛ РАЗМЕР 2					
Размер 2/свързващ винт M10, 240 mm ² /400 А	210x288x145	1	33602	4,480	SI336020
Размер 2/свързващ винт M10, 240 mm ² , с контрол на предпазителя/400 А	210x288x145	1	33161	4,880	SI331610
Призмена клема размер 1-3, обикновена, за медни и алум. проводници и пластинчата медна шина, 120-240 mm ² / 21x15	-	комплект = 3 бр.	33167	0,019	SI331670
Призмена клема размер 2, двойна, за медни и алум. проводници, 2x70-120 mm ²	-	3	33146	0,026	SI331460
ДО 630 А – ТОВАРОВ РАЗЕДИНИТЕЛ РАЗМЕР 3					
Размер 3/свързващ винт M12, 240 mm ² /630 А	256x300x159,5	1	33603	7,320	SI336030
Размер 3/свързващ винт M12, 240 mm ² , с контрол на предпазителя/630 А	256x300x159,5	1	33162	7,720	SI331620
Призмена клема размер 1-3, обикновена, за медни и алум. проводници и за пластинчата медна шина, 120-240 mm ² / 21x15	-	комплект = 3 бр.	33167	0,019	SI331670

СИГНАЛЕН ПРЕКЪСВАЧ И КОМПЛЕКТ ЗА ПРЕОБОРУДВАНЕ

ИНФОРМАЦИЯ НА SCHRACK

За контрол на положението на капака на разединителя

ОПИСАНИЕ	ОПАК.	ТИП	ТЕГЛО (KG)	КАТАЛОЖЕН НОМЕР
Размер 000 - 3, сигнален прекъсвач за контрол на положението на капака на разединителя, 1 превключващо реле	1	33156	0,007	SI331560
Преоборудван за сборна шина 5 mm, размер 1-2 за монтаж върху сборни шини 12, 15, 20, 25 и 30x5	1	33148	0,054	SI331480

ОСНОВИ НА ПРЕДПАЗИТЕЛИ NH ЗА МОНТАЖ ВЪРХУ ШИННА СИСТЕМА 60 ММ

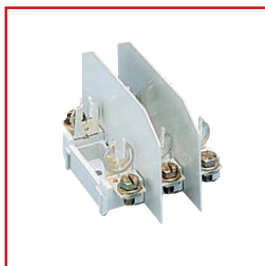

SI036560

ИНФОРМАЦИЯ НА SCHRACK

Други основи NH по заявка

РАЗМЕР/СИСТЕМА/ОПИСАНИЕ	РАЗМ. (ШХВХД) ММ	ОПАКОВКА	ТИП	ТЕГЛО (KG)	КАТАЛОЖЕН НОМЕР
Размер 00/70 mm ² /160 А винт M8 макс. 70 mm ² , 3-пол., свързване отгоре, със защита срещу допир 60 mm шинна система	99x200x89	4	03656	0,645	SI036560

АДАПТЕР ЗА СБОРНА ШИНА – EQUES EASYCONNECTOR



АДАПТЕР 60MM WR

ИНФОРМАЦИЯ НА SCHRACK

- 3-пол., 25 - 80 А
- Адаптерни ширини с възможност за комбиниране от 45 mm до 81 mm
- За шини 12-30x5/10, TT- и TTT-профил
- Комбинирана основа за шина с дебелина 5 и 10 mm
- Заварени с ултразвук проводници
- Дължина 200 mm или 260 mm
- Други адаптери и принадлежности по заявка

ПОЛЕЗНИ СЪВЕТИ

За монтаж на линейни защитни автомати, моторни защиты, контактори и др.

ОПИСАНИЕ	РАЗМ. (ШХВХД) ММ	ОПАКОВКА	ТИП	ТЕГЛО (KG)	КАТАЛОЖЕН НОМЕР
25 А, 45 mm ширина, 1 монтажна шина, 3 x 4 mm ² проводници	45x200	1	32430	0,325	SI324300
25 А, 45 mm ширина, 2 монтажни шини, 3 x 4 mm ² проводници	45x200	1	32431	0,326	SI324310
25 А, 45 mm ширина, 2 монтажни шини, 3 x 6 mm ² съединителни клеми	45x200	1	32436	0,322	SI324360
32 А, 54 mm ширина, 1 монтажна шина, 3 x 6 mm ² проводници	54x200	1	32441	0,259	SI324410
32 А, 54 mm ширина, 2 монтажни шини, 3 x 6 mm ² проводници	54x200	1	32442	0,380	SI324420
32 А, 63 mm ширина, 1 монтажна шина, 3 x 6 mm ² проводници	63x200	1	32443	0,445	SI324430
32 А, 72 mm ширина, 1 монтажна шина, 3 x 6 mm ² проводници	72x200	1	32444	0,443	SI324440
63 А, 54 mm ширина, 1 монтажна шина, 3x10 mm ² проводници	54x200	1	32454	0,277	SI324540
63 А, 54 mm ширина, 2 монтажни шини, 3x10 mm ² проводници	54x200	1	32455	0,410	SI324550
63 А, 63 mm ширина, 1 монтажна шина, 3 x 10 mm ² проводници	63x200	1	32456	0,449	SI324560
63 А, 72 mm ширина, 1 монтажна шина, 3 x 10 mm ² проводници	72x200	1	32457	0,340	SI324570
63 А, 81 mm ширина, 2 монтажни шини, 3 x 10 mm ² проводници	81x200	1	32459	0,374	SI324590
Носач за устройство без запояване, 45 mm ширина, 1 монтажна шина	45x182x60	1	32477	0,248	SI324770
Носач за устройство без запояване, 54 mm ширина, 1 монтажна шина	54x182x60	1	32478	0,156	SI324780
Адаптерен модул PE/N с клеми 2 x 16 mm ² без проводници, 18 mm ширина	18x242x60	1	32007	0,141	SI320070
Отделна монтажна шина, 72 mm	35x70x7,5	1	-	-	SI329030

КОНТРОЛЕР ЗА ДВИГАТЕЛИ EQUES

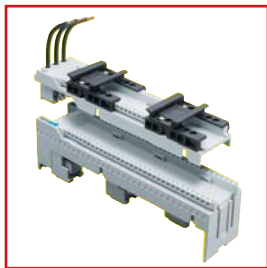

SI324120



SI324120

ИНФОРМАЦИЯ НА SCHRACK

- 3-полюса, 25 - 45 А
- Могат да се комбинират ширини на адаптера 45 и 54 mm
- За шини 12 - 30 x 5/10, TT- и TTT-профил
- Комбинирана основа за шина с дебелина 5 и 10 mm
- Заварени с ултразвук проводници
- Дължина 200 и 260 mm
- Предлага технология MCC
- Шината е защитена срещу непредумишлен допир при смяна на устройства

ПОЛЕЗНИ СЪВЕТИ

За монтаж на линейни защитни автомати, моторни защиты, контактори и др.

ОПИСАНИЕ	РАЗМ. (ШХВ) ММ	ОПАКОВКА	ТИП	ТЕГЛО (КГ)	КАТАЛОЖЕН НОМЕР
2 монтажни шини с 3 x 100 mm ² проводника	54x200	1	32412	0,498	SI324120
Страничен модул, с възможност за закрепване от двете страни	9x200	1	32963	0,023	SI329630

ИЗРАВНИТЕЛНИ КАПАЦИ И КАПАЧКИ НА КАБЕЛНИ ОБУВКИ

ИНФОРМАЦИЯ НА SCHRACK

Във връзка с капачките за кабелни обувки за NH-LTS размер 1 с изравнителните капази на устройствата устройствата могат да се приведат до еднакво ниво в напречно сечение на групата. Изравнителните капази са разглобяеми.

В допълнение при NH-LTS размер 00 във връзка с изравнителния капак може да бъде поставена странична покриваща лайсна.

ОПИСАНИЕ/НОМИНАЛЕН ТОК	РАЗМ. (ШХВ) ММ	ОПАКОВКА	ТИП	ТЕГЛО (КГ)	КАТАЛОЖЕН НОМЕР
Изравнителен капак от 2 части, размер 00	350x106x83,5	1	33315	0,075	SI333150
Покриваща лайсна, размер 00	350x20	2	33317	0,047	SI333170
Капачка за кабелна обувка размер 1 (необходими са 2 броя)	B=184	1	33142	0,082	SI331420
Капачка за кабелна обувка размер 2 (необходими са 2 броя)	B=210	1	33143	0,084	SI331430

ARROW 60, 60 ММ ШИННА СИСТЕМА – ОБЩА ИНФОРМАЦИЯ



СИСТЕМА ARROW 60

ИНФОРМАЦИЯ НА SCHRACK

- Без халогенни елементи, фосфор, силикон, флуорхлоровъглерод, пригодени за рециклиране!
- Компактна конструкция
- Да се използва краен капак на носача за странична защита срещу допир

ARROW 60, НОСАЧ ЗА ШИНА

ИНФОРМАЦИЯ НА SCHRACK

- С възможност за надграждане, висока устойчивост на късо съединение, клас на горимост V-0 по UL94
- Температурна устойчивост: +200 °C, тест с нажежаема жичка: 960 °C
- Номинално работно напрежение: 690 V
- Момент на затягане за винтовете в горната част: 3 - 4 Nm

ОПИСАНИЕ	РАЗМ. (ШХВХД) ММ	ОПАКОВКА	ТИП	ТЕГЛО (KG)	КАТАЛОЖЕН НОМЕР
Носач за шина 3-пол., къс	18,5x185x45/50	1	6000	0,129	IS502750
Носач за шина 3-пол., къс - нисък	18,5x185x40/45	1	6007	0,120	IS502751
Носач за шина 3-пол., дълъг	18,5x216x45/50	1	6001	0,134	IS502752
Носач за шина 1-пол., единичен	18,5x75,5x45/50	1	6002	0,050	IS502753
Носач за шина 1-пол., разглобяем	18,5x60x45/50	1	6006	0,065	IS502754
Носач за шина 2-пол., единичен	18,5x116x45/50	1	6004	0,080	IS502755
Носач за шина 2-пол., разглобяем	18,5x132x45/50	1	6005	0,095	IS502756
Носач за краен капак, 3-пол.	-	1	6003	0,015	IS502757

МЕДНИ ШИНИ

ОПИСАНИЕ/НОМИНАЛЕН ТОК	РАЗМ. (ШХВХД) ММ	ОПАКОВКА	ТИП	ТЕГЛО НА МЕДТА (G)	КАТАЛОЖЕН НОМЕР
20x5 сборна шина, гола/274 A (320 A)	2000x20x5	1	ECu	2136	IS505068
30x5 сборна шина, гола/379 A (450 A)	2000x30x5	1	ECu	3204	IS505069
30x10 сборна шина, гола/573 A (630 A)	2000x30x10	1	ECu	6408	IS505087
12x5 покалаена/200 A	2400x12x5	1	01680	1282	SI016180
20x5 покалаена/320 A	2400x20x5	1	01620	2136	SI016200
30x5 покалаена/450 A	2400x30x5	1	01622	3204	SI016220
30x10 покалаена/630 A	2400x30x10	1	01625	6408	SI016250
30x5 сборна шина огъната, гола за разединител NH-00 и изходящи клеми Neozed/379 A	L=355+550	1	-	1355	BS900198

Други сборни шини и медно-алуминиеви в главата "Медни шини"

УНИВЕРСАЛНИ КЛЕМИ

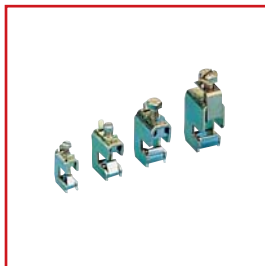

КЛЕМИ ЗА СВЪРЗВАНЕ НА ПРОВОДНИЦИ

ИНФОРМАЦИЯ НА SCHRACK

- За сборни шини с дебелини 5 mm и 10 mm и специални профили
- Връзка на проводници 1,5-120 mm²
- Вградени задържащи пружини
- Отвореното пространство за пристягане и неизпадащият винт улесняват монтажа.
- Номинално сечение и моментът на затягане са отбелязани върху клемата.

ШИРИНА НА ШИНАТА/ СЕЧЕНИЕ НА СВЪРЗВАНЕ/ТИП НА ПРОВОДНИКА	РАЗМ. (ШХВХД) ММ	ОПАКОВКА	ТИП	ТЕГЛО (KG)	КАТАЛОЖЕН НОМЕР
5 mm/1,5-16 mm ² /едножичен, многожичен, фин многожичен, фин многожичен с накрайник	11,5x22,5x30	1	01284	0,021	SI012840
5 mm/4-35 mm ² /едножичен, многожичен, фин многожичен, фин многожичен с накрайник, пласт. медна шина 3/6x9x0,8	15,5x29x41	1	01285	0,044	SI012850
5 mm/16-70 mm ² /многожичен, фин многожичен, фин многожичен с накрайник, 2x пласт. медна шина 3/6x9x0,8	20,5x32	1	01287	0,071	SI012870
5 mm/16-120 mm ² /многожичен, фин многожичен, фин многожичен с накрайник, пласт. медна шина 10x16x0,8	23,5x36x60	1	01068	0,108	SI010680
10 mm/1,5-16 mm ² /едножичен, многожичен, фин многожичен, фин многожичен с накрайник	11,5x22,5x35	1	01289	0,023	SI012890
10 mm/4-35 mm ² /едножичен, многожичен, фин многожичен, фин многожичен с накрайник, пласт. медна шина 3/6x9x0,8	15,5x29x45	1	01290	0,047	SI012900
10 mm, ТТ-, ТТТ-профили/16-70 mm ² /многож., фин многожичен, фин многожичен с накрайник, 2x пласт. медна шина 3/6x9x0,8	20,5x32	1	01292	0,074	SI012920
10 mm, ТТ-, ТТТ-профили/16-120 mm ² /многож., фин многожичен, фин многожичен с накрайник, 2x пласт. медна шина 10x16x0,8	23,5x36x65	1	01203	0,11	SI012030
20x5 mm/50 mm ² , 2 винта/припокриване на шината	17x25x37	1	01110	0,043	SI011100

КЛЕМНИ СКОБИ



CRITO-CLIP

ИНФОРМАЦИЯ НА SCHRACK

- Съвързване на медни и алуминиеви проводници 95-300 mm² или пластинчати медни шини до 32x20
- Шинна система с припокриване
- За шини 20x5-30x10 и профили ТТ и ТТТ
- Номинално сечение и моментът на затягане са отбелязани върху клемата.

ОПИСАНИЕ/ТИП НА ПРОВОДНИКА	РАЗМ. (ШХВХД) ММ	ОПАКОВКА	ТИП	ТЕГЛО (KG)	КАТАЛОЖЕН НОМЕР
95-185 mm ² /мед и алум., многожичен гъвкав кабел, фин многожичен, фин многожичен с накрайник	51x38x70	6	01318	0,237	SI013180
150-300 mm ² /мед и алум., многожичен гъвкав кабел, фин многожичен, фин многожичен с накрайник	51x41x85,5	3	01760	0,371	SI017600
За пластинчатата медна шина 5x24x1-10x30x1	51x38x70	6	01319	0,250	SI013190
За пластинчатата медна шина 5x24x1-10x32x1	51x41x85,5	3	01759	0,402	SI017590

КЛЕМНИ ПЛАСТИНИ

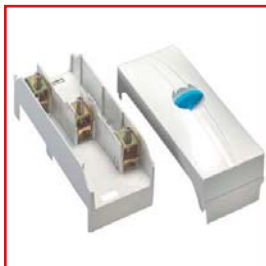

SI012430

ИНФОРМАЦИЯ НА SCHRACK

- 3-полусни
- С включена капачка
- За проводници 6-300 mm² или плоски шини до 32x20
- За шини 12x5 - 30x10, профили ТТ и ТТТ
- Клемите могат да се демонтират за свързване на неотрязани проводници

СЕЧЕНИЕ/ТИП НА ПРОВОДНИКА/ШИРИНА	РАЗМ. (ШХВХД) ММ	ОПАКОВКА	ТИП	ТЕГЛО (KG)	КАТАЛОЖЕН НОМЕР
6-50 mm ² /многожичен, фин многожичен, фин многожичен с крайник / пластинчати медни шини 6x9x0,8 mm	54x200	1	01240	0,360	SI012400
35-120 mm ² /многожичен, фин многожичен, фин многожичен с крайник / пластинчати медни шини 6x10x15,5x0,8 mm	81x200	1	01243	0,485	SI012430
95-185 mm ² /мед, алум., многожичен гъвкав с крайник / ширина 135 mm	135x200x117,5	1	01199	1,140	SI011990
150-300 mm ² /мед и алум., многожичен гъвкав кабел / ширина 135 mm	135x200x117,5	1	01754	1,540	SI017540
Пласт. медна шина 5x24x1 -10x32x1/ширина 135 mm за плоски шини	135x200x117,5	1	01753	0,295	SI017530

КАПАЦИ ЗА ЗАЩИТА ОТ КОНТАКТНО НАПРЕЖЕНИЕ

ИНФОРМАЦИЯ НА SCHRACK

- Капак за защита от контактено напрежение, комбиниран с изолационен шинен профил
- Клемата се поръчва отделно!

ОПИСАНИЕ	РАЗМ. (ШХВХД) ММ	ОПАКОВКА	ТИП	ТЕГЛО (KG)	КАТАЛОЖЕН НОМЕР
Капак за защита от контактено напрежение 35 mm ² жълт	54x200x42	1	6030	0,085	IS502768
Капак за защита от контактено напрежение 70 mm ² жълт	108x200x42	1	6031	0,140	IS502769
Капак за защита от контактено напрежение 120 mm ² жълт	108x200x78	1	6032	0,180	IS502770
Изолационен шинен профил, 54 mm	54 mm	1	6036	0,032	IS502774
Изолационен шинен профил, 108 mm	108 mm	1	6037	0,050	IS502775

ЦОКЪЛ D02 ЗА МОНТАЖ ВЪРХУ ШИНА ARROW STRIPE



IS507823

ИНФОРМАЦИЯ НА SCHRACK

- Вградено поле за надписване, клемата от неръждаема стомана без загуби
- Температурна устойчивост: +200 °C, тест с нажежаема жичка: 960 °C

ОПИСАНИЕ	РАЗМ. (ШХВХД) ММ	ОПАКОВКА	ТИП	ТЕГЛО (KG)	КАТАЛОЖЕН НОМЕР
D02 цокъл за шинни предпазители E18 без капак	27x201x32/50	1	6010	0,147	IS504823
D02 капак за лента/етикет 27 mm 3-пол.	27x201	1	6011	0,016	IS504824
D02 капак за лента/етикет 36 mm + разширение 3-пол.	36x201	1	6012	0,022	IS504825
D02 капак за лента/етикет 54 mm + разширение 3-пол.	54x201	1	6013	0,044	IS504826
D02 покриваща двойка за лента 36 mm, (лява и дясна)	2 x 36x201	1	6016	0,044	IS502765
D02 капак за лента/етикет 36 mm, ляв	36x201	1	6017	0,022	IS502766
D02 капак за лента/етикет 36 mm, десен	36x201	1	6018	0,022	IS502767
D02 винтови капачки	-	20	31066	0,012	SI310060

СИСТЕМА ОТ СТОПЯЕМИ ПРЕДПАЗИТЕЛИ

СИЛОВИ РАЗЕДИНИТЕЛИ С ПРЕДПАЗИТЕЛИ ARROW BLOC-NH РАЗМЕР 00 / 160 А И РАЗМЕР 1 / 250 А И 00 КЛЕМОРЕД, МОНТАЖ ВЪРХУ ШИНА



IS505234

ИНФОРМАЦИЯ НА SCHRACK

- Универсални за шинна система 40 mm и 60 mm
- Универсални за дебелини на шината 5 mm и 10 mm
- Универсално изпълнение: кабелен извод отгоре или отдолу
- Технически данни за мощността съгласно IEC 947 / EN 60947 също като при конструктивния вариант
- Тип MZS: електромеханичен (моторна защита) контрол на предпазителя

РАЗМЕРИ

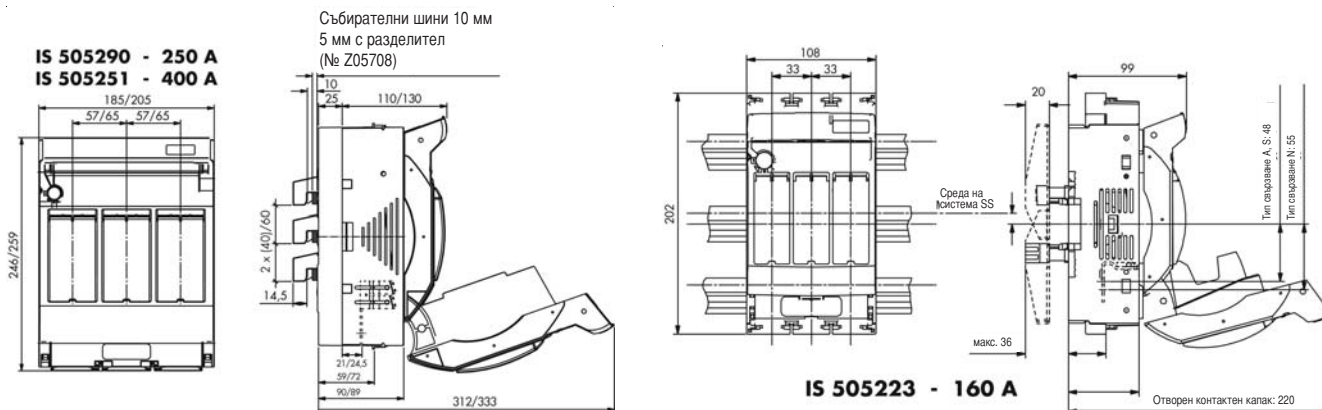

ОПИСАНИЕ	РАЗМ. (ШХВХД) MM	ОПАКОВКА	ТИП	ТЕГЛО (KG)	ТЕГЛО НА МЕДТА (G)	КАТАЛОЖЕН НОМЕР
ARROW BLOC – РАЗМЕР ТОВАРОВ РАЗЕДИНИТЕЛ 00						
3-пол. размер 00 - 160 A, M8	108x202x99	1	00.RST8	0,924	237	IS505223
3-пол. размер 00 - 160 A, M8						
с контрол на предпазителя	108x202x161	1	00.RST8 MZS	1,420	237	IS505263
ARROW BLOC – ТОВАРОВ РАЗЕДИНИТЕЛ РАЗМЕР 1						
3-пол. размер 1 - 250 A, M10	185x246x135	1	1.RST8	2,340	636	IS505290
3-пол. размер 1 - 250 A, M 10						
с контрол на предпазителя	185x246x213	1	1.RST8 MZS	2,830	636	IS505265
ARROW BLOC – ТОВАРОВ РАЗЕДИНИТЕЛ РАЗМЕР 2						
3-пол. размер 2 - 400 A, M10	205x259x233	1	2.RST8	3,300	1888	IS505251

Изпълнява се и с контрол на предпазителя

УНИВЕРСАЛЕН АДАПТЕР ARROW 60

ИНФОРМАЦИЯ НА SCHRACK

- Двойно свързване с минимални загуби, монтажни шини с Би-скоба, закрепване със заострен клин
- Температурна устойчивост: +200 °С, тест с нажежаема жичка: 960 °С, клас на горимост V-0 по UL94
- Монтажна шина с безстепенно настройване
- Странична част за разширение със стъпка 9 mm

ОПИСАНИЕ	РАЗМ. (ШХВХД) ММ	ОПАКОВКА	ТИП	ТЕГЛО (КГ)	КАТАЛОЖЕН НОМЕР
Универсален адаптер 35 А 3x6 mm ²	45x182x24,5/32	1	6143	0,180	IS502786
Универсален адаптер 80 А 3x16 mm ²	45x182x24,5/32	1	6148	0,200	IS502787
Сменяем универсален глух адаптер	45x182x24,5	1	6140	0,150	IS502789
Сменяем адаптер, странична част, 9 mm	9x182x24	1	6110	0,040	IS502788
Универсална монтажна шина, 45 mm	7,5x45	1	6104	0,012	IS502790
Универсална монтажна шина, 54 mm	7,5x54	1	6105	0,015	IS502791
Универсална монтажна шина, 63 mm	7,5x63	1	6106	0,018	IS502792
Универсална монтажна шина, 72 mm	7,5x72	1	6107	0,021	IS502793
Универсална монтажна шина, 81 mm	7,5x81	1	6108	0,024	IS502794

СИЛОВИ РАЗЕДИНИТЕЛИ С ПРЕДПАЗИТЕЛИ ARROW BLOC И ARROW LINE NH ПРИНАДЛЕЖНОСТИ ЗА МОНТАЖ ВЪРХУ ШИНА

ОПИСАНИЕ	РАЗМ. (ШХВХД) ММ	ОПАКОВКА	ТИП	ТЕГЛО (КГ)	КАТАЛОЖЕН НОМЕР
Предпазител за ръчка SS, 3-пол.	В=185	1 компл. = 2 бр.	1.RST8	0,136	IS505747

СИСТЕМА КАПАЦИ ARROW BLOC

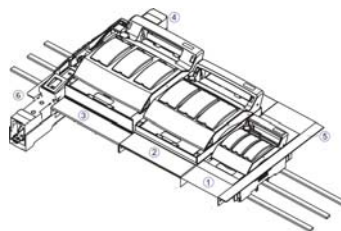
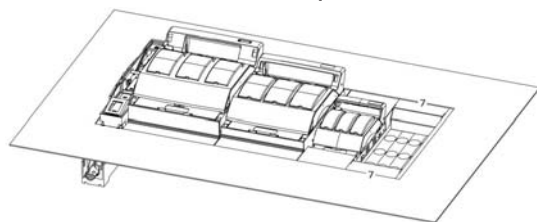

ОПИСАНИЕ	ОПАК.	ТЕГЛО (КГ)	КАТАЛОЖЕН НОМЕР
Изравнителна рамка ARROW BLOC 00/70 mm	1	0,071	IS505870
Изравнителна рамка ARROW BLOC 1/70 mm	1	0,107	IS505871
Изравнителна рамка ARROW BLOC 2/70 mm	1	0,116	IS505872
Изравнителен капак ARROW BLOC 00/70 mm	1	0,054	IS505873
Затварящ ъгъл ARROW BLOC/ARROW LINE 70/90 mm	1	0,080	IS505874
Изравнителна рамка ARROW BLOC 00/90 mm	1	0,080	IS505875
Изравнителна рамка ARROW BLOC 1/90 mm	1	0,108	IS505876
Изравнителна рамка ARROW BLOC 2/90 mm	1	0,115	IS505877
Изравнителна рамка ARROW BLOC 3/90 mm	1	0,115	IS505878
Изравнителен капак ARROW LINE 00/90 mm	1	0,074	IS505879
Четворни рамки D02 ARROW BLOC с горна и долна странична част, H = 70 mm, B = 108 mm	1	0,150	IS505257
Четворни рамки D02 ARROW LINE с горна и долна странична част, H = 70 mm, B = 108 mm	1	0,180	IS505258

УНИВЕРСАЛНА ШИННА СИСТЕМА 100 MM, 1250 A



SI014790

ИНФОРМАЦИЯ НА SCHRACK

- Висока устойчивост на късо съединение и температурна устойчивост
- Не съдържа силикон и хлор
- Температурна устойчивост 120 °C/VO
- Устойчивост на ток на утечка СТИ 600
- За монтаж без отвори на сборни шини от 30 до 60x10 mm

ОПИСАНИЕ	РАЗМ. (ШХВХД) MM	ОПАКОВКА	ТИП	ТЕГЛО (KG)	КАТАЛОЖЕН НОМЕР
3-пол. носач за шини					
30-40-50-60 x 10 mm, до 1250 A	62x320x70	1	01479	0,461	SI014790
За пробити шини от 30x10 до 120x10 mm в система 100/185 mm	32x412x40	1	01004	0,311	SI010040
Краен капак за SI014790	22x320x42	1	01254	0,050	SI012540

НОСАЧ ЗА ШИНА 185 MM, ДО 2100 A



185 mm КОМПОНЕНТИ

ИНФОРМАЦИЯ НА SCHRACK

- Висока устойчивост на късо съединение и температурна устойчивост
- Не съдържа силикон и хлор
- Температурна устойчивост 120 °C/VO
- Устойчивост на ток на утечка СТИ 600
- За монтаж без отвори на шини от 30 до 120x10, профили ТТ и ТТТ (за шинен носач SI012300)

ОПИСАНИЕ	РАЗМ. (ШХВХД) MM	ОПАКОВКА	ТИП	ТЕГЛО (KG)	КАТАЛОЖЕН НОМЕР
За монтаж на шини без отвори от 30 до 120x10,					
Профил ТТ/ТТТ в система 185 mm	30x580x65	1	01230	0,500	SI012300
За пробити шини от 30x10 до 120x10 mm в система 185 mm	32x412x40	1	01742	0,727	SI017420
За пробити шини от 30x10 до 120x10 mm в система 100/185 mm	32x412x40	1	01004	0,311	SI010040

МЕДНИ ШИНИ

ОПИСАНИЕ	РАЗМ. (ШХВХД) MM	ОПАКОВКА	ТИП	ТЕГЛО НА МЕДТА (G)	КАТАЛОЖЕН НОМЕР
40x10 покалаена сборна шина/830 A	2400x40x10	1	01626	8544	SI016260
50x10 покалаена сборна шина/830 A	2400x50x10	1	01627	10680	SI016270
60x10 покалаена сборна шина/830 A	2400x60x10	1	01628	12816	SI016280

Други сборни шини в главата "Медни шини" и по заявка.

УНИВЕРСАЛНИ КЛЕМИ



КЛЕМИ ЗА СВЪРЗВАНЕ НА ПРОВОДНИЦИ

ИНФОРМАЦИЯ НА SCHRACK

- За сборни шини с дебелини 5 mm и 10 mm и специални профили
- Връзка на проводници 1,5-120 mm²
- Вградени задържащи пружини
- Отвореното пространство за пристягане и неизпадащият винт улесняват монтажа.
- Номинално сечение и моментът на затягане са отбелязани върху клемата.

ШИРИНА НА ШИНАТА/ СЕЧЕНИЕ НА СВЪРЗВАНЕ/ТИП НА ПРОВОДНИКА	РАЗМ. (ШХВХД) MM	ОПАКОВКА	ТИП	ТЕГЛО (KG)	КАТАЛОЖЕН НОМЕР
10 mm/1,5-16 mm ² /едножичен, многожичен, фин многожичен, фин многожичен с накрайник	11,5x22,5x35	1	01289	0,023	SI012890
10 mm/4-35 mm ² /едножичен, многожичен, фин многожичен, фин многожичен с накрайник, пласт. медна шина 3/6x9x0,8	15,5x29x45	1	01290	0,047	SI012900
10 mm, ТТ-, ТТТ-профили/16-70 mm ² /многож., фин многожичен, фин многожичен с накрайник, 2x пласт. медна шина 3/6x9x0,8	20,5x32	1	01292	0,074	SI012920
10 mm, ТТ-, ТТТ-профили/16-120 mm ² /многож., фин многожичен, фин многожичен с накрайник, 2x пласт. медна шина 10x16x0,8	23,5x36x65	1	01203	0,110	SI012030

СЪЕДИНИТЕЛНИ КЛЕМИ



SI010920

ИНФОРМАЦИЯ НА SCHRACK

- За проводници 95-300 mm² /едножичен, многожичен кабел, фин многожичен и плоски шини до 40x25, на сборни шини 30x10, ТТ-, ТТТ-профили
- Съвързване на плоски шини и пластинчати медни шини до 41x25, при сборни шини 40x10-60x10
- Номинално сечение и моментът на затягане са отбелязани върху клемата.

ОПИСАНИЕ	РАЗМ. (ШХВХД) MM	ОПАКОВКА	ТИП	ТЕГЛО (KG)	КАТАЛОЖЕН НОМЕР
30x10 ТТ,ТТТ-профил/за 95-300 mm ²	47x60x85	3	01094	0,879	SI010940
60x10/за плоски шини 41x25	60x78x100	3	01034	1,073	SI010340
40x10/за плоски шини 41x25	60x58x100	3	01032	0,917	SI010320

ШИНЕН КАПАК

ОПИСАНИЕ	ОПАК.	ТИП	ТЕГЛО (KG)	КАТАЛОЖЕН НОМЕР
За шина 40-60 x 10, 1 m дължина	1	01251	0,093	SI012510
За шина 40-60 x 10 mm, 1 m дължина	1	78450	0,084	SI784500

СИЛОВИ РАЗЕДИНИТЕЛИ С ПРЕДПАЗИТЕЛИ NH РАЗМЕР 00, 1, 2, 3 SECUR LEANSTREAMER – ОБЩА ИНФОРМАЦИЯ



100/185 ПРЕДНА СТРАНА

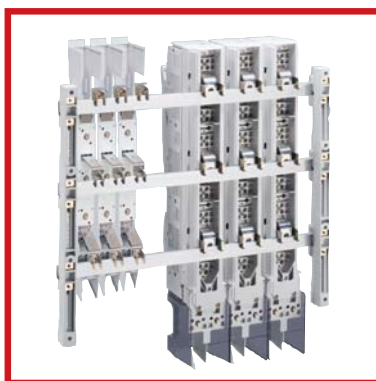

100/185 ЗАДНА СТРАНА

ИНФОРМАЦИЯ НА SCHRACK

Възможна е комплексна конструкция без отвори на системата 185 mm чрез допълнителни клемни скоби за размер 00 – размер 3, както и носач за шини SI012300

СТАНДАРТИ

VDE 0660 Част 107/EN 60 947-3/
IEC 60947-3

ТЕХНИЧЕСКИ ДАННИ

- Размер 00, 1, 2, 3; 1-пол. или 3-пол. превключваем
- Всички размери се монтират без отвори
- За 100 mm средно разстояние до шината размер 00
- За 185 mm средно разстояние до шината размер 00 – размер 3
- Управление на товара е възможно и с допълнително монтиран вграден токов преобразувател
- Възможност за свързване отгоре или отдолу чрез завъртане на долната част
- И при отворен капак и в изходно положение пълна защита по VBG4
- Дъгогасително устройство
- Механично аретиране на предпазителните вложки
- Отвори за проверка, самозатварящи се по IP30
Винт M12, Md 35-40 Nm (Размер 3)
V-образно директно свързване (мед, алуминий)
- Тяло, капак и капачка на пространството на свързване без съдържание на силикон и хлор
- Температурна устойчивост: Тяло мин. 170 °C/V0;
Капак и капачка на пространството на свързване мин. 120 °C/V0
- Устойчивост на ток на утечка: тяло СТИ 600 (Размер 00 СТИ 200)
- Размер 00:
 - Тип на тока: 50-60 Hz
 - Номинално работно напрежение: 690 V/500 V
 - Измервано напрежение на изоляцията: 800 V
 - Номинална защита от пренапрежение: 6 kV
 - Номинален работен ток и номинален продължителен ток: 160 A
 - Потребителски категории:
AC-21B (690 V)/AC-22B (500 V)
 - Необх. работен ток на късо съединение: 50 kA (пикова стойност 105 kA)
 - За стопяеми вложки NH по DIN 43620 всички потребителски класове с мощност на загубите до 12 W
- Размери 1, 2, 3:
 - Тип на тока: 50-60 Hz
 - Номинално работно напрежение: 690 V/500 V
 - Измервано напрежение на изоляцията: 800 V
 - Номинална защита от пренапрежение: 12 kV
 - Номинален работен ток: 250 A/ 400A/ 630 A
 - Потребителски категории:
AC-21B/22B (690 V)/AC-23B (500 V)
 - Необх. работен ток на късо съединение: 100 kA (пикова стойност 220 kA)
 - За стопяеми вложки NH по DIN 43620 от всички потребителски класове с мощност на загубите до 23 W / 34W / 48W

СИСТЕМА ОТ СТОПЯЕМИ ПРЕДПАЗИТЕЛИ

СИЛОВИ РАЗЕДИНИТЕЛИ С ПРЕДПАЗИТЕЛИ NH РАЗМЕР 00, 1, 2, 3 SECUR LEANSTREAMER

ОПИСАНИЕ	РАЗМ. (ШХВХД) ММ	ОПАКОВКА	ТИП	ТЕГЛО (KG)	КАТАЛОЖЕН НОМЕР
ДО 160 А – ТОВАРОВ РАЗЕДИНИТЕЛ РАЗМЕР 00 SECUR LEANSTREAMER					
100 mm система, 3-полюсен превключваем/скоба/винт	49x610x120	1	33235	1,230	SI332350
100 mm система, 3-полюсен превключваем/скоба/винт с електронен контрол на предпазителя	49x610x120	1	33286	1,250	SI332860
185 mm система, директен монтаж, 1-полюсен превключваем, Рамкова клема	49x650x150	1	33103	2,450	SI331030
185 mm адаптер обикновен, 160 А, за завинтване, за SI332350 и SI332860	-	1	33236	0,520	SI332360
185 mm адаптер обикновен, монтаж без отвори, 160 А, мед 10 mm, за SI332350 и SI332860	-	1	33282	0,031	SI332820
Двоен адаптер, 2x160 А, за завинтване, за SI332350 и SI332860	-	1	33237	1,040	SI332370
Стран. рамка за отворен и превключваем клеморед	-	2	33257	0,099	SI332570
Пружинна клема за размер 00 (SI332350 и SI332860) в система 100 mm	-	1	33238	0,031	SI332380
Защита срещу допир размер 00 за NH разединител	-	1	33280	0,062	SI332800
Призмена клема размер 00 проста за меден/алум. проводник, многожичен, гъвкав кабел, фин многожичен с накрайник	-	1	33224	0,110	SI332240
ДО 250 А – ТОВАРОВ РАЗЕДИНИТЕЛ РАЗМЕР 1 SECUR LEANSTREAMER					
Размер 1/М 10, 120 mm ² /система 185 mm	99x764x195	1	33097	5,200	SI330970
Размер 1/М 10, 120 mm ² /система 185 mm с електронен контрол на предпазителя	99x764x195	1	33287	5,200	SI332870
Размер 1/V-образно директно свързване, 185 mm ² SM / система 185 mm	99x764x195	1	33243	5,600	SI332430
Пружинна скоба размер 1-3 за монтаж без отвори	-	3	33301	0,217	SI333010
Призмена клема размер 1-3, обикновена, за медни и алум. проводници и за пластинчатата медна шина, 120-240 mm ² / 21x15	-	комплект = 3 бр.	33167	0,019	SI331670
ДО 400 А – ТОВАРОВ РАЗЕДИНИТЕЛ РАЗМЕР 2 SECUR LEANSTREAMER					
Размер 2/М 10, 240 mm ² /система 185 mm	99x764x195	1	33098	6,300	SI330980
Размер 2/М 10, 240 mm ² /система 185 mm с електронен контрол на предпазителя	99x764x195	1	33288	6,300	SI332880
Размер 2/V-образно директно свързване, 185 mm ² SM / система 185 mm	99x764x195	1	33244	6,700	SI332440
Пружинна скоба размер 1-3 за монтаж без отвори	-	3	33301	0,217	SI333010
Призмена клема размер 1-3, обикновена, за медни и алум. проводници и за пластинчатата медна шина, 120-240 mm ² / 21x15	-	комплект = 3 бр.	33167	0,019	SI331670
ДО 630 А – ТОВАРОВ РАЗЕДИНИТЕЛ РАЗМЕР 3 SECUR LEANSTREAMER					
Размер 3/М 12, 2x240 mm ² /система 185 mm	99x764x195	1	33099	7,000	SI330990
Размер 3/М 12, 2x240 mm ² /система 185 mm с електронен контрол на предпазителя	99x764x195	1	33289	7,000	SI332890
Размер 3/V-образно директно свързване, 240 mm ² SM / система 185 mm	99x764x195	1	33245	7,500	SI332450
Пружинна скоба размер 1-3 за монтаж без отвори	-	3	33301	0,217	SI333010
отделен свързващ клемен блок, 630 А, 2 x M12	-	1	03197	0,256	SI031970
Призмена клема размер 1-3, обикновена, за медни и алум. проводници и за пластинчатата медна шина, 120-240 mm ² / 21x15	-	комплект = 3 бр.	33167	0,019	SI331670

■ ТОКОВ ПРЕОБРАЗОВАТЕЛ РАЗМЕР 00 – 3 И СИГНАЛЕН ПРЕКЪСВАЧ РАЗМЕР 00 – 3 ЗА SECUR LEANSTREAMER



SI331730

■ ИНФОРМАЦИЯ НА SCHRACK

Други размери преобразуватели и градуирани, както и калибрирани преобразуватели по заявка.

ОПИСАНИЕ	ОПАК.	ТИП	ТЕГЛО (KG)	КАТАЛОЖЕН НОМЕР
150A, вторичен 5 A размер 00-3	1	33126	0,140	SI331260
200A, вторичен 5 A размер 00-3	1	33127	0,143	SI331270
250A, вторичен 5 A размер 00-3	1	33128	0,144	SI331280
300A, вторичен 5 A размер 00-3	1	33173	0,144	SI331730
400A, вторичен 5 A размер 00-3	1	33174	0,147	SI331740
500A, вторичен 5 A размер 00-3	1	33179	0,150	SI331790
600A, вторичен 5 A размер 00-3	1	33180	0,153	SI331800
Скоба за закрепване при размер 00, само във връзка с адаптер	1	33300	0,007	SI333000
Размер 000 - 3, сигнален прекъсвач за контрол на положението на капака на разединителя, 1 превключващо реле	1	33156	0,007	SI331560

НОСАЧ ЗА ШИНА 100 ММ



SI014790

ИНФОРМАЦИЯ НА SCHRACK

- Висока устойчивост на късо съединение и температурна устойчивост
- Не съдържа силикон и хлор
- Температурна устойчивост 120 °C/V0
- Устойчивост на ток на утечка СТИ 600
- За монтаж без отвори на шини от 30 до 60x10 mm

ОПИСАНИЕ	РАЗМ. (ШХВХД) ММ	ОПАКОВКА	ТИП	ТЕГЛО (KG)	КАТАЛОЖЕН НОМЕР
3-пол. носач за шини					
30-40-50-60 x 10 mm, до 1250 A	62x320x70	1	01479	0,461	SI014790
За пробити шини от 30x10 до 120x10 mm в система 100/185 mm	32x412x40	1	01004	-	SI010040
Краен капак за SI014790	22x320x42	1	01254	0,050	SI012540

НОСАЧ ЗА ШИНА 185 ММ

ОПИСАНИЕ	РАЗМ. (ШХВХД) ММ	ОПАКОВКА	ТИП	ТЕГЛО (KG)	КАТАЛОЖЕН НОМЕР
За монтаж на шини без отвори от 30 до 120x10	30x580x65	1	01230	0,500	SI012300
За пробити шини от 30x10 до 120x10 mm в система 185 mm	32x412x40	1	01742	0,727	SI017420
За пробити шини от 30x10 до 120x10 mm в система 100/185 mm	32x412x40	1	01004	0,311	SI010040

МЕДНИ ШИНИ

ОПИСАНИЕ	РАЗМ. (ШХВХД) ММ	ОПАКОВКА	ТИП	ТЕГЛО НА МЕДТА (G)	КАТАЛОЖЕН НОМЕР
40x10 покалаена шина/830 A	2400x40x10	1	01626	8544	SI016260
50x10 покалаена шина/1000 A	2400x50x10	1	01627	10680	SI016270
160x10 покалаена шина/250 A	2400x60x10	1	01628	12816	SI016280

Други шини в главата "Медни шини" и по заявка

100 ММ АДАПТЕР ЗА ШИНА – ARROW 100

ОПИСАНИЕ	РАЗМ. (ДХШХД) ММ	ОПАК.	ТИП	ТЕГЛО (KG)	ТЕГЛО НА МЕДТА (G)	КАТАЛОЖЕН НОМЕР
Адаптер ARROW BLOC 1ST8 размер 1 за шинна система 100 mm	-	1	1001191	636	603	IS505881
Адаптер ARROW BLOC 2ST8 размер 2 за шинна система 100 mm	-	1	1001192	930	833	IS505882
Адаптер ARROW BLOC 3ST8 размер 3 за шинна система 100 mm	-	1	1001193	1470	1398	IS505883

СИЛОВИ РАЗЕДИНИТЕЛИ С ПРЕДПАЗИТЕЛИ ARROW LINE NH



IS505301



IS505303

ИНФОРМАЦИЯ НА SCHRACK

- Включен вграден токов преобразувател
- Включени амперметри за директно закрепване върху ARROW LINE

ТЕХНИЧЕСКИ ДАННИ

Размер 00, 1, 2, 3:	3-полюсен
Стандартен термичен ток в свободния въздух:	160/250/400/630 A
Макс. допустима мощност на загубите на предпазителните вложки NH:	12/23/34/48 W
Макс. допустима мощност на загубите на разходомера:	1,2/3/8/48 W
Номинално работно напрежение U _n :	AC 400/500/690 V
Потребителски категории:	AC 23/22/21B
Номинално изолационно напрежение U _i :	1 000 V
Номинална защита от пренапрежение U _{imp} :	8 kV
Номинална честота:	50-60 Hz
Тип на защитата:	IP 20
Степен на замърсяване:	3
Тип на измерването:	Непрекъснат
Допустим ток на включване при измерване на късо съединение:	6,1/8/8/12,6 kA в секунда
Необходим ток на късо съединение при защита чрез предпазител:	50/50/25 kA
Загуба на мощност при 160 A без стопяеми вложки NH:	10/28/65/124 W

ОПИСАНИЕ	РАЗМ. (ШХВХД) ММ	ОПАКОВКА	ТИП	ТЕГЛО (KG)	ТЕГЛО НА МЕДТА (G)	КАТАЛОЖЕН НОМЕР
----------	------------------	----------	-----	------------	--------------------	-----------------

ARROW LINE – РАЗМЕР ТОВАРОВ РАЗЕДИНИТЕЛ 00 ДО 160 А

Товаров разединител 3-пол. размер 00 - 160 А -						
100 mm шинна система, М8 + кабелно упл.	50x406x116	1	900	1,12	691,5	IS505261
Обикновен адаптер, размер 00,						
от 100 mm на 185 mm шинна система	-	1	MZ00ESA	0,45	472,0	IS505327
Двоен адаптер размер 00,						
от 100 mm на 185 mm шинна система	-	1	MZ00DSA	0,79	895,3	IS505326
Изравнителен капак за изравняване						
на различни конструктивни височини, размер 00-I, II, III	-	1	MZ00AAD	0,18	-	IS505329

ARROW LINE – ТОВАРОВ РАЗЕДИНИТЕЛ РАЗМЕР 1 ДО 250 А

Размер 1 до 250 А, 3-полюсен, превключваем М10,						
за шинна система 185 mm	100x725x157	1	M131B02K	5	1915,5	IS505305

ARROW LINE – ТОВАРОВ РАЗЕДИНИТЕЛ РАЗМЕР 2 ДО 400 А

Размер 2 до 400 А, 3-полюсен, превключваем М12,						
за шинна система 185 mm	100x725x157	1	M231B02K	5	1915,5	IS505311

ARROW LINE – ТОВАРОВ РАЗЕДИНИТЕЛ РАЗМЕР 3 ДО 630 А

Размер 3 до 630 А, 3-полюсен, превключваем М12,						
за шинна система 185 mm	100x725x157	1	M331B02K	5,5	2661,2	IS505320

■ ЕЛЕКТРОНЕН КОНТРОЛ НА ПРЕДПАЗИТЕЛИТЕ (ARROW LINE)



ЕЛЕКТРОНЕН КОНТРОЛ

■ ИНФОРМАЦИЯ НА SCHRACK

Електронният контрол на предпазителните вложки във връзка със специално подготвените товарни разединители от размер 00/160 A до 3/630 A номинален ток са подходящи за 1-, 2- и 3-фазен контрол на предпазителите във разпределителни и превключвателни системи.

Функции:

- Бързо оптично локализиране на отказа чрез светодиоди
- Мрежов контрол (отпадане на фаза)
- Контрол на предпазителите
- Вътрешен контрол (микроконтролер)
- Независимост от потребителя (при сигнализиране на неизправност на предпазителите на товарния разединител NH)
- Независимост от посоката на захранване към превключвателното устройство NH
- Възможност за дистанционно сигнализиране и допълнителна обработка на сигнала
- Групово сигнализиране за неизправност от много NH устройства с електронен контрол на предпазителните вложки
- Приложение на едно-, дву- и трифазни мрежи на захранващото напрежение от 400 до 690 V 16-60 Hz и 440 V DC
- Приложение в многоконтурни затворени мрежи и в изправителни схеми
- Съвместимост със стандартните шинни системи (опция)
- Липса на пренасяне на напрежение (по-високо вътрешно съпротивление на електрониката)
- Висока изолационна безопасност при до осем паралелно свързани електронни контрола на предпазителните вложки

Монтаж:

- Монтаж към силови разединители с предпазители NH (ARROW LINE)
- Безопасни при допир по VBG4

ПО ЗАЯВКА

СТОПЯЕМИ ВЛОЖКИ ТИП 00.SE ДО 3.SE



ПАТРОНИ NH

ИНФОРМАЦИЯ НА SCHRACK

Тези стопяеми вложки NH се използват за защита на кабели и проводници. Те превключват недопустимите токове на претоварване към номиналния ток на изключване по-безопасно при размер 000 (C00) до 100 A само с 2 cm ширина.

СТАНДАРТИ

OVE-SN40

ТЕХНИЧЕСКИ ДАННИ

- Изолационно тяло от стелит
- Контактен нож от един детайл
- Немагнитен капак
- Лесноотпяем проводник със сребърно покритие
- Преден сигнализатор
- Потребителски класове: gG/gL
- Корозионна устойчивост

РАЗМЕР/НОМИНАЛЕН ТОК/НОМИНАЛНО НАПРЕЖЕНИЕ	ОПАК.	ТИП	ТЕГЛО (KG)	КАТАЛОЖЕН НОМЕР
000 + 00/6 A/500 V AC	1	000.SE 2/6C	0,12	IS505215
000 + 00/10 A/500 V AC	1	000.SE 2/10C	0,12	IS505216
000 + 00/16 A/500 V AC	1	000.SE 2/16C	0,12	IS505217
000 + 00/20 A/500 V AC	1	000.SE 2/20C	0,12	IS505218
000 + 00/25 A/500 V AC	1	000.SE 2/25C	0,12	IS505204
000 + 00/32 A/500 V AC	1	000.SE 2/32C	0,12	IS505202
000 + 00/35 A/500 V AC	1	000.SE 2/35C	0,12	IS505030
000 + 00/40 A/500 V AC	1	000.SE 2/40C	0,12	IS505203
000 + 00/50 A/500 V AC	1	000.SE 2/50C	0,12	IS505031
000 + 00/63 A/500 V AC	1	000.SE 2/63C	0,12	IS505032
000 + 00/80 A/500 V AC	1	000.SE 2/80C	0,12	IS505033
000 + 00/100 A/500 V AC	1	000.SE 2/100C	0,12	IS505034
00/125 A/500 V AC	1	00.SE 2/125	0,15	IS505035
00/160 A/500 V AC	1	00.SE 2/160	0,15	IS505036
1/35 A/500 V AC	1	1.SE 2/35	0,23	IS505133
1/50 A/500 V AC	1	1.SE 2/50	0,23	IS505135
1/63 A/500 V AC	1	1.SE 2/63	0,23	IS505136
1/80 A/500 V AC	1	1.SE 2/80	0,23	IS505137
1/100 A/500 V AC	1	1.SE 2/100	0,23	IS505138
1/125 A/500 V AC	1	1.SE 2/125	0,23	IS505139
1/160 A/500 V AC	1	1.SE 2/160	0,23	IS505140
1/200 A/500 V AC	1	1.SE 2/200	0,35	IS505141
1/250 A/500 V AC	1	1.SE 2/250	0,35	IS505142

Продължение на следващата страница >

СТОПЯЕМИ ВЛОЖКИ ТИП 00.SE ДО 3.SE (ПРОДЪЛЖЕНИЕ)

РАЗМЕР/НОМИНАЛЕН ТОК/НОМИНАЛНО НАПРЕЖЕНИЕ	ОПАК.	ТИП	ТЕГЛО (KG)	КАТАЛОЖЕН НОМЕР
2/35 A/500 V AC	1	2.SE 2/35	0,39	IS505144
2/50 A/500 V AC	1	2.SE 2/50	0,39	IS505146
2/63 A/500 V AC	1	2.SE 2/63	0,39	IS505147
2/80 A/500 V AC	1	2.SE 2/80	0,39	IS505148
2/100 A/500 V AC	1	2.SE 2/100	0,39	IS505149
2/125 A/500 V AC	1	2.SE 2/125	0,39	IS505150
2/160 A/500 V AC	1	2.SE 2/160	0,39	IS505151
2/200 A/500 V AC	1	2.SE 2/200	0,54	IS505152
2/225 A/500 V AC	1	2.SE 2/225	0,54	IS505153
2/250 A/500 V AC	1	2.SE 2/250	0,54	IS505154
2/315 A/500 V AC	1	2.SE 2/315	0,54	IS505155
2/400 A/500 V AC	1	2.SE 2/400	0,54	IS505156
3/200 A/500 V AC	1	3.SE 2/200	0,55	IS505157
3/250 A/500 V AC	1	3.SE 2/250	0,55	IS505158
3/315 A/500 V AC	1	3.SE 2/315	0,55	IS505159
3/400 A/500 V AC	1	3.SE 2/400	0,55	IS505160
3/500 A/500 V AC	1	3.SE 2/500	1,09	IS505161
3/630 A/500 V AC	1	3.SE 2/630	1,09	IS505162
00/50 A/висок индикатор/детектор	1	00.SE2/50	0,12	IS505407
00/63 A/висок индикатор/детектор	1	00.SE2/63	0,12	IS505408
00/80 A/висок индикатор/детектор	1	00.SE2/80	0,12	IS505409
00/100 A/висок индикатор/детектор	1	00.SE2/100	0,15	IS505410
00/125 A/висок индикатор/детектор	1	00.SE2/125	0,15	IS505411

ИЗОЛИРАЩО ОСТРИЕ РАЗМЕР 00 – 3

РАЗМЕР/НОМИНАЛЕН ТОК/НОМИНАЛНО НАПРЕЖЕНИЕ	ОПАК.	ТИП	ТЕГЛО (KG)	КАТАЛОЖЕН НОМЕР
Размер 00/Изолиращо острие 160A/Размер 00	1	03161	0,06	SI031610
Размер 1/Изолиращо острие 250 A/Размер 1	1	03162	0,14	SI031620
Размер 2/Изолиращо острие 400 A/Размер 2	1	03163	0,19	SI031630
Размер 3/Изолиращо острие 630 A/Размер 3	11	03164	0,26	SI031640

ТИПОВО ОДОБРЕНО ЦЕНТРАЛНО ЗАХРАНВАНЕ, ДО 3200 А



ЦЕНТРАЛНО ЗАХРАНВАНЕ

ИНФОРМАЦИЯ НА SCHRACK

Лесно инсталиране чрез

- Монтажна техника без отвори
- Нагледен метод на монтаж
- Гъвкави монтажни ширини
- Универсално разположение на сборните шини

- Променлив брой на точките на свързване
- Точно напасване на изходящите клеми
- Шинна система с припокриване
- Голяма икономия на време и разходи
- Други типове и сили на тока по заявка

ПОЛЕЗНИ СЪВЕТИ

Възможна е индивидуална конструкция (напр. ширина на системата) чрез отделните компоненти

ТЕХНИЧЕСКИ ДАННИ

Основната система се състои от

Типово одобрена комбинация от устройства

DIN EN 60439 Част 1:

- 3- и 4-полюсна конструкция
- Номинално работно напрежение: 690 V AC
- Измервано напрежение на изолацията: 1000 V AC
- Двойна Т-шина до 2000 А
- Тройна Т-шина до 3200 А

Висока искробезопасност

- Могат да провеждат ток до 3200 А
- Устойчивост на късо съединение 120 kA
- Типово одобрени стандартни конструкции

ОПИСАНИЕ	РАЗМ. (ШХВХД) ММ	ОПАКОВКА	ТИП	ТЕГЛО (КГ)	КАТАЛОЖЕН НОМЕР
За ширина на шкафа 600 mm до 1250 А	510-540x300x300	1	35007	14,5	SI350070
За ширина на шкафа 800 mm до 3200 А	710-740x300x300	1	35016	29,4	SI350160
Носач за шини за външно централно захранване	300x300	1	35008	4,58	SI350080
Носач за шини 4-полюсен в средата на ТТ	300x300	1	35009	4,58	SI350090

КЛЕМИ ЗА ЦЕНТРАЛНО ЗАХРАНВАНЕ

ОПИСАНИЕ	ОПАК.	ТИП	ТЕГЛО (КГ)	КАТАЛОЖЕН НОМЕР
16-120 mm ² , многож., фин многож. с накрайник и пласт.				
медна шина до макс. 440 А област за пристягане 17x15	25	01203	0,109	SI012030
95-300 mm ² , едножичен, многожичен, гъвкав кабел, фин многожичен, фин многожичен с накрайник до макс. 630 А област на пристягане 41x25	3	01094	0,857	SI010940
Мед и алуминий 95-185 mm ² , многожичен, гъвкав кабел, фин многожичен до макс. 500 А област на пристягане 30x20	6	01318	0,312	SI013180
Мед и алуминий 150-300 mm ² , многожичен, гъвкав кабел, фин многожичен до макс. 600 А област на пристягане 32x25	3	01760	0,425	SI017600
400-800 mm ² област на пристягане 41x20-42 до макс. 1600 А двоен Т-профил	3	01850	0,67	SI018500
600-900 mm ² област на пристягане 64x5-28 до макс. 1600 А двоен Т-профил	3	01907	0,84	SI019700
800-1000 mm ² област на пристягане 81x20-42 до макс. 1600 А двоен Т-профил	3	01935	1,137	SI019350

МЕДНА ШИНА ГОЛА И ПОКАЛАЕНА

НОМИНАЛЕН ТОК/ОПИСАНИЕ	РАЗМ. (ДХШХД) ММ	ОПАКОВКА	ТИП	ТЕГЛО (KG)	ТЕГЛО НА МЕДТА (G)	КАТАЛОЖЕН НОМЕР
20x5 сборна шина, гола/						
274 A (320 A)	2000x20x5	1	ECu	-	2136	IS505068
30x5 сборна шина, гола/						
379 A (450 A)	2000x30x5	1	ECu	-	3204	IS505069
30x10 сборна шина, гола/						
573 A (630 A)	2000x30x10	1	ECu	-	6408	IS505087
12x5 покалаена/200 A	2400x12x5	1	01680	-	1282	SI016180
20x5 покалаена/320 A	2400x20x5	1	01620	-	2136	SI016200
30x5 покалаена/450 A	2400x30x5	1	01622	-	3204	SI016220
30x10 покалаена/630 A	2400x30x10	1	01625	-	6408	SI016250
40x10 покалаена/830 A	2400x40x10	1	01626	-	8544	SI016260
50x10 покалаена/830 A	2400x50x10	1	01627	-	10680	SI016270
60x10 покалаена/830 A	2400x60x10	1	01628	-	12816	SI016280

Други сборни шини (напр. T- или TT-профили) по заявка.

ПЛАСТИНЧАТИ МЕДНИ ШИНИ

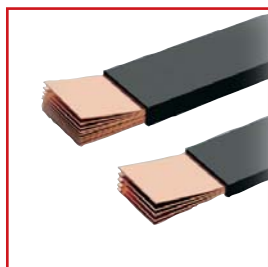

пластинчати медни шини

ИНФОРМАЦИЯ НА SCHRACK

- Температурна устойчивост на изолацията 105 °C
- Маркиране на тока при 40 °C околна температура и нагряване повърхността на проводника от 45 °C.
- Гъвкави и еластични

Други сечения и покалаени варианти по заявка

ПОЛЕЗНИ СЪВЕТИ

При обработка на пластинчатата мед се извършва икономия в сравнение с плътната мед на около 25% проводникови материали и на около 30% свързващи материали (напр. свързвания под 90°)

НОМИНАЛЕН ТОК/ОПИСАНИЕ	РАЗМ. (ДХШХД) ММ	ОПАКОВКА	ТИП	ТЕГЛО (KG)	ТЕГЛО НА МЕДТА (G)	КАТАЛОЖЕН НОМЕР
240 A/, дължина 2 m	6x9x0,8	1	01194	0,81	769	SI011940
279 A/, дължина 2 m	4x15,5x0,8	1	01196	1,02	883	SI011960
470 A/, дължина 2 m	10x15,5x0,8	1	01583	2,20	2207	SI015830
617 A/, дължина 2 m	5x32x1	1	01612	3,36	2848	SI016120
640 A/, дължина 2 m	10x20x1	1	01029	3,99	3560	SI010290
727 A/, дължина 2 m	10x24x1	1	01184	4,75	4272	SI011840
894 A/, дължина 2 m	10x32x1	1	01613	6,27	5696	SI016130
1 053 A/, дължина 2 m	10x40x1	1	01615	7,78	7120	SI016150
1244 A/, дължина 2 m	10x50x1	1	01509	9,68	8900	SI015090
1 777 A/, дължина 2 m	10x80x1	1	01061	15,37	14240	SI010610
1 481 A/, дължина 2 m	10x63x1	1	01510	12,14	11214	SI015100

ПРЕДПАЗИТЕЛНИ РАЗЕДИНИТЕЛИ ЗА ЦИЛИНДРИЧНИ ПРЕДПАЗИТЕЛНИ ВЛОЖКИ

ПРЕДПАЗИТЕЛНИ РАЗЕДИНИТЕЛИ 10X38 ДО 32А



IS506101



IS506103

ИНФОРМАЦИЯ НА SCHRACK

- Номинално напрежение: 690 V AC
- Номинален ток: 32 A
- Категория на употреба: AC -22B
- Пружинни клеми (макс. mm²): 25 mm²
- Съгласно EN 60947-3

ОПИСАНИЕ	ЗА ПРЕДПАЗИТЕЛИ	РАЗМ. (ШХВХД) ММ	КАТАЛОЖЕН НОМЕР
Носач на предпазител 1P	10x38	17,5x81x64,5	IS506101
Носач на предпазител 3P	10x38	52,5x81x64,5	IS506103

ЦИЛИНДРИЧНИ СТОПЯЕМИ ВЛОЖКИ 10X38 ММ

ОПИСАНИЕ	ЗА ПРЕДПАЗИТЕЛИ	ТОК	КАТАЛОЖЕН НОМЕР
Стопяема вложка	10x38	0,5A	ISZ100005
Стопяема вложка	10x38	1A	ISZ100001
Стопяема вложка	10x38	2A	ISZ100002
Стопяема вложка	10x38	4A	ISZ100004
Стопяема вложка	10x38	6A	ISZ100006
Стопяема вложка	10x38	8A	ISZ100008
Стопяема вложка	10x38	10A	ISZ100010
Стопяема вложка	10x38	12A	ISZ100012
Стопяема вложка	10x38	16A	ISZ100016
Стопяема вложка	10x38	20A	ISZ100020
Стопяема вложка	10x38	25A	ISZ100025
Стопяема вложка	10x38	32A	ISZ100032

ПРЕДПАЗИТЕЛНИ РАЗЕДИНИТЕЛИ 14X51 ДО 50А



IS506141

ИНФОРМАЦИЯ НА SCHRACK

- Номинално напрежение: 690 V AC
- Номинален ток: 50 A
- Категория на употреба: AC -22B
- Пружинни клеми (макс. mm²): 35 mm²
- Съгласно EN 60947-3

ОПИСАНИЕ	ЗА ПРЕДПАЗИТЕЛИ	РАЗМ. (ШХВХД) ММ	КАТАЛОЖЕН НОМЕР
Носач на предпазител 1P	14x51	27x90x76,8	IS506141
Носач на предпазител 3P	14x51	81x90x76,8	IS506143

ПРЕДПАЗИТЕЛНИ РАЗЕДИНИТЕЛИ ЗА ЦИЛИНДРИЧНИ ПРЕДПАЗИТЕЛНИ ВЛОЖКИ

ЦИЛИНДРИЧНИ СТОПЯЕМИ ВЛОЖКИ 14X51 MM

ОПИСАНИЕ	ЗА ПРЕДПАЗИТЕЛИ	ТОК	КАТАЛОЖЕН НОМЕР
Стопяема вложка	14x51	2А	ISZ14002
Стопяема вложка	14x51	4А	ISZ14004
Стопяема вложка	14x51	6А	ISZ14006
Стопяема вложка	14x51	8А	ISZ14008
Стопяема вложка	14x51	10А	ISZ14010
Стопяема вложка	14x51	12А	ISZ14012
Стопяема вложка	14x51	16А	ISZ14016
Стопяема вложка	14x51	20А	ISZ14020
Стопяема вложка	14x51	25А	ISZ14025
Стопяема вложка	14x51	32А	ISZ14032
Стопяема вложка	14x51	40А	ISZ14040
Стопяема вложка	14x51	50А	ISZ14050

ПРЕДПАЗИТЕЛНИ РАЗЕДИНИТЕЛИ 22X58 ДО 100А



IS506223

ИНФОРМАЦИЯ НА SCHRACK

- Номинално напрежение: 690 V AC
- Номинален ток: 100 А
- Категория на употреба: AC -21В
- Пружинни клеми (макс. mm²): 50 mm²
- Съгласно EN 60947-3

ОПИСАНИЕ	ЗА ПРЕДПАЗИТЕЛИ	РАЗМ. (ШХВХД) MM	КАТАЛОЖЕН НОМЕР
Носач на предпазител 1P	22x58	35,6x116,8x76,8	IS506221
Носач на предпазител 3P	22x58	106,8x116,8x76,8	IS506223

ЦИЛИНДРИЧНИ СТОПЯЕМИ ВЛОЖКИ 14X51 MM

ОПИСАНИЕ	ЗА ПРЕДПАЗИТЕЛИ	ТОК	КАТАЛОЖЕН НОМЕР
Стопяема вложка	22x58	16А	ISZ22016
Стопяема вложка	22x58	20А	ISZ22020
Стопяема вложка	22x58	25А	ISZ22025
Стопяема вложка	22x58	32А	ISZ22032
Стопяема вложка	22x58	40А	ISZ22040
Стопяема вложка	22x58	50А	ISZ22050
Стопяема вложка	22x58	63А	ISZ22063
Стопяема вложка	22x58	80А	ISZ22080
Стопяема вложка	22x58	100А	ISZ22100

ОПОРНИ ИЗОЛАТОРИ



IK011030

ИНФОРМАЦИЯ НА SCHRACK

- Номинално напрежение 1 kV, пренапрежение 34 - 50 kV
- Топлинно стабилизирани, пластмаса, усиlena със стъклоvlakна
- Без халогенни елементи (в случай на пожар, не се корозират, не се освобождават токсични газове)
- Огнеустойчиви съгласно DIN IEC 695, част Z-2
- Пожарна класификация VO за 0,8 mm съгласно UL 94
- Точка на възпламеняване над 350 °C
- Кислороден индекс 30,5
- Устойчиви към:
 - Стареене поради нагряване
 - Плесени
 - Термити
 - Масло
 - Грес
 - Петрол
 - Алкохол
 - Ултравioletови лъчи
 - Тропически климат
- Топлоустойчивост съгласно ISO/R75 при 1,82 MPa 250 °C
- Устойчивост на пълзящ ток PTI 250 (KC 375), висока якост (до 7500 MPa)
- Студена удароустойчивост
- Максимална якост на огъване, опън и смачкване
- Повърхностно съпротивление $3 \times 10^{13} \text{ Ohm}$

ВИНТОВА РЕЗБА	РАЗМ. (ДХВ) MM	КАТАЛОЖЕН НОМЕР
M6, усукване/огъване 5 kN	□ 30x40	IK011030-A
M8, усукване/огъване 6 kN	□ 30x40	IK011032-A
M10, усукване/огъване 11 kN	□ 40x40	IK011031-A
M12, усукване/огъване 11 kN	□ 50x50	IK011033-A

ОПОРЕН ИЗОЛАТОР С ЕДНА ВЪТРЕШНА И ЕДНА ВЪНШНА РЕЗБА



SI058000

ИНФОРМАЦИЯ НА SCHRACK

- Номинално напрежение 1,5 kV
- Вътрешна и външна винтова резба

ТЕХНИЧЕСКИ ДАННИ

- Без съдържание на силикон и халогенни елементи
- Точка на възпламеняване над 250 °C
- Пожарна класификация съгласно UL 94
- Устойчивост на ток на утечка CTI 600
- Съгласно IEC/EN 60664-1

ВИНТОВА РЕЗБА	ВИСОЧИНА БЕЗ РЕЗБА/СТРАНА ЗА КЛЮЧА	КАТАЛОЖЕН НОМЕР
M6, вътрешна и външна резба	30mm	SI058000

АДАПТЕРИ ЗА УСТРОЙСТВА ЗА РАЗЕДИНИТЕЛИ И ПРЕКЪСВАЧИ ЗА ШИННА СИСТЕМА 60 MM, MC1, MC2, MC3



MC195700



MC291400



MC391668

ИНФОРМАЦИЯ НА SCHRACK

- За монтаж на плоски медни шини от 12 x 5 mm до 30 x 10 mm
- Двоен T- и троен T-профил
- Монтаж към шинна система без напрежение
- Номинално работно напрежение U_n : 690 V

ТЕХНИЧЕСКИ ДАННИ

MC 1 до 160 A:

- За превключватели със стандартни клеми за кабелни обувки
- Свързван към система чрез горните клемореди
- Може да бъде използван във връзка със защита срещу допир IP2X за повишаване на защитата срещу контакт по невнимание контакт върху изходната страна

MC 2 до 250 A:

- Свързване към система отгоре или отдолу според необходимостта
- Необходим е капак MC2-XKR4

MC 3 до 630 A:

- Свързване към система отгоре
- За адаптер за компоненти MC3-XKR13 със задно свързване е необходим капак

ОПИСАНИЕ	КАТАЛОЖЕН НОМЕР
MC1	
Адаптер за шина 60 mm 160 A за MC1, 3-полюсен	MC195700
4-полюсен адаптер с капак	по заявка
MC2	
Адаптер за шина 60 mm 250 A за MC2, 3-полюсен	MC291400
Капак за адаптер за компоненти MC2, 3-полюсен	MC291666
4-полюсен адаптер с капак	по заявка
MC3	
Адаптер за шина 60 mm 550 A за MC3, 3-полюсен за MC3	MC391700
Капак за адаптер за компоненти MC3, 3-полюсен	MC391668
4-полюсен адаптер с капак	по заявка

УНИВЕРСАЛЕН АДАПТЕР 200 А – 630 А



УНИВЕРСАЛЕН АДАПТЕР

ИНФОРМАЦИЯ НА SCHRACK

- 3-пол. за всички стандартни комутационни и контролни табла
- Варианти на свързване отгоре или отдолу
- Със закрепващи винтове М4 (за М5, М6 – вж. Принадлежности) за адаптор 200 А / 250 А
- Със закрепващи винтове М4 (за М6, М8 – вж. Принадлежности) за адаптор 630 А
- 200 А – вариант с винтова клемма за проводници 6-70 mm², многож., фин многож. с накрайник или пластинчати медни шини 10x16x0,8
- 250 А – вариант с винтова клемма за проводници 35-120 mm², многож., фин многож. с накрайник или пластинчати медни шини 10x20x0,8
- 630 А - винт М12/240 mm² или свързване с шини рибена кост до 14x25 mm
- За свързване към неразпробита шина

ОПИСАНИЕ/НОМИНАЛЕН ТОК	РАЗМ. (ШХВ) ММ	КАТАЛОЖЕН НОМЕР
Изходяща клемма горна/200 А	108x222	SI322140
Изходяща клемма долна/200 А	108x222	SI322150
За MG-NS100, NS250/250 А	106x192	SI321560
Изходяща клемма горна/250 А	110x320	SI321680
Изходяща клемма долна/250 А	110x320	SI322160
Изходяща клемма горна/долна/630 А	238x320	SI322620

НОСАЧ ЗА ШИНИ ЗА 185 MM ДО 2100 A



НОСАЧ ЗА ШИНИ

ИНФОРМАЦИЯ НА SCHRACK

- Висока устойчивост на късо съединение и температурна стабилност
- Не съдържа силикон и хлор
- Температурна устойчивост 120 °C/VO
- Устойчивост на пълзящ ток СТИ 600
- За монтаж без отвори на шини 30-120x10, профили ТТ и ТТТ (за шинен носач SI 012300)

ОПИСАНИЕ	РАЗМ. (ШХВХД) MM	КАТАЛОЖЕН НОМЕР
За монтаж на шини без отвори 30-120x10 mm, профил ТТ/ТТТ в система 185 mm	30x580x65	SI012300
За шини с отвори от 30x10 до 120x10 mm в система 100/185 mm	32x412x40	SI010040

КУПОНАЛ



CU201003

ИНФОРМАЦИЯ НА SCHRACK

Тоководещите шини от Купонал намират масово приложение в следните области:

- Разпределители за ниско напрежение
- Разпределители за високо напрежение
- Комутационни табла
- Шинни разпределителни системи
- Килии с вакуумни прекъсвачи
- Пунктове за контрол на двигатели
- Генератори, трансформатори, изправители
- Сертификати: Germanischer Lloyd, Det Norske Veritas, Bureau Veritas, Lloyds, UL

ДЪЛГОТРАЕН ТОК ПРИ ТЕМПЕРАТУРА НА ШИНАТА 65 °C	РАЗМ. (ШХВХД) MM	КАТАЛОЖЕН НОМЕР
94 A	2000x10x3	CU201003
168 A	2000x20x3	CU202003
225 A - заострена	2000x20x5	CU2S2005
313 A - заострена	2000x30x5	CU2S3005
400 A	2000x40x5	CU204005
472 A - заострена	2000x30x10	CU2S3010
595 A	2000x40x10	CU204010
705 A	2000x50x10	CU205010
820 A	2000x60x10	CU206010
1 030 A	2000x80x10	CU208010

КЛЕМИ ЗА СВЪРЗВАНЕ НА ПРОВОДНИЦИ ЗА ШИННА СИСТЕМА

ОПИСАНИЕ	РАЗМ. (ШХВХД) MM	КАТАЛОЖЕН НОМЕР
10 mm ² /1,5-16 mm ² /едножичен, многож., фин многож., фин многож. с накрайник	11,5x22,5x35	SI012890
10 mm ² /4-35 mm ² /едножичен, многож., фин многож., фин многож. с накрайник пласт. медна шина 3/6x9x0,8	15,5x29x45	SI012900
10 mm, ТТ-, ТТТ-профили/16-70 mm ² /многож., фин многожичен, фин многожичен с накрайник, 2x пласт. медна шина 3/6x9x0,8	20,5x32	SI012920
10 mm, ТТ-, ТТТ-профили/16-120 mm ² /многож., фин многожичен, фин многожичен с накрайник, пласт. медна шина 10x16x0,8	23,5x36x65	SI012030

СТОПЯЕМИ ВЛОЖКИ HRC ТИП 00.SE ДО 3.SE



ПРЕДПАЗИТЕЛИ HRC

ИНФОРМАЦИЯ НА SCHRACK

- Изолаторно тяло от стеалит
- Контактен нож от един детайл
- Немагнитен капак
- Стопяем проводник със сребърно покритие
- Преден детектор
- Категория на работа: gL
- Анतिकорозионен

СЕРТИФИКАТИ

EN/IEC-SN40

ОБЛАСТ НА ПРИЛОЖЕНИЕ

Предпазители HRC се използват за предпазване на кабели и линии. Предпазители HRC гарантират, че ще се извърши изключване при недопустимо високи токове до номиналния ток на предпазителя. Размер 000 (C00) до 100 A с ширина само 2 cm.

РАЗМЕР/НОМИНАЛЕН ТОК/НОМИНАЛНО НАПРЕЖЕНИЕ	КАТАЛОЖЕН НОМЕР
РАЗМЕР 00	
00/6 A/400 V AC	ISP00006
00/10 A/400 V AC	ISP00010
00/16 A/400 V AC	ISP00016
00/20 A/400 V AC	ISP00020
00/25 A/400 V AC	ISP00025
00/32 A/400 V AC	ISP00032
00/35 A/400 V AC	ISP00035
00/40 A/400 V AC	ISP00040
00/50 A/400 V AC	ISP00050
00/63 A/400 V AC	ISP00063
00/80 A/400 V AC	ISP00080
00/100 A/400 V AC	ISP00100
00/125 A/400 V AC	ISP00125
00/160 A/400 V AC	ISP00160
РАЗМЕР 1	
1/35 A/400 V AC	ISP01035
1/50 A/400 V AC	ISP01050
1/63 A/400 V AC	ISP01063
1/80 A/400 V AC	ISP01080
1/100 A/400 V AC	ISP01100
1/125 A/400 V AC	ISP01125
1/160 A/400 V AC	ISP01160
1/200 A/400 V AC	ISP01200
1/250 A/400 V AC	ISP01250
РАЗМЕР 2	
2/35 A/400 V AC	ISP02035
2/50 A/400 V AC	ISP02050
2/63 A/400 V AC	ISP02063
2/80 A/400 V AC	ISP02080
2/100 A/400 V AC	ISP02100
2/125 A/400 V AC	ISP02125
2/160 A/400 V AC	ISP02160
2/200 A/400 V AC	ISP02200
2/225 A/400 V AC	ISP02225
2/250 A/400 V AC	ISP02250
2/315 A/400 V AC	ISP02315
2/400 A/400 V AC	ISP02400

Продължение на следващата страница >

▀ ПРЕДПАЗИТЕЛИ НРС ТИП 00.SE ДО 3.SE (ПРОДЪЛЖЕНИЕ)

РАЗМЕР/НОМИНАЛЕН ТОК/НОМИНАЛНО НАПРЕЖЕНИЕ	КАТАЛОЖЕН НОМЕР
РАЗМЕР 3	
3/200 A/400 V AC	ISP03200
3/250 A/400 V AC	ISP03250
3/315 A/400 V AC	ISP03315
3/400 A/400 V AC	ISP03400
3/500 A/400 V AC	ISP03500
3/630 A/400 V AC	ISP03630

TOP-TECHNIC



КЛЕМИ

TOP-TECHNIC



КЛЕМЕН БЛОК ЗА ЛЕСНО СВЪРЗВАНЕ

TOP-TECHNIC

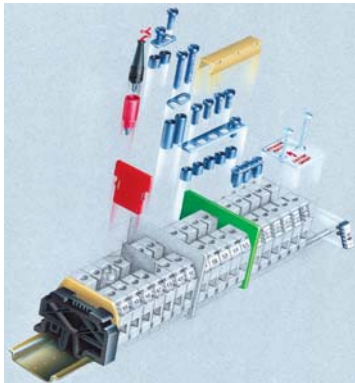

ВИНТОВИ КЛЕМИ

TOP-TECHNIC

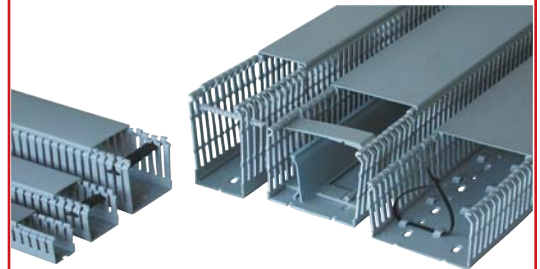

КАБЕЛНИ КАНАЛИ

СВЪРЗВАНЕ И ИНСТАЛАЦИОННА СИСТЕМА

■ СЪДЪРЖАНИЕ

КЛЕМИ	Страница 216
КЛЕМЕН БЛОК ЗА ЛЕСНО СВЪРЗВАНЕ	Страница 218
ВИНТОВИ КЛЕМИ / ПРИНАДЛЕЖНОСТИ	Страница 219
ПРОХОДНИ КЛЕМИ С ВИНТОВИ СКОБИ	Страница 220
ЗАЗЕМИТЕЛНИ КЛЕМНИ БЛОКОВЕ	Страница 222
КЛЕМИ НА ДВЕ И ТРИ НИВА	Страница 224
СИЛНОТОКОВИ КЛЕМИ	Страница 225
ПРОХОДНИ КЛЕМИ С ПРУЖИННИ СКОБИ	Страница 226
СПЕЦИАЛНИ КЛЕМИ	Страница 228
ПРИНАДЛЕЖНОСТИ	Страница 230
КАБЕЛНИ КАНАЛИ	Страница 238

ГЛАВНИ РАЗПРЕДЕЛИТЕЛНИ КЛЕМИ



IKB14016



IKB04050



IKB01035

ИНФОРМАЦИЯ НА SCHRACK

- За DIN-шина или монтажна плоча
- В списъка на UL
- Клас на защита IP 20

ОПИСАНИЕ	РАЗМ. (ШХВХД) MM	КАТАЛОЖЕН НОМЕР
Главна разпределителна клема 1-пол. 80 A, вход 1 x 16 mm ² , изход 2 x 6 mm ² и 3 x 16 mm ²	27x66x47	IKB01016
Главна разпределителна клема 1-пол. 125 A, вход 1 x 35 mm ² , изход 6 x 16 mm ²	27x66x47	IKB01035
Главна разпределителна клема 1-пол. 160 A, вход 1 x 70 mm ² , изход 6 x 16 mm ²	35x92x49	IKB01070
Главна разпределителна клема 1-пол. 250 A, вход 1 x 120 mm ² , изход 2 x 6 mm ² , 4 x 10 mm ² и 4 x 16 mm ²	44,5x95,5x49	IKB01120
Главна разпределителна клема 1-пол. 400 A, вход 1 x 185 mm ² , изход 2 x 35 mm ² , 5 x 16 mm ² и 4 x 10 mm ²	44,5x95,5x49	IKB01185
Главна разпределителна клема 1-пол. 80 A, на полюс: вход 1 x 16 mm ² , изход 8 x 10 mm ²	85x80x48	IKB04016
Главна разпределителна клема 4-пол. 100 A, на полюс: вход 1 x 35 mm ² , изход 3 полюса 2 x 16 mm ² и 5 x 6 mm ² , 1 полюс изход 6 x 16 mm ² и 4 x 6 mm ²	74,5x98x45	IKB14016
Главна разпределителна клема 4-пол. 125 A, на полюс: вход 1 x 35 mm ² , изход 10 x 16 mm ²	85x129x48	IKB04035
Главна разпределителна клема 4-пол. 160 A, на полюс: вход 1 x 50 mm ² , изход 3 x 35 mm ² и 8 x 16 mm ²	90x160,5x50	IKB04050

НУЛЕВА ЗАЗЕМИТЕЛНА КЛЕМА



IK021036

ИНФОРМАЦИЯ НА SCHRACK

- Могат да бъдат монтирани на N - шина
- Макс. товар 63 A

ОПИСАНИЕ	КАТАЛОЖЕН НОМЕР
Нулева заземителна клема с възможност за завинтване	BK004405
Изходяща заземителна клема PE 15	IK021039
Изходяща нулева клема N 15	IK021038
Изходяща заземителна клема PE 7	IK021037
Изходяща нулева клема N 7	IK021036

ИЗОЛИРАНА НУЛЕВА ЗАЗЕМИТЕЛНА КЛЕМА

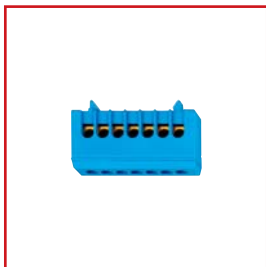

IK021036

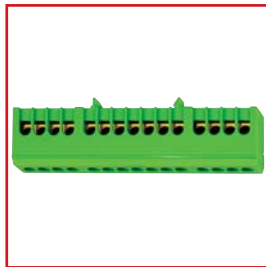

IK021039

ИНФОРМАЦИЯ НА SCHRACK

- Може да бъде монтирана на H - шина
- Макс. товар 63 А
- Изолирана
- Сечение на клемата: 16 mm² (едножичен)
(10 mm² за многожичен проводник с накрайник)

ОПИСАНИЕ	КАТАЛОЖЕН НОМЕР
Изолирана заземителна клема, 15 изходни клеми	IK021039I
Изолирана нулева клема, 15 изходни клеми	IK021038I
Изолирана заземителна клема, 7 изходни клеми	IK021037I
Изолирана нулева клема, 7 изходни клеми	IK021036I

ШИНА И НОСАЧ ЗА НУЛЕВ ПРОВОДНИК



IK018004

ИНФОРМАЦИЯ НА SCHRACK

- Носач: върху него могат да бъдат монтирани 2 шини NL
- Носачът на шината може да се щракне или да се закрепи с винт и плъзгаща гайка на C-шина.

ОПИСАНИЕ	КАТАЛОЖЕН НОМЕР
Носач за нулев проводник 10 mm ²	IK018004
Носач за нулев проводник 16 mm ²	IL900315
10 mm ² шина за нулев проводник, L=1 m	IK020014
16 mm ² шина за нулев проводник, L=1 m	IK020018
25 mm ² шина за нулев проводник, L=1 m	IK020013
Четворно изолиран елемент	IK020017
Капак за IK 020017, L=1 m	IK020011
Допълнителна клема до 25 mm ²	IK020015
Допълнителна стоманена клема 25 mm ²	IK020016

ШИНА ЗА ИЗРАВНЯВАНЕ НА ПОТЕНЦИАЛИТЕ



BS900200

ИНФОРМАЦИЯ НА SCHRACK

- До 100 А
- С пластмасов капак
- 1 заземителна лента до 30 x 3,5 mm
- 1 масивен кръгъл проводник 7 - 10 mm (за защита от мълнии)
- Номинално сечение и момент – отбелязани върху клемата

СЕРТИФИКАТИ

VDE 0606 т. 7 и т. 8

ОПИСАНИЕ	КАТАЛОЖЕН НОМЕР
Шина за изравняване на потенциалите	BS900200

КЛЕМЕН БЛОК ЗА ЛЕСНО СВЪРЗВАНЕ



IK021078



IK021079

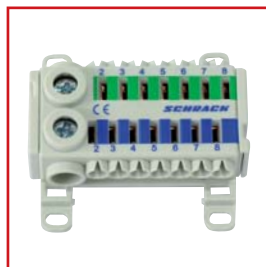

IK021080



IK021081

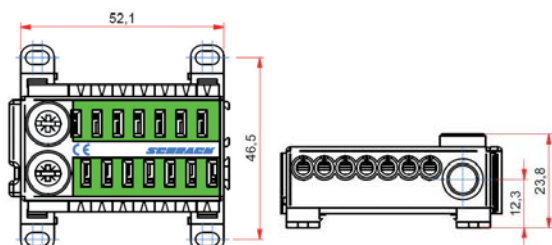

ИНФОРМАЦИЯ НА SCHACK

- Компактен размер
- Може да бъде монтиран директно върху монтажна плоча или алтернативно монтиран върху DIN-шина
- Възможен е хоризонтален и вертикален монтаж към DIN-шина
- Клемна система с пружинни скоби за бързо свързване за изходните клеми
- Може да бъде инсталиран странично един до друг
- На разположение в сиво, синьо, зелено и синьо-зелено

ТЕХНИЧЕСКИ ДАННИ

- Материали:

Клемен носач:	Обикновен месинг
Корпус:	PA66-V0 сив RAL 7035
Капак:	PA66-V0 сив RAL 7035
Крайни капачки:	PA66-V0 сив RAL 7035
Клеморед:	E-Cu
Резбови щифт:	Стомана, комбиниран прорез
- Температурна устойчивост: HDT в ISO179 = 200 °C – UL94-V0/1,5
- СТИ стойност, изолационни материали: 600V
- Спецификации: EN 60998-1:2004, EN 60998-2:2004, EN60998-2-2:2004, EN60999-1:2000, VDE 0603-1
- Електротехнически данни:

Макс. товар:	80 A
Клас на защита:	IP20

ОПЦИИ ЗА СВЪРЗВАНЕ

Винтови клеми

Тип на кабела:	H07V-U - едножичен H07V-R - многожичен	H07V-U - фин многожичен (с накрайник)
Макс. свързване □:	25 mm ²	16 mm ²
Мин. свързване □:	1,5 mm ²	1,5 mm ²

Клеми с пружинни скоби за бързо свързване

Тип на кабела:	H05V-U - едножичен H07V-U - едножичен H07V-R - многожичен H07V-K - фин многожичен (с накрайник)	H05V-K - фин многожичен (с накрайник) H07V-U - фин многожичен (с накрайник)
Макс. свързване □:	4 mm ²	4 mm ²
Мин. свързване □:	0,5 mm ²	0,5 mm ²

ОПИСАНИЕ	КАТАЛОЖЕН НОМЕР
КЛЕМЕН БЛОК ЗА ЛЕСНО СВЪРЗВАНЕ син, 2 x 25 mm ² , 14 x 4 mm ²	IK021078
КЛЕМЕН БЛОК ЗА ЛЕСНО СВЪРЗВАНЕ зелен, 2 x 25 mm ² , 14 x 4 mm ²	IK021079
КЛЕМЕН БЛОК ЗА ЛЕСНО СВЪРЗВАНЕ синьо-зелен, 1 x 25 mm ² , 7 x 4 mm ²	IK021080
КЛЕМЕН БЛОК ЗА ЛЕСНО СВЪРЗВАНЕ гол, 2 x 25 mm ² , 14 x 4 mm ²	IK021081

ВИНТОВИ КЛЕМИ

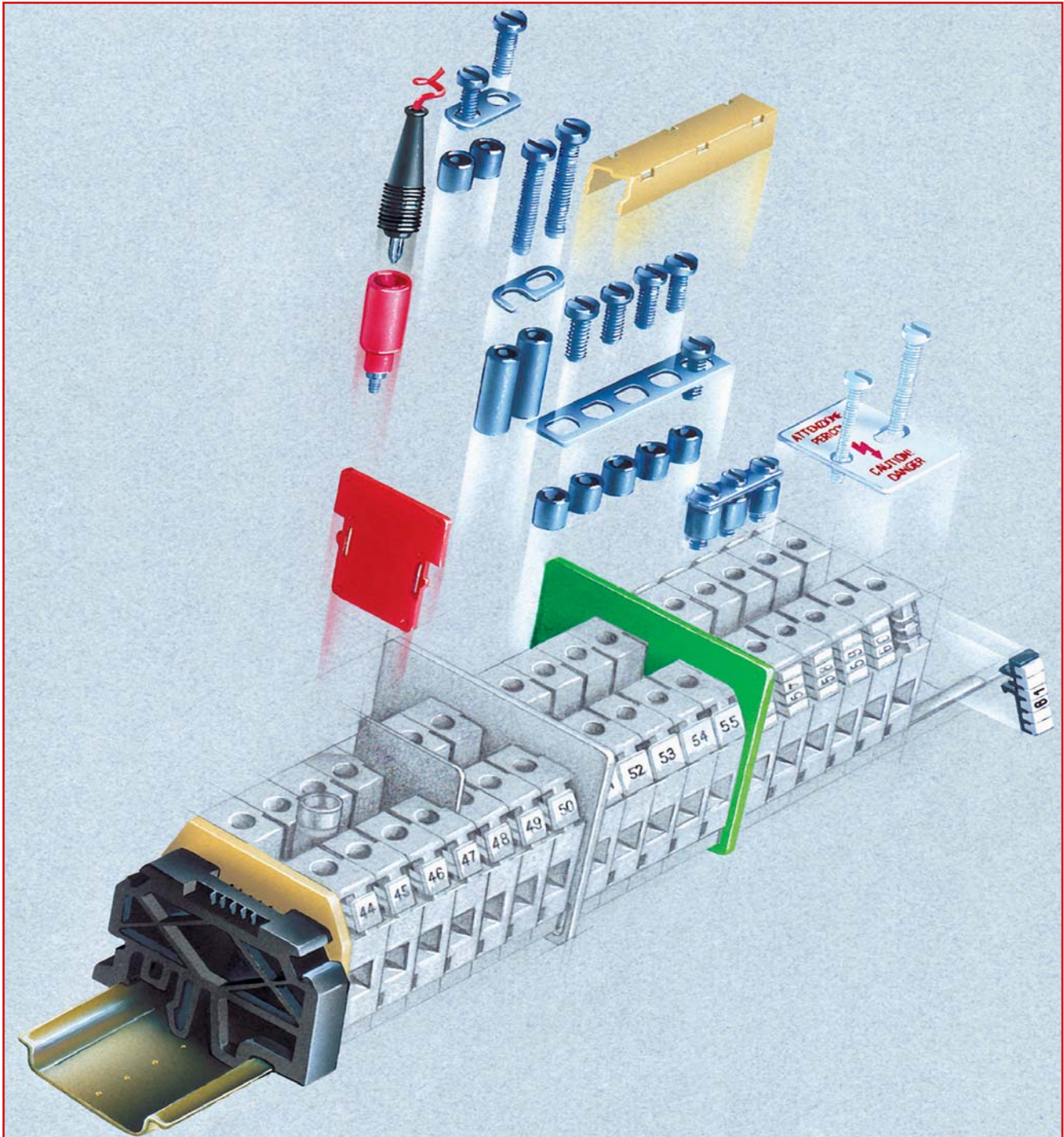

ВИНТОВИ КЛЕМИ

ИНФОРМАЦИЯ НА SCHRACK

Изоляционно тяло:



- Изработено от полиамид, стандартен цвят бежов (RAL 1001) или специален син цвят (RAL 5015)
За употреба в токови вериги (EX)i
 - Съгласно IEC указания 947-7
 - Самогасящи се
 - Огнеустойчиви: Клас VO съгласно UL94
 - Работна температура между -30 °C и 110 °C за полиамид; между -40 °C и +140 °C за меламин
 - Без съдържание на азбест, полихлорирани бифенили и трифенили, кадмий, фосфор и вещества от халогенен тип
- Проводима част:
- Компоненти, изработени само от медно-цинкови сплави, с високо съдържание на мед

ПРОХОДНИ КЛЕМИ С ВИНТОВИ СКОБИ

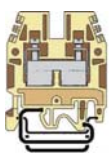
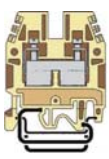
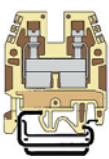
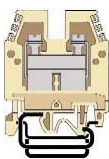
ПРОХОДНИ КЛЕМИ С ВИНТОВИ СКОБИ



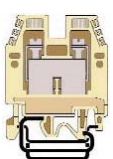
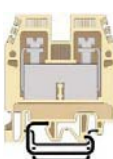

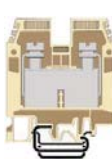
				
ТИП	CBD.2	CBD.4	CBD.6	CBD.10
НОМИНАЛНО СЕЧЕНИЕ				
Капацитет на свързване на номиналното сечение	0,5-4 mm ²	0,5-6 mm ²	0,5-10 mm ²	0,5-16 mm ²
Макс. твърд проводник	4 mm ²	6 mm ²	10 mm ²	16 mm ²
Макс. многожичен проводник	4 mm ²	6 mm ²	10 mm ²	16 mm ²
Макс. гъвкав проводник	4 mm ²	6 mm ²	10 mm ²	16 mm ²
Макс. гъвкав проводник с накрайник	2,5 mm ²	4 mm ²	6 mm ²	10 mm ²
Дължина на снемане на изолацията	13	14	14	14
Дебелина (mm)	5,5	6,5	8	10
Височина / ширина / дебелина (mm)	40,5 x 5,5 x 47	44 x 6,5 x 52	44 x 8 x 52	44 x 10 x 55
Момент на затягане (тестов/препоръчителен) (Nm)	0,4/0,8	0,5/1,2	0,8/1,4	1,2/1,9
Номинален ток (A)	29	40	58	77
КАТАЛОЖЕН НОМЕР				
Клема бежова	IK100002	IK100004	IK100006	IK100010
Клема синя	IK101002	IK101004	IK101006	IK101010
КРАЙНИ СЕКЦИИ				
Крайни секции бежови	IK100202	IK100204	IK100204	IK100210
Крайни секции сини	IK101202	IK101204	IK101204	IK101210
ПРЕГРАДА				
Преграда червена	IK108001	IK108004	IK108004	IK108004
Преграда зелена	IK109001	IK109004	IK109004	IK109004
МОСТ				
Мост за 2 клеми комплект	IK100511	IK100542	IK100583	IK100504
Мост за 10 клеми комплект	IK100803	IK100807	IK100811	-
Мост 250 mm винт и втулка	IK100401 IK100611	IK100442 IK100612	IK100413 IK100683	IK100404 IK100603
КРАЙНА КОНЗОЛА				
Крайна конзола от винтов тип	IK123000	IK123000	IK123000	IK123000
Крайна конзола от щифтов тип	IK123001	IK123001	IK123001	IK123001
ТАБЕЛКА ЗА НАДПИСВАНЕ				
Табелка с номер 1-10	IK197510	IK197610	IK197810	IK197110
Табелка с номер 11-20	IK197511	IK197611	IK197811	IK197111
Табелка с номер 21-30	IK197521	IK197621	IK197821	IK197121
Табелка с номер 31-40	IK197531	IK197631	IK197831	IK197131
Табелка с номер 41-50	IK197541	IK197641	IK197841	IK197141
Табелка с номер 51-60	IK197551	IK197651	IK197851	IK197151
Табелка с номер 61-70	IK197561	IK197661	IK197861	IK197161
Табелка с номер 71-80	IK197571	IK197671	IK197871	IK197171
Табелка с номер 81-90	IK197581	IK197681	IK197881	IK197181
Табелка с номер 91-100	IK197591	IK197691	IK197891	IK197191
Табелка с номер празна	IK197500	IK197600	IK197800	IK197100

ПРОХОДНИ КЛЕМИ С ВИНТОВИ СКОБИ



				
ТИП	CBD.16	CBD.35	CBD.50	CBD.70
НОМИНАЛНО СЕЧЕНИЕ				
Номинално сечение	0,5-25 mm ²	0,5-50 mm ²	0,5-70 mm ²	0,5-95 mm ²
Макс. твърд проводник	25 mm ²	50 mm ²	70 mm ²	95 mm ²
Макс. многожичен проводник	25 mm ²	35 mm ²	50 mm ²	70 mm ²
Макс. гъвкав проводник	25 mm ²	35 mm ²	50 mm ²	70 mm ²
Макс. гъвкав проводник с накрайник	16 mm ²	35 mm ²	50 mm ²	70 mm ²
Дължина на снемане на изолацията	18	20	22	26
Дебелина (mm)	12	16	18	20,5
Височина / ширина / дебелина (mm)	47 x 12 x 57	52 x 16 x 60	57 x 18 x 62	62 x 20,5 x 71
Момент на затягане (тестов/препоръчителен) (Nm)	1,8/3,0	2,0/3,5	2,5/5,0	3,0/8,0
Номинален ток (A)	104	147	180	250
КАТАЛОЖЕН НОМЕР				
Клема бежова	IK100016	IK100035-A	IK100050	IK100070
Клема синя	IK101016	IK101035-A	IK101050	IK101070
КРАЙНИ СЕКЦИИ				
Крайни секции бежови	IK100216	IK100235-A	IK100250	IK100270
Крайни секции сини	IK101216	IK101235-A	IK101250	IK101270
ПРЕГРАДА				
Преграда червена	IK108004	IK108005	IK108005	IK108006
Преграда зелена	IK109004	IK109005	IK109005	IK109006
МОСТ				
Мост за 2 клеми комплект	IK100505	IK100506	IK100507	IK100508
Мост за 10 клеми комплект	-	-	-	-
Мост 250 mm винт и втулка	IK100405 IK100605	IK100406 IK100606	IK100407 IK100607	IK100408 IK100608
КРАЙНА КОНЗОЛА				
Крайна конзола от винтов тип	IK123000	IK123000	IK123000	IK123000
Крайна конзола от щифтов тип	IK123001	IK123001	IK123001	IK123001
ТАБЕЛКА ЗА НАДПИСВАНЕ				
Табелка с номер 1-10	Номерирани за блок с извод в средата. 10 (IK197110)			
Табелка с номер 11-20	Номерирани за блок с извод в средата. 10 (IK197111)			
Табелка с номер 21-30	Номерирани за блок с извод в средата. 10 (IK197121)			
Табелка с номер 31-40	Номерирани за блок с извод в средата. 10 (IK197131)			
Табелка с номер 41-50	Номерирани за блок с извод в средата. 10 (IK197141)			
Табелка с номер 51-60	Номерирани за блок с извод в средата. 10 (IK197151)			
Табелка с номер 61-70	Номерирани за блок с извод в средата. 10 (IK197161)			
Табелка с номер 71-80	Номерирани за блок с извод в средата. 10 (IK197171)			
Табелка с номер 81-90	Номерирани за блок с извод в средата. 10 (IK197181)			
Табелка с номер 91-100	Номерирани за блок с извод в средата. 10 (IK197191)			
Табелка с номер празна	Номерирани за блок с извод в средата. 10 (IK197100)			

ЗАЗЕМИТЕЛНИ КЛЕМНИ БЛОКОВЕ

ЗАЗЕМИТЕЛНИ КЛЕМНИ БЛОКОВЕ



				
ТИП	TE0.2	TE0.4	TE.6	TE.10
НОМИНАЛНО СЕЧЕНИЕ				
Номинално сечение	0,5-4 mm ²	0,5-6 mm ²	0,5-10 mm ²	0,5-16 mm ²
Макс. твърд проводник	4 mm ²	6 mm ²	10 mm ²	16 mm ²
Макс. многожичен проводник	4 mm ²	6 mm ²	10 mm ²	16 mm ²
Макс. гъвкав проводник	4 mm ²	6 mm ²	10 mm ²	16 mm ²
Макс. гъвкав проводник с накрайник	2,5 mm ²	4 mm ²	6 mm ²	10 mm ²
Дължина на снемане на изоляцията	12	14	14	13
Дебелина (mm)	5,5	6,5	8	10
Височина / ширина / дебелина (mm)	50 x 5,5 x 47	49 x 6,5 x 52	42 x 8 x 52	47 x 10 x 55
Момент на затягане (тестов/препоръчителен) (Nm)	0,4/0,8	0,5/1,2	0,8/1,4	1,2/1,9
КАТАЛОЖЕН НОМЕР				
Заземителна клемма жълта / зелена	IK122002-A	IK122004-A	IK122006	IK122010
КРАЙНИ СЕКЦИИ				
Крайни секции жълти / зелени	IK122202	IK122204	клемма с капачка	
КРАЙНА КОНЗОЛА				
Крайна конзола от винтов тип EN50022/TS 35	IK123000			
Крайна конзола от щифтов тип EN50022/TS 35	IK123001			
ТАБЕЛКА ЗА НАДПИСВАНЕ				
Табелка с номер 1-10	IK197510	IK197610	IK197810	IK197110
Табелка с номер 11-20	IK197511	IK197611	IK197811	IK197111
Табелка с номер 21-30	IK197521	IK197621	IK197821	IK197121
Табелка с номер 31-40	IK197531	IK197631	IK197831	IK197131
Табелка с номер 41-50	IK197541	IK197641	IK197841	IK197141
Табелка с номер 51-60	IK197551	IK197651	IK197851	IK197151
Табелка с номер 61-70	IK197561	IK197661	IK197861	IK197161
Табелка с номер 71-80	IK197571	IK197671	IK197871	IK197171
Табелка с номер 81-90	IK197581	IK197681	IK197881	IK197181
Табелка с номер 91-100	IK197591	IK197691	IK197891	IK197191
Табелка с номер празна	IK197500	IK197600	IK197800	IK197100

ЗАЗЕМИТЕЛНИ КЛЕМНИ БЛОКОВЕ

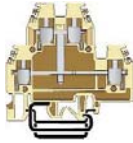
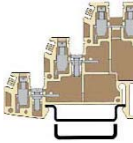
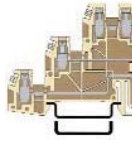

			
ТИП	TE.16	TE.50	TE.70
НОМИНАЛНО СЕЧЕНИЕ			
Номинално сечение	0,5-25 mm ²	0,5-70 mm ²	0,5-95 mm ²
Макс. твърд проводник	25 mm ²	70 mm ²	95 mm ²
Макс. многожичен проводник	25 mm ²	50 mm ²	70 mm ²
Макс. гъвкав проводник	25 mm ²	50 mm ²	70 mm ²
Макс. гъвкав проводник с накрайник	16 mm ²	50 mm ²	70 mm ²
Дължина на снемане на изолацията	13	17	26
Дебелина (mm)	12	18	
Височина / ширина / дебелина (mm)	47 x 12 x 56	57 x 18 x 62	48 x 18 x 62
Момент на затягане (тестов/препоръчителен) (Nm)	1,8/3,0	2,0/3,5	3,0/8,0
КАТАЛОЖЕН НОМЕР			
Заземителна клема жълта / зелена	IK122016	IK122035	IK122070
КРАЙНИ СЕКЦИИ			
Крайни секции жълти / зелени	клема с капачка		клема без капачка
КРАЙНА КОНЗОЛА			
Крайна конзола от винтов тип EN50022/TS 35	IK123000		
Крайна конзола от щифтов тип EN50022/TS 35	IK123001		
ТАБЕЛКА ЗА НАДПИСВАНЕ			
Табелка с номер 1-10	Номериране за блок с извод в средата. 10 (IK197110)		–
Табелка с номер 11-20	Номериране за блок с извод в средата. 10 (IK197111)		–
Табелка с номер 21-30	Номериране за блок с извод в средата. 10 (IK197121)		–
Табелка с номер 31-40	Номериране за блок с извод в средата. 10 (IK197131)		–
Табелка с номер 41-50	Номериране за блок с извод в средата. 10 (IK197141)		–
Табелка с номер 51-60	Номериране за блок с извод в средата. 10 (IK197151)		–
Табелка с номер 61-70	Номериране за блок с извод в средата. 10 (IK197161)		–
Табелка с номер 71-80	Номериране за блок с извод в средата. 10 (IK197171)		–
Табелка с номер 81-90	Номериране за блок с извод в средата. 10 (IK197181)		–
Табелка с номер 91-100	Номериране за блок с извод в средата. 10 (IK197191)		–
Табелка с номер празна	Номериране за блок с извод в средата. 10 (IK197100)		–

КЛЕМИ НА ДВЕ И ТРИ НИВА

КЛЕМИ НА ДВЕ И ТРИ НИВА

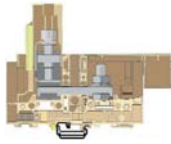

				
ТИП	Двуетажни DAS.4	Триетажни TLS.2	Триетажни TLD.2	Триетажни TDE.2
НОМИНАЛНО СЕЧЕНИЕ				
Номинално сечение	0,2-4 mm ²	0,2-2,5 mm ²	0,2-2,5 mm ²	0,2-2,5 mm ²
Макс. твърд проводник	6 mm ²	4 mm ²	4 mm ²	4 mm ²
Макс. многожичен проводник	6 mm ²	4 mm ²	4 mm ²	4 mm ²
Макс. гъвкав проводник	6 mm ²	4 mm ²	4 mm ²	4 mm ²
Макс. гъвкав проводник с накрайник	4 mm ²	2,5 mm ²	2,5 mm ²	2,5 mm ²
Дължина на снемане на изолацията	9	8	8	8
Дебелина (mm)	6	6,2	6,2	6,2
Височина / ширина / дебелина (mm)	64 x 6 x 62	62,5 x 6,2 x 52	85 x 6,2 x 52	82,5 x 6,2 x 52
Момент на затягане (тестов/препоръчителен) (Nm)	0,5 / 1,2	0,4 / 0,8	0,4 / 0,8	0,4 / 0,8
Номинален ток (A)	32 A	24 A	24 A	24 A
КАТАЛОЖЕН НОМЕР				
Клема бежова	IK150004-A	IK180000	IK180001	IK180002
КРАЙНИ СЕКЦИИ				
Крайни секции бежови	IK150204-A	IK180200	IK180201	IK180201
ПРЕГРАДА				
Преграда червена	IK108006	IK108004	IK108004	IK108004
Преграда зелена	IK109006	IK109004	IK109004	IK109004
МОСТ				
Мост 250 mm винт и втулка	IK100458 IK100601	IK100402 IK100611	IK100402 IK100611	IK100402 IK100611
КРАЙНА КОНЗОЛА				
Крайна конзола от винтов тип EN50022/TS 35	IK123000	IK123000	IK123000	IK123000
Крайна конзола от щифтов тип EN50022/TS 35	IK123001	IK123001	IK123001	IK123001
ТАБЕЛКА ЗА НАДПИСВАНЕ				
Табелка с номер 1-10	IK197510	IK197710	IK197710	IK197710
Табелка с номер 11-20	IK197511	IK197711	IK197711	IK197711
Табелка с номер 21-30	IK197521	-	-	-
Табелка с номер 31-40	IK197531	-	-	-
Табелка с номер 41-50	IK197541	-	-	-
Табелка с номер 51-60	IK197551	-	-	-
Табелка с номер 61-70	IK197561	-	-	-
Табелка с номер 71-80	IK197571	-	-	-
Табелка с номер 81-90	IK197581	-	-	-
Табелка с номер 91-100	IK197591	-	-	-
Табелка с номер празна	IK197500	-	-	-

 СИЛНОТОКОВИ КЛЕМИ

			
ТИП	GPM.150/BC	CDA.120/CC	CDA.185/CC
НОМИНАЛНО СЕЧЕНИЕ			
Номинално сечение	50-150 mm ²	6-120 mm ²	6-185 mm ²
Макс. твърд проводник	185 mm ²	150 mm ²	240 mm ²
Макс. многожичен проводник	185 mm ²	150 mm ²	240 mm ²
Макс. гъвкав проводник	150 mm ²	185 mm ²	185 mm ²
Макс. гъвкав проводник с накрайник	–	–	–
Дължина на снемане на изолацията	35	32	40
Дебелина (mm)	42	32	38
Височина / ширина / дебелина (mm)	170 x 42 x 134	96 x 32 x 101	110 x 38 x 117
Момент на затягане (тестов/препоръчителен) (Nm)	10 / 15	4 / 10	- / 14
Номинален ток (A)	309 A	269 A	353 A
КАТАЛОЖЕН НОМЕР			
Клема бежова	IK160000	IK114120	IK114185
КРАЙНИ СЕКЦИИ			
Крайни секции бежови	Клема затворена	IK119200	IK119201
ПРЕГРАДА			
Преграда червена	–	–	–
Преграда зелена	–	–	–
МОСТ			
Мост 250 mm винт и втулка	–	–	–
КРАЙНА КОНЗОЛА			
Крайна конзола от винтов тип EN50022/TS 35	IK123000	IK123000	IK123000
Крайна конзола от щифтов тип EN50022/TS 35	–	–	–
ТАБЕЛКА ЗА НАДПИСВАНЕ			
Табелка с номер 1-10	–	–	–
Табелка с номер 11-20	–	–	–
Табелка с номер 21-30	–	–	–
Табелка с номер 31-40	–	–	–
Табелка с номер 41-50	–	–	–
Табелка с номер 51-60	–	–	–
Табелка с номер 61-70	–	–	–
Табелка с номер 71-80	–	–	–
Табелка с номер 81-90	–	–	–
Табелка с номер 91-100	–	–	–
Табелка с номер празна	–	–	–

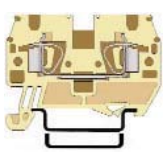
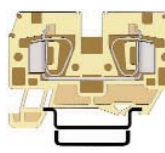
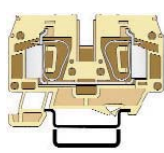

ПРОХОДНИ КЛЕМИ С ПРУЖИННИ СКОБИ

КЛЕМА С ПРУЖИННА СКОБА



				
ТИП	НММ.2	НММ.4	НММ.6	НММ.2 / 2+2
НОМИНАЛНО СЕЧЕНИЕ				
Номинално сечение	0,2-2,5 mm ²	0,2-4 mm ²	0,2-6 mm ²	0,2-2,5 mm ²
Макс. твърд проводник	4 mm ²	6 mm ²	10 mm ²	4 mm ²
Макс. многожичен проводник	4 mm ²	6 mm ²	10 mm ²	4 mm ²
Макс. гъвкав проводник	2,5 mm ²	4 mm ²	6 mm ²	2,5 mm ²
Макс. гъвкав проводник с накрайник	–	–	–	–
Дължина на снемане на изолацията	13	17	14	–
Дебелина (mm)	5,2	6,2	8,2	–
Височина / ширина / дебелина (mm)	50 x 5,2 x 37	58 x 6,2 x 41	62 x 8,2 x 44	–
Номинален ток (A)	24 A	32 A	41 A	–
КАТАЛОЖЕН НОМЕР				
Клема бежова	IK200002-C	IK200004-C	IK200006-C	IK800002-C
Клема синя	IK201002-A	IK201004	IK201006	–
Клема жълта / зелена	–	–	–	–
КРАЙНИ СЕКЦИИ				
Крайни секции бежови	IK200202-C	IK200204-C	IK200206-C	IK800202-C
Крайни секции сини	IK201202-A	IK201204	–	–
Крайни секции жълти / зелени	–	–	–	–
МОСТ				
Мост за 2 клеми комплект	IK200502-A	IK200502—	–	IK200502-A
Мост за 47 клеми комплект	IK200547	–	–	IK200547
КРАЙНА КОНЗОЛА				
Крайна конзола от винтов тип EN50022/TS 35	IK123000	IK123000	IK123000	IK123000
Крайна конзола от щифтов тип EN50022/TS 35	IK123001	IK123001	IK123001	IK123001
ТАБЕЛКА ЗА НАДПИСВАНЕ				
Табелка с номер 1-10	IK297210	IK297410	IK297410	IK297210
Табелка с номер 11-20	IK297211	IK297411	IK297411	IK297211
Табелка с номер 21-30	IK297221	IK297421	IK297421	IK297221
Табелка с номер 31-40	IK297231	IK297431	IK297431	IK297231
Табелка с номер 41-50	IK297241	IK297441	IK297441	IK297241
Табелка с номер 51-60	IK297251	IK297451	IK297451	IK297251
Табелка с номер 61-70	IK297261	IK297461	IK297461	IK297261
Табелка с номер 71-80	IK297271	IK297471	IK297471	IK297271
Табелка с номер 81-90	IK297281	IK297481	IK297481	IK297281
Табелка с номер 91-100	IK297291	IK297491	IK297491	IK297291
Табелка с номер празна	IK297200	IK297400	IK297400	IK297200

ПРОХОДНИ КЛЕМИ С ПРУЖИННИ СКОБИ

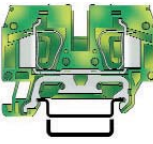

ПРОХОДНИ КЛЕМИ С ПРУЖИННИ СКОБИ И ЗАЗЕМИТЕЛНИ КЛЕМИ

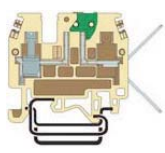
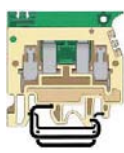
				
ТИП	HMD.2N	HTE.2	HTE.4	HTE.6
НОМИНАЛНО СЕЧЕНИЕ				
Номинално сечение	0,2-2,5 mm ²	0,2-2,5 mm ²	0,2-4 mm ²	0,2-6 mm ²
Макс. твърд проводник	2,5 mm ²	4 mm ²	6 mm ²	10 mm ²
Макс. многожичен проводник	2,5 mm ²	4 mm ²	6 mm ²	10 mm ²
Макс. гъвкав проводник	2,5 mm ²	2,5 mm ²	4 mm ²	6 mm ²
Макс. гъвкав проводник с накрайник				
Дължина на снемане на изолацията	13	13	17	18
Дебелина (mm)	5,2	5,2	6,2	8,2
Височина / ширина / дебелина (mm)	73 x 5,2 x 59	70 x 5,2 x 37	58 x 6,2 x 41	62 x 8,2 x 44
Номинален ток (A)				
КАТАЛОЖЕН НОМЕР				
Клема бежова	IK250002-C	-	-	-
Клема синя	-	-	-	-
Клема жълта / зелена	-	IK222002	IK222004	IK222006
КРАЙНИ СЕКЦИИ				
Крайни секции бежови	IK250202-C	-	-	-
Крайни секции сини	-	-	-	-
Крайни секции жълти / зелени	-	-	-	IK222206
МОСТ				
Мост за 2 клеми комплект	IK200502-A	-	-	-
Мост за 47 клеми комплект	IK200547	-	-	-
КРАЙНА КОНЗОЛА				
Крайна конзола от винтов тип EN50022/TS 35	IK123000	IK123000	IK123000	IK123000
Крайна конзола от щифтов тип EN50022/TS 35	IK123001	IK123001	IK123001	IK123001
ТАБЕЛКА ЗА НАДПИСВАНЕ				
Табелка с номер 1-10	IK297210	IK297210	IK297410	IK297410
Табелка с номер 11-20	IK297211	IK297211	IK297411	IK297411
Табелка с номер 21-30	IK297221	IK297221	IK297421	IK297421
Табелка с номер 31-40	IK297231	IK297231	IK297431	IK297431
Табелка с номер 41-50	IK297241	IK297241	IK297441	IK297441
Табелка с номер 51-60	IK297251	IK297251	IK297451	IK297451
Табелка с номер 61-70	IK297261	IK297261	IK297461	IK297461
Табелка с номер 71-80	IK297271	IK297271	IK297471	IK297471
Табелка с номер 81-90	IK297281	IK297281	IK297481	IK297481
Табелка с номер 91-100	IK297291	IK297291	IK297491	IK297491
Табелка с номер празна	IK297200	IK297200	IK297400	IK297400

СПЕЦИАЛНИ КЛЕМИ

				
ТИП	Разединителна клема MPS.4	Клема на предпазителен носач SFR.4	Клема на токов трансформатор SCB.6/CD	Клема на токов трансформатор SCB.6
НОМИНАЛНО СЕЧЕНИЕ				
Номинално сечение	0,2-4 mm ²	0,2-4 mm ²	0,5-6 mm ²	0,5-6 mm ²
Макс. твърд проводник	6 mm ²	6 mm ²	10 mm ²	10 mm ²
Макс. многожичен проводник	6 mm ²	6 mm ²	10 mm ²	10 mm ²
Макс. гъвкав проводник	6 mm ²	6 mm ²	10 mm ²	10 mm ²
Макс. гъвкав проводник с накрайник	4 mm ²	4 mm ²	6 mm ²	6 mm ²
Дължина на снемане на изолацията	9	11	12	12
Дебелина (mm)	6	8	8	8
Височина / ширина / дебелина (mm)	45 x 6 x 61	52x8x52	65 x 8 x 82	65 x 8 x 69
Номинален ток (A)	20 A	6,3 A	41 A	41 A
КАТАЛОЖЕН НОМЕР				
Клема бежова	IK130004-A	IK141004	IK170006	IK171006
Клема синя	IK131004-A	-	-	-
КРАЙНИ СЕКЦИИ				
Крайни секции бежови	IK130204-A	IK131204	IK170200	IK170200
ПРЕГРАДА				
Преграда червена	IK108005	IK108005	IK108005	IK108005
Преграда зелена	IK109005	IK109005	IK109005	IK109005
МОСТ				
Мост за 2 клеми комплект	-	-	IK100520	IK100520
Мост за 4 клеми комплект	-	-	IK100540	IK100540
КРАЙНА КОНЗОЛА				
Крайна конзола от винтов тип EN50022/TS 35	IK123000	IK123000	IK123000	IK123000
Крайна конзола от щифтов тип EN50022/TS 35	IK123001	IK123001	IK123001	IK123001
ТАБЕЛКА ЗА НАДПИСВАНЕ				
Табелка с номер 1-10	IK197710	IK197810	IK197810	IK197810
Табелка с номер 11-20	IK197711	IK197811	IK197811	IK197811
Табелка с номер 21-30	-	IK197821	IK197821	IK197821
Табелка с номер 31-40	-	IK197831	IK197831	IK197831
Табелка с номер 41-50	-	IK197841	IK197841	IK197841
Табелка с номер 51-60	-	IK197851	IK197851	IK197851
Табелка с номер 61-70	-	IK197861	IK197861	IK197861
Табелка с номер 71-80	-	IK197871	IK197871	IK197871
Табелка с номер 81-90	-	IK197881	IK197881	IK197881
Табелка с номер 91-100	-	IK197891	IK197891	IK197891
Табелка с номер празна	-	IK197800	IK197800	IK197800

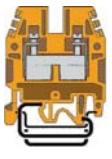
 СПЕЦИАЛНИ КЛЕМИ

		
ТИП	Оранжева CBD4 CBD.4	Разединителна клема NCS
НОМИНАЛНО СЕЧЕНИЕ		
Номинално сечение	0,5-6 mm ²	0,5-1,5 mm ²
Макс. твърд проводник	6 mm ²	1mm ²
Макс. многожичен проводник	6 mm ²	1mm ²
Макс. гъвкав проводник	6 mm ²	1,5 mm ²
Макс. гъвкав проводник с накрайник	4 mm ²	–
Дължина на снемане на изолацията	14	–
Дебелина (mm)	6,5	6,2
Височина / ширина / дебелина (mm)	44 x 6,5 x 52	48 x 6,2 x 53
Номинален ток (A)	40 A	15 A
КАТАЛОЖЕН НОМЕР		
Клема	IK108007 оранжева	IK120801
Клема синя	–	–
КРАЙНИ СЕКЦИИ		
Крайни секции бежови	–	–
ПРЕГРАДА		
Преграда червена	IK108004	IK108001
Преграда зелена	IK109004	IK109001
МОСТ		
Мост за 10 клеми	IK100542 IK100807	–
Мост 250 mm винт и втулка	IK100442 IK100612	–
КРАЙНА КОНЗОЛА		
Крайна конзола от винтов тип EN50022/TS 35	IK123000	IK123000
Крайна конзола от щифтов тип EN50022/TS 35	IK123001	IK123001
ТАБЕЛКА ЗА НАДПИСВАНЕ		
Табелка с номер 1-10	IK197610	IK197710
Табелка с номер 11-20	IK197611	IK197711
Табелка с номер 21-30	IK197621	–
Табелка с номер 31-40	IK197631	–
Табелка с номер 41-50	IK197641	–
Табелка с номер 51-60	IK197651	–
Табелка с номер 61-70	IK197661	–
Табелка с номер 71-80	IK197671	–
Табелка с номер 81-90	IK197681	–
Табелка с номер 91-100	IK197691	–
Табелка с номер празна	IK197600	–

ПРИНАДЛЕЖНОСТИ

ТАБЕЛКИ ЗА НАДПИСВАНЕ

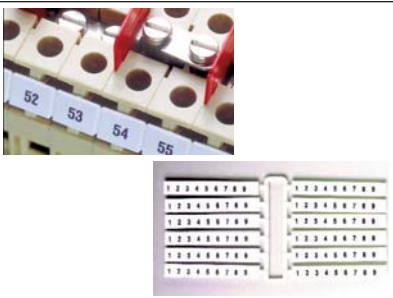
НОМЕРИРАЩА ЛЕНТА	ЗА СЛЕДНИТЕ ТИПОВЕ			
		CBD.2	CBD.4	CBD.6
TEO.2		TEO.4	TE.6	CBD.16
DAS.4		CBD.4 оранжева		CBD.35
				CBD.50
				CBD.70
				TE.10
				TE.16
				TE.50
	КАТАЛОЖЕН НОМЕР	КАТАЛОЖЕН НОМЕР	КАТАЛОЖЕН НОМЕР	КАТАЛОЖЕН НОМЕР
Номерираща лента 1-10	IK197510	IK197610	IK197810	IK197110
Номерираща лента 11-20	IK197511	IK197611	IK197811	IK197111
Номерираща лента 21-30	IK197521	IK197621	IK197821	IK197121
Номерираща лента 31-40	IK197531	IK197631	IK197831	IK197131
Номерираща лента 41-50	IK197541	IK197641	IK197841	IK197141
Номерираща лента 51-60	IK197551	IK197651	IK197851	IK197151
Номерираща лента 61-70	IK197561	IK197661	IK197861	IK197161
Номерираща лента 71-80	IK197571	IK197671	IK197871	IK197171
Номерираща лента 81-90	IK197581	IK197681	IK197881	IK197181
Номерираща лента 91-100	IK197591	IK197691	IK197891	IK197191
Номерираща лента празна	IK197500	IK197600	IK197800	IK197100

НОМЕРИРАЩА ЛЕНТА	ЗА СЛЕДНИТЕ ТИПОВЕ		
		TLS.2	HMM.2
TLD.2		HMM.2 / 2+2	HMM.6
		HMD.2N	HTE.4
		HTE.2	HTE.6
	КАТАЛОЖЕН НОМЕР	КАТАЛОЖЕН НОМЕР	КАТАЛОЖЕН НОМЕР
Номерираща лента 1-10	IK197710	IK297210	IK297410
Номерираща лента 11-20	IK197711	IK297211	IK297411
Номерираща лента 21-30	–	IK297221	IK297421
Номерираща лента 31-40	–	IK297231	IK297431
Номерираща лента 41-50	–	IK297241	IK297441
Номерираща лента 51-60	–	IK297251	IK297451
Номерираща лента 61-70	–	IK297261	IK297461
Номерираща лента 71-80	–	IK297271	IK297471
Номерираща лента 81-90	–	IK297281	IK297481
Номерираща лента 91-100	–	IK297291	IK297491
Номерираща лента празна	–	IK297200	IK297400

ТАБЕЛКИ ЗА НАДПИСВАНЕ

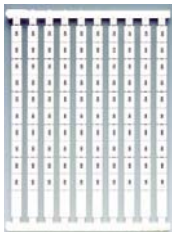
ОПИСАНИЕ	КАТАЛОЖЕН НОМЕР	ЗА СЛЕДНИТЕ ТИПОВЕ		
				
Табелка с номер 1-50	IK190001			
Табелка с номер 51-100	IK190051			
Табелка с номер 101-150	IK190101			
Табелка с номер 151-200	IK190151			
Табелка с номер 201-250	IK190201			
Табелка с номер 251-300	IK190251			
Табелка с номер 301-350	IK190301			
Табелка с номер 351-400	IK190351			
Табелка с номер 401-450	IK190401			
Табелка с номер 451-500	IK190451			
Табелка с номер 501-550	IK190501			
Табелка с номер 551-600	IK190551			
Табелка с номер 601-650	IK190601	CBD.2	CBD.4	CBD.6
Табелка с номер 651-700	IK190651	CBD.16	CBD.35	CBD.50
Табелка с номер 701-750	IK190701	CBD.70	TEO.2	TEO.4
Табелка с номер 751-800	IK190751	TE.6	TE.10	TE.16
Табелка с номер 801-850	IK190801	TE.50	DAS.4	TLS.2
Табелка с номер 851-900	IK190851	TLD.2	TDE.2	HMM.2
Табелка с номер 901-950	IK190901	HMM.4	HMM.6	HMM.2/2+2
Табелка с номер 951-1000	IK190951	HMD.2N	HTE.2	HTE.4
маркери "L1" (100 бр.)	IK190002	HTE.6	MPS.4	SFR.4
маркери "L2" (100 бр.)	IK190003	SCB.6/CD	SCB.6	Оранжева CBD.4
маркери "L3" (100 бр.)	IK190004	GPM	NCS	CDA
маркери 4xABC големи	IK190011			
маркери "N" (100 бр.)	IK190016			
маркери "U" (100 бр.)	IK190017			
маркери "V" (100 бр.)	IK190018			
маркери "W" (100 бр.)	IK190019			
маркери "X" (100 бр.)	IK190020			
маркери "Y" (100 бр.)	IK190021			
маркери "Z" (100 бр.)	IK190022			
маркери "+" (100 бр.)	IK190023			
маркери "-" (100 бр.)	IK190024			
маркери Earth (заземяване) (100 бр.)	IK190028			
маркери withe (100 бр.)	IK190030			
маркери "L" (100 бр.)	IK190044			

ПРИНАДЛЕЖНОСТИ

ТАБЕЛКИ ЗА НАДПИСВАНЕ CSC

ОПИСАНИЕ	КАТАЛОЖЕН НОМЕР	ЗА СЛЕДНИТЕ ТИПОВЕ		
	ширина 5 mm x височина 5 mm			
Маркери "0" (100 бр.)	IK197900			
Маркери "1" (100 бр.)	IK197911			
Маркери "2" (100 бр.)	IK197922			
Маркери "3" (100 бр.)	IK197933			
Маркери "4" (100 бр.)	IK197944			
Маркери "5" (100 бр.)	IK197955			
Маркери "6" (100 бр.)	IK197966			
Маркери "7" (100 бр.)	IK197977			
Маркери "8" (100 бр.)	IK197988			
Маркери "9" (100 бр.)	IK197999			
Маркери "0-9" (100 бр.)	IK197909	CBD.2	CBD.4	CBD.6
Маркери "L" (100 бр.)	IK197901	CBD.16	CBD.35	CBD.50
Маркери "N" (100 бр.)	IK197902	CBD.70	TEO.2	TEO.4
Маркери "X" (100 бр.)	IK197903	TE.6	TE.10	TE.16
Маркери "A" (100 бр.)	IK197904	TE.50	DAS.4	TLS.2
Маркери "B" (100 бр.)	IK197905	TLD.2	TDE.2	MPS.4
Маркери "C" (100 бр.)	IK197906	SFR.4	SCB.6/CD	SCB.6
Маркери "D" (100 бр.)	IK197907	Оранжева CBD.4	NCS	GPM
Маркери "E" (100 бр.)	IK197908		CDA	
Маркери "F" (100 бр.)	IK197912			
Маркери "G" (100 бр.)	IK197913			
Маркери "H" (100 бр.)	IK197914			
Маркери "I" (100 бр.)	IK197915			
Маркери "J" (100 бр.)	IK197916			
Маркери "K" (100 бр.)	IK197917			
Маркери "M" (100 бр.)	IK197918			
Маркери "P" (100 бр.)	IK197919			
Маркери "Q" (100 бр.)	IK197920			
Маркери "R" (100 бр.)	IK197921			
Маркери "S" (100 бр.)	IK197923			
Маркери "T" (100 бр.)	IK197924			
Маркери "U" (100 бр.)	IK197925			
Маркери "V" (100 бр.)	IK197926			
Маркери "W" (100 бр.)	IK197927			
Маркери "Y" (100 бр.)	IK197928			
Маркери "Z" (100 бр.)	IK197929			
Маркери празни (100 бр.)	IK197910			

КРАЙНА КОНЗОЛА

ОПИСАНИЕ	КАТАЛОЖЕН НОМЕР	ЗА СЛЕДНИТЕ ТИПОВЕ
		
Крайна конзола от винтов тип за EN50022/TS 35	IK123000	за всички типове
		
Крайна конзола от цифров тип за EN50022/TS 35	IK123001	за всички типове
		
Крайна конзола на С-шина	IK113000	за всички типове
		
Крайна конзола метална на С-шина	IK119900	за всички типове
		
Табелка за надписване за крайна конзола	IK199999	за крайна конзола IK123000, IK123001, IK113000

ПРЕГРАДНА ПЛАСТИНА

ОПИСАНИЕ	КАТАЛОЖЕН НОМЕР	РАЗМ. (ВxШxД)	ЗА СЛЕДНИТЕ ТИПОВЕ
			
Преградна пластина 2,5-4 mm ² червена	IK108210	0,5 x 23 x 20 mm	CBD.2
Преградна пластина 6 mm ² червена	IK108600	0,5 x 24 x 31 mm	CBD.2, CBD.4, CBD.6
Преградна пластина голяма 6 mm ² червена	IK108700	0,5 x 28 x 32 mm	CBD.10, CBD.16, CBD.35, CBD.50 CBD.70

ЦВЕТНА ПРЕГРАДА

ОПИСАНИЕ	КАТАЛОЖЕН НОМЕР	РАЗМ. (ВxШxД)	ЗА СЛЕДНИТЕ ТИПОВЕ
			
Преградна пластина 2,5 mm червена	IK107001	2 x 52 x 51 mm	CBD.2, TEO.2, HMM.4, HMM.6, HTE.2, HTE.4, HTE.6,
Преградна пластина 2,5 mm червена	IK108001	2 x 52 x 51 mm	
Преградна пластина 2,5 mm зелена	IK109001	2 x 52 x 51 mm	
Преградна пластина 4/6/10/16 mm бяла	IK107004	2 x 52 x 62 mm	CBD.4, CBD.6, CBD.10, CBD.16, TEO.4, TE.6, TE.10, TE.16
Преградна пластина 4/6/10/16 mm червена	IK108004	2 x 52 x 62 mm	
Преградна пластина 4/6/10/16 mm зелена	IK109004	2 x 52 x 62 mm	
Преградна пластина 35/50 mm бяла	IK107005	2 x 62 x 58 mm	CBD.35, CBD.50, TE.50
Преградна пластина 35/50 mm червена	IK108005	2 x 62 x 58 mm	
Преградна пластина 35/50 mm зелена	IK109005	2 x 62 x 58 mm	
Преградна пластина 70 mm бяла	IK107006	2 x 72 x 74 mm	CBD.70, TE.70, SCB.6/CD, SCB.6, HMD.2N
Преградна пластина 70 mm червена	IK108006	2 x 72 x 74 mm	
Преградна пластина 70 mm зелена	IK109006	2 x 72 x 74 mm	

МАРКЕР

ОПИСАНИЕ	КАТАЛОЖЕН НОМЕР	ЗА СЛЕДНИТЕ ТИПОВЕ
		
Маркер червен	IK198901	за всички типове
Маркер черен	IK193901	

МОСТ ЗА 2 КЛЕМИ КОМПЛЕКТ

ОПИСАНИЕ	КАТАЛОЖЕН НОМЕР	ЗА СЛЕДНИТЕ ТИПОВЕ
		
Мост за 2,5 mm за блок с извод в средата	IK100511	CBD.2
Мост за 4 mm за блок с извод в средата	IK100542	CBD.4
Мост за 6 mm за блок с извод в средата	IK100583	CBD.6
Мост за 10 mm за блок с извод в средата	IK100504	CBD.10
Мост за 16 mm за блок с извод в средата	IK100505	CBD.16
Мост за 35 mm за блок с извод в средата	IK100506	CBD.35
Мост за 50 mm за блок с извод в средата	IK100507	CBD.50
Мост за 70 mm за блок с извод в средата	IK100508	CBD.70
Мост за 2 клеми SCB.6	IK100520	SCB.6
Мост за 4 клеми SCB.6	IK100540	SCB.6

МОСТ ЗА 10 КЛЕМИ КОМПЛЕКТ

ОПИСАНИЕ	КАТАЛОЖЕН НОМЕР	ЗА СЛЕДНИТЕ ТИПОВЕ
		
Мост за 10 x CBD.2	IK100803	CBD.2
Мост 10 x CBD.4	IK100807	CBD.4
Мост за 10 x CBD.6	IK100811	CBD.6
Мост за 10 x TLS2/TLD2	IK100816	TLS.2, TLD.2

МОСТ ЗА ПРУЖИННИ КЛЕМИ

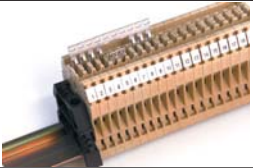
ОПИСАНИЕ	КАТАЛОЖЕН НОМЕР	ЗА СЛЕДНИТЕ ТИПОВЕ
		
Мост 2-кратна за HMM.2	IK200502-A	HMM.2, HMM.2/2+2, HMD.2N
Мост 2-кратна за HMM.4	IK200502	HMM.4
Мост 47-кратна за HMM.2	IK200547	HMM.2, HMM.2/2+2, HMD.2N

МОСТ 250 ММ ВИНТ И ВТУЛКА

ОПИСАНИЕ	КАТАЛОЖЕН НОМЕР	ЗА СЛЕДНИТЕ ТИПОВЕ
		
Мост за 2,5 mm за блок с извод в средата	IK100401	CBD.2
Винт и втулка за 2,5 mm за блок с извод в средата	IK100611	
Мост за 4 mm за блок с извод в средата	IK100442	CBD.4
Винт и втулка за 4 mm за блок с извод в средата	IK100612	
Мост за 6 mm за блок с извод в средата	IK100413	CBD.6
Винт и втулка за 6 mm за блок с извод в средата	IK100683	
Мост за 10 mm за блок с извод в средата	IK100404	CBD.10
Винт и втулка за 10 mm за блок с извод в средата	IK100603	
Мост за 16 mm за блок с извод в средата	IK100405	CBD.16
Винт и втулка за 16 mm за блок с извод в средата	IK100605	
Мост за 35 mm за блок с извод в средата	IK100406	CBD.35
Винт и втулка за 35 mm за блок с извод в средата	IK100606	
Мост за 50 mm за блок с извод в средата	IK100407	CBD.50
Винт и втулка за 50 mm за блок с извод в средата	IK100607	
Мост за 70 mm за блок с извод в средата	IK100408	CBD.70
Винт и втулка за 70 mm за блок с извод в средата	IK100608	

ПРЕВКЛЮЧАЕМ МОСТ

ОПИСАНИЕ	КАТАЛОЖЕН НОМЕР	ЗА СЛЕДНИТЕ ТИПОВЕ
		
Превключваем мост за 2,5 mm за блок с извод в средата	IK100711	CBD.2
Превключваем мост за 4 mm за блок с извод в средата	IK100712	CBD.4
Превключваем мост за 6 mm за блок с извод в средата	IK100793	CBD.6
Превключваем мост за 10/16 mm за блок с извод в средата	IK100744	CBD.10, CBD.16
Превключваем мост за 35 mm за блок с извод в средата	IK100706	CBD. 35
Превключваем мост за 50 mm за блок с извод в средата	IK100707	CBD.50
Превключваем мост за 70 mm за блок с извод в средата	IK100708	CBD.70

МОСТОВА КАПАЧКА

ОПИСАНИЕ	КАТАЛОЖЕН НОМЕР	ЗА СЛЕДНИТЕ ТИПОВЕ
		
Мостова капачка за блок с извод в средата 2,5,4	IK100820	CBD.2, CBD.4
Мостова капачка за блок с извод в средата 6,10,16	IK100821	CBD.6, CBD.10, CBD.16
Мостова капачка за блок с извод в средата 35,50,70	IK100822	CBD.35, CBD.50, CBD.70

БУКСИ (PSD) - ЩЕПСЕЛИ ЗА ЕКРАНИРАНА УСУКАНА ДВОЙКА (SDD)

ОПИСАНИЕ	КАТАЛОЖЕН НОМЕР	ЗА СЛЕДНИТЕ ТИПОВЕ
		
Щепсели от снопов тип за 2,5/4/6 mm	IK100900	CBD.2, CBD.4, CBD.6, MPS.4, NCS, SFR.4, TDE.2, TLD.2, TLS.2
Щепсели от снопов тип за 10/16/35/50/70 mm	IK100901	CBD.10, CBD.16, CBD.35, CBD.50, CBD.70
Изолирано гнездо за 2,5 mm	IK100902	CBD.2, TDE.2, TLD.2, TLS.2
Изолирано гнездо за 4 mm	IK100904	CBD.4, MPS.4, NCS, SFR.4
Изолирано гнездо за 6 mm	IK100906	CBD.6
Изолирано гнездо за 10/16 mm	IK100910	CBD.10, CBD.16, CBD.35
Изолирано гнездо за 35/70 mm	IK100935	CBD.50, CBD.70

КАБЕЛЕН КАНАЛ ТИП МЕТРА

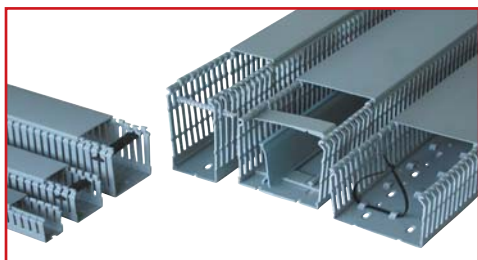

VDK-METRA

ИНФОРМАЦИЯ НА SCHRACK

- Оптимално съответствие на капака, лесен монтаж и демонтаж
- Контур на капака на 90 °С
- Кабелен ограничител от обща височина 80 mm
- Точки на прекъсване на ребрата и на основата на кабелния канал
- Възможна употреба на преграда за ширина 100 mm
- Дънни отвори съгласно DIN EN 50085-2-3, пробиване/щамповане блок, идентичен за всяка дължина, единична пътечка до 60 mm ширина, тройна пътечка от 80 mm ширина
- Голямо разнообразие от принадлежности
- Ширина на ребрата 6,5 mm
- Ширина на прорезите 4,5 mm
- Материал: Твърд поливинилхлорид, без съдържание на олово, трудно възпламеняем, самогасящ се температурна устойчивост до 60 °С
- Цвят: сив, RAL 7030
- Тестван по VDE, UL/CSA, IMQ
- Доставка в прътови КОМПЛЕКТИ с дължина 2 m

ОПИСАНИЕ	РАЗМ. (ШХВ) MM	КАТАЛОЖЕН НОМЕР
Кабелен канал серия VDK с прорези	25x40	RH229246
Кабелен канал серия VDK с прорези	25x60	RH229247
Кабелен канал серия VDK с прорези	25x80	RH229248
Кабелен канал серия VDK с прорези	30x60	RH229208
Кабелен канал серия VDK с прорези	30x80	RH229223
Кабелен канал серия VDK с прорези	40x40	RH229206
Кабелен канал серия VDK с прорези	40x60	RH229210
Кабелен канал серия VDK с прорези	40x80	RH229226
Кабелен канал серия VDK с прорези	40x100	RH229237
Кабелен канал серия VDK с прорези	60x40	RH229207
Кабелен канал серия VDK с прорези	60x60	RH229213
Кабелен канал серия VDK с прорези	60x80	RH229227
Кабелен канал серия VDK с прорези	60x100	RH229238
Кабелен канал серия VDK с прорези	80x60	RH229216
Кабелен канал серия VDK с прорези	80x80	RH229228
Кабелен канал серия VDK с прорези	100x60	RH229218
Кабелен канал серия VDK с прорези	100x80	RH229230
Кабелен канал серия VDK с прорези	100x100	RH229240
Кабелен канал серия VDK с прорези	120x60	RH229220
Кабелен канал серия VDK с прорези	120x80	RH229236

КАБЕЛЕН КАНАЛ С РАЗМЕРИ ПО DIN

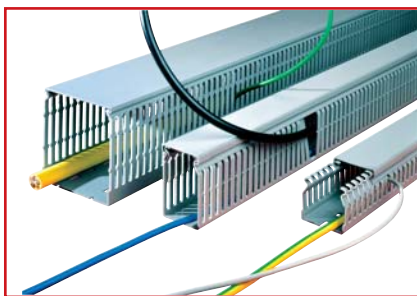

BE-DIN

ИНФОРМАЦИЯ НА SCHRACK

- Вкл. горни части (могат да бъдат поръчани отделно)
- Материал: PVC 1309 (тестван до обща височина 75 mm съгласно UL 94 V0, Тестов № E167546)
- Сертифициран по UL
- Страничен уплътнителен капак: PVC 1309
- Висяща камера за кабела: SB
- Трудно възпламеняем, самогасящ се съгласно VDE/UL 94 V0
- Температурен диапазон от -5 °C до +60 °C
- Цвят: RAL 7030 - каменно-сив
- 24 размера
- Дънни отвори съгласно DIN 43659

ТЕХНИЧЕСКИ ДАННИ

- При увеличените габаритни височини кабелният ограничител е разположен в страничните отвори за фиксиране на кабела.
- Лесно отчупване на ребрата благодарение на точите на пречупване в страничните стени.
- Безопасно свързване през страничните конусни отвори в горната част предотвратява контакта по невнимание с блокирания капак на положените вътре кабели.
- Плътното прилягане на капака за по-голяма безопасност, винаги е възможно последващо деблокиране на капака и повторно прекарване на кабелите.
- На разположение е зъбно удължение в горната част на зъба за всички размери, което осигурява безопасното кабелно ограничаване в канала. Цените в ценоразписа и закупните единици са посочени в метри.

РАЗМ. (ШХВ) MM	ПРОСТРАНСТВО (MM ³)	КАТАЛОЖЕН НОМЕР
КАБЕЛНИ КАНАЛИ		
25x25	625	RH724243
25x75	1875	RH726856
37,5x37,5	1406	RH725142
37,5x50	1875	RH725152
37,5x62,5	2344	RH725182
37,5x75	2812	RH726866
50x37,5	1875	RH727152
50x50	2500	RH725162
50x62,5	3125	RH725192
50x75	3750	RH726876
62,5x50	3125	RH725172
62,5x62,5	3906	RH725202
75x50	3750	RH727172
75x75	5625	RH726886
87,5x62,5	5469	RH725212
100x75	7500	RH726896
100x62,5	6250	RH734455
100x25	2500	RH734445
75x125	9375	RH726906
50x100	5000	RH727192
62,5x100	6250	RH725222
62,5x125	7812	RH725232
100x100	10000	RH734465
125x50	6250	RH727212
РЕЗЕРВЕН КАПАК		
Резервен капак, 25 mm ширина	25	RH724173
Резервен капак, 37,5 mm ширина	37,5	RH723842
Резервен капак, 50 mm ширина	50	RH723912
Резервен капак, 62,5 mm ширина	62,5	RH723952
Резервен капак, 75 mm ширина	75	RH726826
Резервен капак, 87,5 mm ширина	87,5	RH724082
Резервен капак, 100 mm ширина	100	RH724122
Резервен капак, 125 mm ширина	125	RH724162

TOP-TECHNIC



МОТОРНИ ЗАЩИТИ ДО 100 А

TOP-TECHNIC



КОНТАКТОРИ

TOP-TECHNIC



РЕЛЕТА ЗА ПРЕТОВАРВАНЕ

TOP-TECHNIC



ПОЛУПРОВОДНИКОВИ КОНТАКТОРИ

TOP-TECHNIC



1-ФАЗЕН ЕЛЕКТРОНЕН
АНАЛОГОВ КОНТРОЛЕР

TOP-TECHNIC



3-ФАЗЕН ЕЛЕКТРОНЕН
МОТОРЕН КОНТАКТОР

TOP-TECHNIC



ПЛАВНИ ПУСКАТЕЛИ

TOP-TECHNIC



МОДУЛНИ КОНТАКТОРИ

МОТОРНИ ЗАЩИТИ, КОНТАКТОРИ, РЕЛЕТА ЗА ПРЕТОВАРВАНЕ

■ СЪДЪРЖАНИЕ

МОТОРНИ ЗАЩИТИ ДО 100 А	Страница 242
КОНТАКТОРИ	Страница 248
РЕЛЕТА ЗА ПРЕТОВАРВАНЕ	Страница 260
ПОЛУПРОВОДНИКОВИ КОНТАКТОРИ	Страница 263
1-ФАЗЕН ЕЛЕКТРОНЕН АНАЛОГОВ КОНТРОЛЕР	Страница 266
3-ФАЗЕН ЕЛЕКТРОНЕН МОТОРЕН КОНТАКТОР	Страница 267
ПЛАВНИ ПУСКАТЕЛИ	Страница 268
МОДУЛНИ КОНТАКТОРИ	Страница 271

МОТОРНА ЗАЩИТА



BESD0063



BES00400



BES2....



BES3....

ИНФОРМАЦИЯ НА SCHRACK

Защитите на моторни стартери ALEA са компактни, ограничаващи тока защити на моторни стартери, които са оптимизирани за натоварващи механизми. Защитите на моторни стартери се използват за изключване и защита на асинхронни двигатели до 45 kW при 400 V променлив ток и други товари с номинален ток до 100 А.

ТИП	BESD / BES0 / BES2 / BES3			
ПРИЛОЖЕНИЯ				
Системна защита	✓ ¹⁾			
Моторна защита	✓			
Моторна защита с функция на реле за претоварване	--			
Стартерни комбинации	--			
Трансформаторна защита	--			
Следене на предпазител	--			
Прекъсвачи на напреженов трансформатор за дистанционна защита	--			
РАЗМЕР	S00, S0, S2, S3			
НОМИНАЛЕН ТОК I_N				
РАЗМЕР S00	до 12 А			
РАЗМЕР S0	до 25 А			
РАЗМЕР S2	до 50 А			
РАЗМЕР S3	до 100 А			
НОМИНАЛНО РАБОТНО НАПРЕЖЕНИЕ U_e СЪГЛАСНО IEC	690 VAC ²⁾			
НОМИНАЛНА ЧЕСТОТА	50/60 Hz			
КЛАС НА ИЗКЛЮЧВАНЕ	Клас 10			
ИЗКЛЮЧВАНЕ ТОКА НА ТЕРМИЧНО ПРЕТОВАРВАНЕ	0,11 ... 0,16 А до 80 ... 100 А			
ЕЛЕКТРОННИ ИЗКЛЮЧВАТЕЛНИ ЕДИНИЦИ А кратни на номиналния ток	13 пъти			
КОМУТАЦИОННА СПОСОБНОСТ ПРИ КЪСО СЪЕДИНЕНИЕ ICSU ПРИ 400 VAC	50/100 kA			
ПРИНАДЛЕЖНОСТИ ЗА РАЗМЕРИ	S00	S0	S2	S3
Спомагателни прекъсвачи	✓	✓	✓	✓
Сигнални превключватели	--	✓	✓	✓
Минималнонапреженови изключватели	✓	✓	✓	✓
Шунтови изключвателни единици	✓	✓	✓	✓
Изолирани трифазни шинни системи	✓	✓	✓	--
Шинни адаптери	✓	✓	✓	✓
Ротационни работни механизми за удължители на врати	--	✓	✓	✓
Свързани модули	✓	✓	✓	✓
Табла за монтаж на панел	✓	✓	✓	--
Захранваща клема	✓	✓	--	--

¹⁾ За симетрично натоварване на трите фази.

²⁾ 500 V AC с табло от формована пластмаса.

МOTORНА ЗАЩИТА С КЛЮЧ, РАЗМЕР 00



BESD0063

ОПИСАНИЕ	*КОМУТАЦИОННА СПОСОБНОСТ ПРИ КЪСО СЪЕДИНЕНИЕ	РАЗМЕР	КАТАЛОЖЕН НОМЕР
МОТОРНА ЗАЩИТА АЛЕА РАЗМЕР 00			
Моторна защита 0,16 А, клас 10	100 kA	00	BESD0016
МОТОРНА ЗАЩИТА 0,20 А, клас 10	100 kA	00	BESD0020
Моторна защита 0,25 А, клас 10	100 kA	00	BESD0025
МОТОРНА ЗАЩИТА 0,32 А, клас 10	100 kA	00	BESD0032
Моторна защита 0,40 А, клас 10	100 kA	00	BESD0040
МОТОРНА ЗАЩИТА 0,50 А, клас 10	100 kA	00	BESD0050
Моторна защита 0,63 А, клас 10	100 kA	00	BESD0063
МОТОРНА ЗАЩИТА 0,80 А, клас 10	100 kA	00	BESD0080
Моторна защита 1,00 А, клас 10	100 kA	00	BESD0100
МОТОРНА ЗАЩИТА 1,25 А, клас 10	100 kA	00	BESD0125
Моторна защита 1,60 А, клас 10	100 kA	00	BESD0160
МОТОРНА ЗАЩИТА 2,00 А, клас 10	100 kA	00	BESD0200
Моторна защита 2,50 А, клас 10	100 kA	00	BESD0250
МОТОРНА ЗАЩИТА 3,20 А, клас 10	100 kA	00	BESD0320
Моторна защита 4,00 А, клас 10	100 kA	00	BESD0400
МОТОРНА ЗАЩИТА 5,00 А, клас 10	100 kA	00	BESD0500
Моторна защита 6,30 А, клас 10	100 kA	00	BESD0630
МОТОРНА ЗАЩИТА 8,00 А, клас 10	50 kA	00	BESD0800
Моторна защита 10 А, клас 10	50 kA	00	BESD1000
МОТОРНА ЗАЩИТА 12 А, клас 10	50 kA	00	BESD1200

■ МОТОРНА ЗАЩИТА, РАЗМЕР 0



BES00400

ОПИСАНИЕ	*КОМУТАЦИОННА СПОСОБНОСТ ПРИ КЪСО СЪЕДИНЕНИЕ	РАЗМЕР	КАТАЛОЖЕН НОМЕР
МОТОРНА ЗАЩИТА ALEA РАЗМЕР 0			
Моторна защита 0,16 А, клас 10	100 kA	0	BES00016
МОТОРНА ЗАЩИТА 0,20 А, клас 10	100 kA	0	BES00020
Моторна защита 0,25 А, клас 10	100 kA	0	BES00025
МОТОРНА ЗАЩИТА 0,32 А, клас 10	100 kA	0	BES00032
Моторна защита 0,40 А, клас 10	100 kA	0	BES00040
МОТОРНА ЗАЩИТА 0,50 А, клас 10	100 kA	0	BES00050
Моторна защита 0,63 А, клас 10	100 kA	0	BES00063
МОТОРНА ЗАЩИТА 0,80 А, клас 10	100 kA	0	BES00080
Моторна защита 1,00 А, клас 10	100 kA	0	BES00100
МОТОРНА ЗАЩИТА 1,25 А, клас 10	100 kA	0	BES00125
Моторна защита 1,60 А, клас 10	100 kA	0	BES00160
МОТОРНА ЗАЩИТА 2,00 А, клас 10	100 kA	0	BES00200
Моторна защита 2,50 А, клас 10	100 kA	0	BES00250
МОТОРНА ЗАЩИТА 3,20 А, клас 10	100 kA	0	BES00320
Моторна защита 4,00 А, клас 10	100 kA	0	BES00400
МОТОРНА ЗАЩИТА 5,00 А, клас 10	100 kA	0	BES00500
Моторна защита 6,30 А, клас 10	100 kA	0	BES00630
МОТОРНА ЗАЩИТА 8,00 А, клас 10	100 kA	0	BES00800
Моторна защита 10 А, клас 10	100 kA	0	BES01000
МОТОРНА ЗАЩИТА 12,5 А, клас 10	100 kA	0	BES01200
Моторна защита 16 А, клас 10	50 kA	0	BES01600
МОТОРНА ЗАЩИТА 20 А, клас 10	50 kA	0	BES02000
Моторна защита 22 А, клас 10	50 kA	0	BES02200
МОТОРНА ЗАЩИТА 25 А, клас 10	50 kA	0	BES02500

■ МОТОРНА ЗАЩИТА, РАЗМЕР 2



BES2...

ОПИСАНИЕ	*КОМУТАЦИОННА СПОСОБНОСТ ПРИ КЪСО СЪЕДИНЕНИЕ	РАЗМЕР	КАТАЛОЖЕН НОМЕР
МОТОРНА ЗАЩИТА ALEA РАЗМЕР 2			
Моторна защита 25 А, клас 10	50 kA	2	BES22500
МОТОРНА ЗАЩИТА 32 А, клас 10	50 kA	2	BES23200
Моторна защита 40 А, клас 10	50 kA	2	BES24000
МОТОРНА ЗАЩИТА 45 А, клас 10	50 kA	2	BES24500
Моторна защита 50 А, клас 10	50 kA	2	BES25000

■ МОТОРНА ЗАЩИТА, РАЗМЕР 3



BES3...

ОПИСАНИЕ	*КОМУТАЦИОННА СПОСОБНОСТ ПРИ КЪСО СЪЕДИНЕНИЕ	РАЗМЕР	КАТАЛОЖЕН НОМЕР
МОТОРНА ЗАЩИТА ALEA РАЗМЕР 3			
Моторна защита 63 А, клас 10	50 kA	3	BES36300
МОТОРНА ЗАЩИТА 75 А, клас 10	50 kA	3	BES37500
Моторна защита 90 А, клас 10	50 kA	3	BES39000
МОТОРНА ЗАЩИТА 100 А, клас 10	50 kA	3	BES39999

ПРИНАДЛЕЖНОСТИ ЗА МОТОРНИ ЗАЩИТИ

ОПИСАНИЕ	РАЗМЕР	КАТАЛОЖЕН НОМЕР
СПОМАГАТЕЛЕН КОНТАКТ		
Спомагателен контакт със страничен монтаж 1 НО + 1 НЗ	00/0/2/3	BEZ00001
Спомагателен контакт с преден монтаж 1 НО + 1 НЗ	00/0/2/3	BEZ00003
Спомагателен контакт със страничен монтаж 2 НО	00/0/2/3	BEZ00002
Спомагателен контакт с преден монтаж 2 НО	00/0/2/3	BEZ00004
АЛАРМЕН ПРЕВКЛЮЧВАТЕЛ		
Алармен превключвател 1 НО + 1 НЗ	0/2/3	BEZ00005
МИНИМАЛНО НАПРЕЖЕНОВ ИЗКЛЮЧВАТЕЛ		
Минимално напреженов изключвател със страничен монтаж AC 230 V/50 HZ, AC 240 V/60 HZ	00/0/2/3	BEZ00006
Минимално напреженов изключвател със страничен монтаж AC 400 V/50 HZ, AC 440 V/60 HZ	00/0/2/3	BEZ00007
ШУНТОВ ИЗКЛЮЧВАТЕЛ		
Шунтов изключвател със страничен монтаж AC 20...24 V, 50/60 HZ, 100% ED	00/0/2/3	BEZ00008
Шунтов изключвател със страничен монтаж AC 210...240 V, 50/60 HZ, 100% ED	00/0/2/3	BEZ00009
ШУНТОВ ИЗКЛЮЧВАТЕЛ		
Корпус от формована пластмаса, мембрана IP55	00	BEZ00012
Корпус от формована пластмаса, аварийен стоп, глава на бутон "гъба"	00	BEZ00013
Корпус от формована пластмаса, ротационна ръкохватка IP55	0	BEZ00112
Корпус от формована пластмаса, аварийен стоп IP55	0	BEZ00113
Корпус от формована пластмаса, ротационна ръкохватка IP55	2	BEZ00212
Корпус от формована пластмаса, аварийен стоп IP55	2	BEZ00213
Планка за заключване за 3 катинара	00	BEZ00014
ШИНИ/КАПАЦИ ЗА РЕЗЕРВНО МЯСТО		
3-полюсна шина за 2 моторни защиты с ключ	00/0	BEZ00017
3-полюсна шина за 3 моторни защиты с ключ	00/0	BEZ00018
3-полюсна шина за 4 моторни защиты с ключ	00/0	BEZ00020
3-полюсна шина за 5 моторни защиты с ключ	00/0	BEZ00021
3-полюсна шина за 2 моторни защиты с ключ	2	BEZ00217
3-полюсна шина за 3 моторни защиты с ключ	2	BEZ00218
Капак за резервно място, празна планка	00/0	BEZ00019
Капак за резервно място, празна планка	2	BEZ00219
ПРИНАДЛЕЖНОСТИ		
Ротационен механизъм (удължител за врата)	0/2/3	BEZ00010
Ротационен механизъм, аварийен стоп (удължител за врата)	0/2/3	BEZ00011
3 ФАЗНА ЗАХРАНВАЩА КЛЕМА		
3 фазна захранваща клема размер 00 за 3-фазна шина	00	BEZ00016
3-фазна захранваща клема размер 0 за 3-фазна	0	BEZ00116
3-фазна захранваща клема размер 2 за 3-фазна шина	2	BEZ00216

РАЗМЕРИ

МОТОРНА ЗАЩИТА, РАЗМЕР 00
BES0

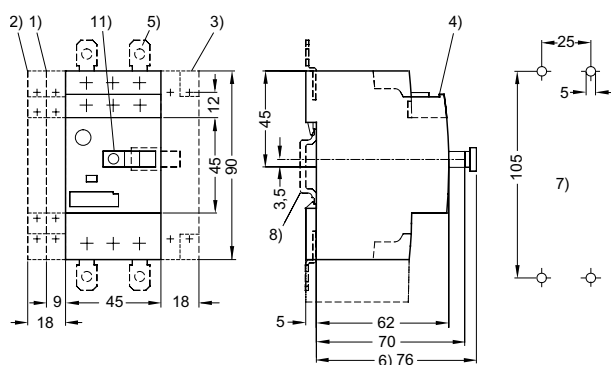

МОТОРНА ЗАЩИТА, РАЗМЕР 0
BES0

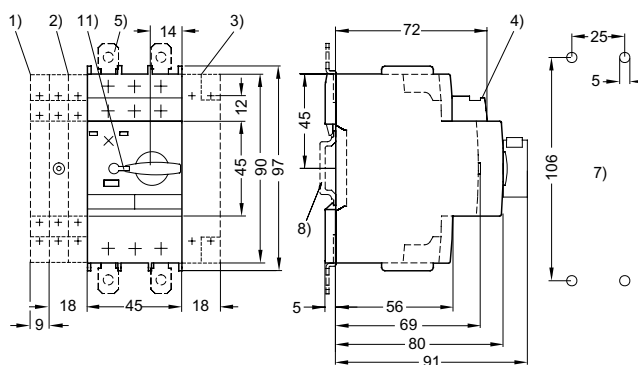

МОТОРНА ЗАЩИТА, РАЗМЕР 2
BES2

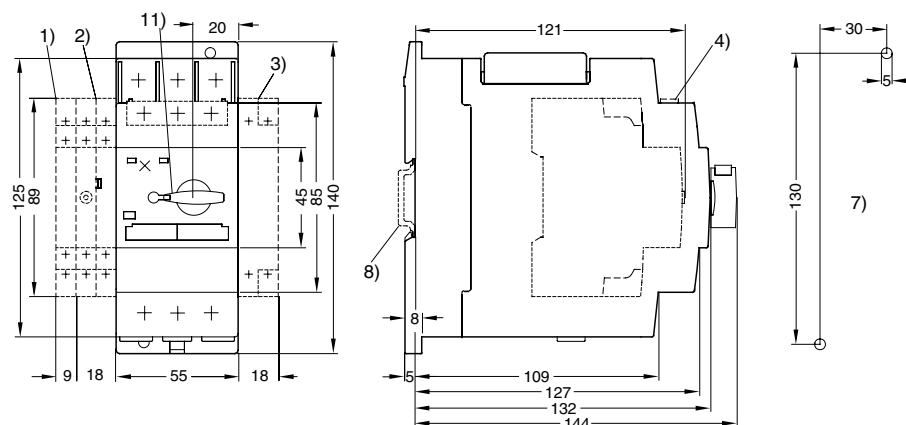



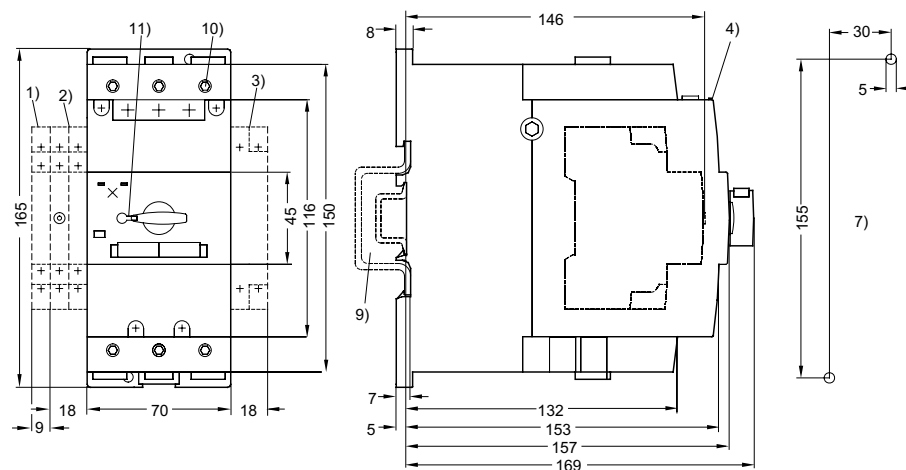

МОТОРНА ЗАЩИТА, РАЗМЕР 3
BES3



- 1) Спомагателен контакт със страничен монтаж, 2-полюсен
- 2) Сигнален превключвател (S0 ... S3) със страничен монтаж
- 3) Спомагателно изключвателно устройство
- 4) Спомагателен прекъсвач с преден монтаж
- 5) Вкарващи се уши за винтов монтаж
- 6) С изпреварващ спомагателен контакт само за минимално напрежено изключвател
- 7) Схема на отворите
- 8) Стандартна монтажна шина TH 35 съгласно EN 60715
- 9) За монтаж съгласно EN 60715 върху стандартна монтажна шина TH 35, с 15 mm дълбочина, или стандартна монтажна шина TH 75
- 10) Винт с вътрешен шестстен 4 mm
- 11) Блокиране в неутрално положение с 3.5 ... 4.5 mm диаметър на палеца

КОНТАКТОРИ И КОНТАКТОРНИ ГРУПИ С 3 ПОЛЮСА / ВЪВЕДЕНИЕ

 LSHD / LSHD-PLC*		 LSDD / LSSD-PLC*				 LSD0 / LSS0				 LSD2		
РАЗМЕР	S00	S00				S0				S2		
ТИП	LSHD	LSDD / LSSD*				LSD0 / LSS0				LSD2		
КОНТАКТОРИ И ВАКУУМНИ КОНТАКТОРИ												
ТИП / РАБОТА С ПРОМЕНЛИВ ТОК (AC), ПОСТОЯНЕН ТОК (DC)	06	07	09	12	09	12	17	25	32	40	50	
AC-3												
Ie/AC-3/400 V	6 A	7 A	9 A	12 A	9 A	12 A	17 A	25 A	32 A	40 A	50 A	
400 V	3 A	3 kW	4 kW	5,5 kW	4 kW	5,5 kW	7,5 kW	11 kW	15 kW	18,5 kW	22 kW	
230 V	—	2,2 kW	3 kW	3 kW	3 kW	3 kW	4 kW	5,5 kW	7,5 kW	11 kW	15 kW	
500 V	2 A	3,5 kW	4,5 kW	5,5 kW	4,5 kW	7,5 kW	10 kW	11 kW	18,5 kW	22 kW	30 kW	
690 V	1 A	4 kW	5,5 kW	5,5 kW	5,5 kW	7,5 kW	11 kW	11 kW	18,5 kW	22 kW	22 kW	
1 000 V	—	—	—	—	—	—	—	—	—	—	—	
AC-4 (3A IA = 6 X IE)												
400 V	—	3 kW	4 kW	4 kW	4 kW	5,5 kW	7,5 kW	7,5 kW	15 kW	18,5 kW	22 kW	
400 V (200 000 работни цикла)	—	1,15 kW	2 kW	2 kW	2 kW	2,6 kW	3,5 kW	4,4 kW	8,2 kW	9,5 kW	12,6 kW	
AC-1 (40 °C, ≤ 690 V)												
Ie	10 A	18 A	22 A	22 A	40 A	40 A	40 A	40 A	50 A	60 A	60 A	
ПРИНАДЛЕЖНОСТИ ЗА КОНТАКТОРИ												
СПОМАГАТЕЛНИ ПРЕВКЛЮЧАТЕЛНИ БЛОКОВЕ* ^{преден страничен}	LSZDH5..	LSZDH.../LSZDD			LSZD0...				LSZD0...			
КЛЕМНИ КАПАЧКИ	—	LSZDD			LSZD07..				LSZD07..			
ГАСИТЕЛИ НА ПРЕНАПРЕЖЕНИЕ	LSZH0...	LSZD...			LSZ0...				LSZD...			
РЕЛЕТА ЗА ПРЕТОВАРВАНЕ (ПРЕДПАЗНО ОБОРУДВАНЕ: РЕЛЕТА ЗА ПРЕТОВАРВАНЕ)												
LST, термично, Клас 10	—	LSTD... 0.1 ... 12 A LST0... 2.5 ... 12 A			LST0... 2.5 ... 25 A				LST2... 10 ... 50 A			
ЗАЩИТИ НА МОТОРНИ СТАРТЕРИ (ПРЕДПАЗНО ОБОРУДВАНЕ: ЗАЩИТИ НА МОТОРНИ СТАРТЕРИ)												
ТИП BES	—	BESD 0.16 ... 12 A Размер 00 BESD 0.16 ... 12 A Размер 0			BES0 0.16 ... 25 A				BES2 25 ... 50 A			
СВЪРЗАНИ МОДУЛИ LSZ	—	LSZDD005, LSZDD006			LSZD0002 (AC), LSZD0004 (DC)				LSZ2D004 (AC), LSZ2D005 (DC)			
РЕВЕРСИВНИ КОНТАКТОРНИ ГРУПИ												
КОМПЛЕКСНИ УСТРОЙСТВА ТИП LSW	—	LSWD07..	LSWD09..	LSWD12..	—	LSW012..	LSW017..	LSW025..	LSW232..	LSW240..	LSW250..	
400 V	—	3 kW	4 kW	5,5 kW	—	5,5 kW	7,5 kW	12 kW	15 kW	18,5 kW	22 kW	
ИНСТАЛАЦИОННИ КОМПЛЕКСИ/СВЪРЗАЩИ МОДУЛИ	—	LSZDW001			LSZDW001				LSZ2W001			
МЕХАНИЧНИ БЛОКИРОВКИ	—	включени в инсталационния комплект			LSZ0W002				LSZ0W002			
КОНТАКТОРНИ ГРУПИ ЗА СТАРТИРАНЕ "ЗВЕЗДА-ТРИЪГЪЛНИК"												
КОМПЛЕКСНИ УСТРОЙСТВА ТИП LSY	—	LSYD17..			LSY032..				LSY25033			
400 V	—	7,5 kW			15 kW				22 kW			
ИНСТАЛАЦИОННИ КОМПЛЕКСИ/СВЪРЗАЩИ МОДУЛИ	—	LSZDW001			LSZ0Y001				LSZ2Y003			

* не са възможни допълнителни спомагателни контакти за типове с употреба на програмируеми контролери

КОНТАКТОРИ И КОНТАКТОРНИ ГРУПИ С 3 ПОЛЮСА / ВЪВЕДЕНИЕ

LSD3			LSD6			LSDE			LSDG		LSDH	
S3 LSD3			S6 LSD6			S10 LSDE			S12 LSDG		S14 LSDH	
65	80	95	11	15	19	22	26	30	41	51	63/64	82/83
65 A	80 A	95 A	115 A	150 A	185 A	225 A	265 A	300 A	400 A	500 A	630 A	820 A
30 kW	37 kW	45 kW	55 kW	75 kW	90 kW	110 kW	132 kW	160 kW	200 kW	250 kW	335 kW	450 kW
18,5 kW	22 kW	22 kW	37 kW	45 kW	55 kW	55 kW	75 kW	90 kW	132 kW	160 kW	200 kW	260 kW
37 kW	45 kW	55 kW	75 kW	90 kW	110 kW	160 kW	160 kW	200 kW	250 kW	355 kW	434 kW	600 kW
45 kW	55 kW	55 kW	110 kW	132 kW	160 kW	200 kW	250 kW	250 kW	400 kW	400/500 kW	600 kW	800 kW
30 kW	37 kW	37 kW	75 kW	90 kW	90 kW	90/315 kW	132/355 kW	132/400 kW	250/560 kW	250/710 kW	600 kW	800 kW
30 kW	37 kW	45 kW	55 kW	75 kW	90 kW	110k W	132 kW	160 kW	200 kW	250 kW	335 kW	450 kW
15,1 kW	17,9 kW	22 kW	29 kW	38 kW	45 kW	54/78 kW	66/93 kW	71/112 kW	84/140 kW	98/161 kW	168 kW	191 kW
100 A	120 A	120 A	160 A	185 A	215 A	275/330 A	330 A	330 A	430/610 A	610 A	700 A	910 A
LSZ0D...	LSZ0D...	LSZ0D...	LSZ0D...	LSZ0D...	LSZ0D...	LSZ0D...	LSZ0D...	LSZ0D...	LSZ0D...	LSZ0D...	--	--
LSZ0D7..., LSZ3D8..	LSZ0D7..., LSZ3D8..	LSZ0D7..., LSZ3D8..	LSZ0D7..., LSZ3D8..	LSZ0D7..., LSZ3D8..	LSZ0D7..., LSZ3D8..	LSZ0D7..., LSZ3D8..	LSZ0D7..., LSZ3D8..	LSZ0D7..., LSZ3D8..	LSZ0D7..., LSZ3D8..	LSZ0D7..., LSZ3D8..	--	--
LSZ3D...	LSZ6D...	LSZ6D...	LSZ6D...	LSZ6D...	LSZ6D...	LSZED...	LSZED...	LSZED...	--	--	--	--
LSZ2...	LSZ6...	LSZ6...	LSZ6...	LSZ6...	LSZ6...	LSZ6...	LSZ6...	LSZ6...	LSZ6...	LSZ6...	--	--
LST3 25 ... 100 A	--	--	--	--	--	--	--	--	--	--	--	--
BES3 63 ... 100 A	--	--	--	--	--	--	--	--	--	--	--	--
LS3D003 (AC), LS3D004 (DC)	--	--	--	--	--	--	--	--	--	--	--	--
LSW365..	LSW380..	LSW395..	--	--	--	--	--	--	--	--	--	--
30 kW	37 kW	45 kW	--	--	--	--	--	--	--	--	--	--
	LSZ3W001	LSZ0W002	--	--	--	--	--	--	--	--	--	--
--	--	--	--	--	--	--	--	--	--	--	--	--
--	--	--	--	--	--	--	--	--	--	--	--	--
--	--	--	--	--	--	--	--	--	--	--	--	--

КОНТАКТОРИ АС3 – 3-ПОЛЮСНИ, РАЗМЕР 00



LSDD....



LSDD....-PLC

ОПИСАНИЕ	НАПРЕЖЕНИЕ НА БОБИНАТА	ЧЕСТОТА/ЗАБЕЛЕЖКА	КАТАЛОЖЕН НОМЕР
РАЗМЕР 00 – ТИП LSDD			
Контактор АС 3:3 KW/400 V, 1 НО	AC 24 V	50 HZ	LSDD0710
Контактор АС 3:3 KW/400 V, 1 НЗ*	AC 24 V	50 HZ	LSDD0720
Контактор АС 3:3 KW/400 V, 1 НО	AC 110 V	50 HZ	LSDD0712
Контактор АС 3:3 KW/400 V, 1 НЗ*	AC 110 V	50 HZ	LSDD0722
Контактор АС 3:3 KW/400 V, 1 НО	AC 230 V	50/60 HZ	LSDD0713
Контактор АС 3:3 KW/400 V, 1 НЗ*	AC 230 V	50/60 HZ	LSDD0723
Контактор АС 3:3 KW/400 V, 1 НО	DC 24 V		LSDD0715
Контактор АС 3:3 KW/400 V, 1 НЗ*	DC 24 V		LSDD0725
Контактор АС 3:4 KW/400 V, 1 НО	AC 24 V	50 HZ	LSDD0910
Контактор АС 3:4 KW/400 V, 1 НЗ*	AC 24 V	50 HZ	LSDD0920
Контактор АС 3:4 KW/400 V, 1 НО	AC 110 V	50 HZ	LSDD0912
Контактор АС 3:4 KW/400 V, 1 НЗ*	AC 110 V	50 HZ	LSDD0922
Контактор АС 3:4 KW/400 V, 1 НО	AC 230 V	50/60 HZ	LSDD0913
Контактор АС 3:4 KW/400 V, 1 НЗ*	AC 230 V	50/60 HZ	LSDD0923
Контактор АС 3:4 KW/400 V, 1 НО	DC 24 V		LSDD0915
Контактор АС 3:4 KW/400 V, 1 НЗ*	DC 24 V		LSDD0925
Контактор АС 3:5,5 KW/400 V, 1 НО	AC 24 V	50 HZ	LSDD1210
Контактор АС 3:5,5 KW/400 V, 1 НЗ*	AC 24 V	50 HZ	LSDD1220
Контактор АС 3:5,5 KW/400 V, 1 НО	AC 110 V	50 HZ	LSDD1212
Контактор АС 3:5,5 KW/400 V, 1 НЗ*	AC 110 V	50 HZ	LSDD1222
Контактор АС 3:5,5 KW/400 V, 1 НО	AC 230 V	50/60 HZ	LSDD1213
Контактор АС 3:5,5 KW/400 V, 1 НЗ*	AC 230 V	50/60 HZ	LSDD1223
Контактор АС 3:5,5 KW/400 V, 1 НО	DC 24 V		LSDD1215
Контактор АС 3:5,5 KW/400 V, 1 НЗ*	DC 24 V		LSDD1225
РАЗМЕР 00 – ТИП LSDD ЗА ПРОГРАМИРУЕМИ КОНТРОЛЕРИ			
Контактор АС 3:3 KW/400 V, 1 НО	DC 17-30 V	без други спом. контакти	LSDD071G
Контактор АС 3:3 KW/400 V, 1 НЗ	DC 17-30 V	без други спом. контакти	LSDD072G
Контактор АС 3:4 KW/400 V, 1 НО	DC 17-30 V	без други спом. контакти	LSDD091G
Контактор АС 3:4 KW/400 V, 1 НЗ	DC 17-30 V	без други спом. контакти	LSDD092G
Контактор АС 3:5,5 KW/400 V, 1 НО	DC 17-30 V	без други спом. контакти	LSDD121G
Контактор АС 3:5,5 KW/400 V, 1 НЗ	DC 17-30 V	без други спом. контакти	LSDD122G

* Възможен е само спомагателен блок тип LSZDH5.

КОНТАКТОРИ АС3 – 3-ПОЛЮСНИ, РАЗМЕР 0



LSD0...-PLC

ОПИСАНИЕ	НАПРЕЖЕНИЕ НА БОБИНАТА	ЧЕСТОТА/ЗАБЕЛЕЖКА	КАТАЛОЖЕН НОМЕР
РАЗМЕР 0 – ТИП LSD0			
Контактор АС 3:4 KW/400 V	AC 24 V	50 HZ	LSD00930
Контактор АС 3:4 KW/400 V	DC 24 V		LSD00935
Контактор АС 3:4 KW/400 V	AC 110 V	50 HZ	LSD00932
Контактор АС 3:4 KW/400 V	AC 230 V	50/60 HZ	LSD00933
Контактор АС 3:5,5 KW/400 V	AC 24 V	50 HZ	LSD01230
Контактор АС 3:5,5 KW/400 V	DC 24 V		LSD01235
Контактор АС 3:5,5 KW/400 V	AC 110 V	50 HZ	LSD01232
Контактор АС 3:5,5 KW/400 V	AC 230 V	50/60 HZ	LSD01233
Контактор АС 3:7,5 KW/400 V	AC 24 V	50 HZ	LSD01730
Контактор АС 3:7,5 KW/400 V	DC 24 V		LSD01735
Контактор АС 3:7,5 KW/400 V	AC 110 V	50 HZ	LSD01732
Контактор АС 3:7,5 KW/400 V	AC 230 V	50/60 HZ	LSD01733
Контактор АС 3:7,5 KW/400 V	AC 400 V	50 HZ	LSD01734
Контактор АС 3:11 KW/400 V	AC 24 V	50 HZ	LSD02530
Контактор АС 3:11 KW/400 V	DC 24 V		LSD02535
Контактор АС 3:11 KW/400 V	AC 110 V	50 HZ	LSD02532
Контактор АС 3:11 KW/400 V	AC 230 V	50/60 HZ	LSD02533
РАЗМЕР 0 – ТИП LSS0 ЗА ПРОГРАМИРУЕМИ КОНТРОЛЕРИ			
Контактор АС 3:5,5 KW/400 V	DC 17-30 V		LSS0123H
Контактор АС 3:7,5 KW/400 V	DC 17-30 V		LSS0173H
Контактор АС 3:11 KW/400 V	DC 17-30 V		LSS0253H

КОНТАКТОРИ АС3 – 3-ПОЛЮСНИ, РАЗМЕР 2



LSD2...

ОПИСАНИЕ	НАПРЕЖЕНИЕ НА БОБИНАТА	ЧЕСТОТА/ЗАБЕЛЕЖКА	КАТАЛОЖЕН НОМЕР
РАЗМЕР 2 – ТИП LSD2			
Контактор АС 3:15 KW/400 V	AC 24 V	50 HZ	LSD23230
Контактор АС 3:15 KW/400 V	DC 24 V		LSD23235
Контактор АС 3:15 KW/400 V	AC 110 V	50 HZ	LSD23232
Контактор АС 3:15 KW/400 V	AC 230 V	50/60 HZ	LSD23233
Контактор АС 3:18,5 KW/400 V	AC 24 V	50 HZ	LSD24030
Контактор АС 3:18,5 KW/400 V	DC 24 V		LSD24035
Контактор АС 3:18,5 KW/400 V	AC 110 V	50 HZ	LSD24032
Контактор АС 3:18,5 KW/400 V	AC 230 V	50/60 HZ	LSD24033
Контактор АС 3:22 KW/400 V	AC 24 V	50 HZ	LSD25030
Контактор АС 3:22 KW/400 V	DC 24 V		LSD25035
Контактор АС 3:22 KW/400 V	AC 110 V	50 HZ	LSD25032
Контактор АС 3:22 KW/400 V	AC 230 V	50/60 HZ	LSD25033

КОНТАКТОРИ АС3 – 3-ПОЛЮСНИ, РАЗМЕР 3



LSD3...

ОПИСАНИЕ	НАПРЕЖЕНИЕ НА БОБИНАТА	ЧЕСТОТА/ЗАБЕЛЕЖКА	КАТАЛОЖЕН НОМЕР
РАЗМЕР 3 – ТИП LSD3			
Контактор АС 3:30 KW/400 V	AC 24 V	50 HZ	LSD36530
Контактор АС 3:30 KW/400 V	DC 24 V		LSD36535
Контактор АС 3:30 KW/400 V	AC 110 V	50 HZ	LSD36532
Контактор АС 3:30 KW/400 V	AC 230 V	50/60 HZ	LSD36533
Контактор АС 3:30 KW/400 V, 2 HO + 2 H3	AC 230 V	50 HZ	LSD36553
Контактор АС 3:37 KW/400 V	AC 24 V	50 HZ	LSD38030
Контактор АС 3:37 KW/400 V	DC 24 V		LSD38035
Контактор АС 3:37 KW/400 V, 2 HO + 2 H3	AC 24 V	50 HZ	LSD38050
Контактор АС 3:37 KW/400 V	AC 110 V	50 HZ	LSD38032
Контактор АС 3:37 KW/400 V, 2 HO + 2 H3	AC 110 V	50 HZ	LSD38052
Контактор АС 3:37 KW/400 V	AC 230 V	50/60 HZ	LSD38033
Контактор АС 3:45 KW/400 V	AC 24 V	50 HZ	LSD39530
Контактор АС 3:45 KW/400 V	DC 24 V		LSD39535
Контактор АС 3:45 KW/400 V	AC 230 V	50/60 HZ	LSD39533
Контактор АС 3:45 KW/400 V, 2 HO + 2 H3	AC 230 V	50/60 HZ	LSD39553

КОНТАКТОРИ АС3 – 3-ПОЛЮСНИ, РАЗМЕР 6/10/12/14



LSD6...



LSDE... / LSDG...



LSDH...

ОПИСАНИЕ	НАПРЕЖЕНИЕ НА БОБИНАТА	ЧЕСТОТА/ЗАБЕЛЕЖКА	КАТАЛОЖЕН НОМЕР
РАЗМЕР 6 – ТИП LSD6			
Контактор АС 3:55 KW/400 V, 2 НО + 2 НЗ	UC 220-240 V	40-60 HZ	LSD6115F
Контактор АС 3:75 KW/400 V, 2 НО + 2 НЗ	UC 220-240 V	40-60 HZ	LSD6155F
Контактор АС 3:90 KW/400 V, 2 НО + 2 НЗ	UC 220-240 V	40-60 HZ	LSD6195F
РАЗМЕР 10 – ТИП LSDE			
Контактор АС 3:110 KW/400 V, 2 НО + 2 НЗ	UC 220-240 V	40-60 HZ	LSDE225F
Контактор АС 3:132 KW/400 V, 2 НО + 2 НЗ	UC 220-240 V	40-60 HZ	LSDE265F
Контактор АС 3:160 KW/400 V, 2 НО + 2 НЗ	UC 220-240 V	40-60 HZ	LSDE305F
РАЗМЕР 12 – ТИП LSDG			
Контактор АС 3:200 KW/400 V, 2 НО + 2 НЗ	UC 220-240 V	40-60 HZ	LSDG415F
Контактор АС 3:250 KW/400 V, 2 НО + 2 НЗ	UC 220-240 V	40-60 HZ	LSDG515F
РАЗМЕР 14 – ТИП LSDH			
Контактор АС 3:335 KW/400 V, 4 НО + 4 НЗ	UC 200-240 V	50 HZ	LSDH63G3
Контактор АС 3:335 KW/1000 V, 4 НО + 4 НЗ	UC 200-240 V	50 HZ	LSDH64G3
Контактор АС 3:450 KW/400 V, 4 НО + 4 НЗ	UC 200-240 V	50 HZ	LSDH82G3
Контактор АС 3:450 KW/1 000 V, 4 НО + 4 НЗ	UC 200-240 V	50 HZ	LSDH83G3

КОНТАКТОРИ АС1 – 4-ПОЛЮСНИ, РАЗМЕР 00/0



LSR0...

ОПИСАНИЕ	НАПРЕЖЕНИЕ НА БОБИНАТА	ЧЕСТОТА/ЗАБЕЛЕЖКА	КАТАЛОЖЕН НОМЕР
РАЗМЕР 00 – ТИП LSRD			
Контактор АС1:18 A/690 V	AC 24 V	50/60 HZ	LSRD1840
Контактор АС1:18 A/690 V	DC 24 V		LSRD1845
Контактор АС1:18 A/690 V	AC 230 V	50/60 HZ	LSRD1843
Контактор АС1:22 A/690 V	AC 24 V	50/60 HZ	LSRD2240
Контактор АС1:22 A/690 V	DC 24 V		LSRD2245
Контактор АС1:22 A/690 V	AC 230 V	50/60 HZ	LSRD2243
РАЗМЕР 0 – ТИП LSR0			
Контактор АС1:35 A/690 V	AC 24 V	50 HZ	LSR03540
Контактор АС1:35 A/690 V	DC 24 V		LSR03545
Контактор АС1:35 A/690 V	AC 230 V	50/60 HZ	LSR03543
Контактор АС1:40 A/690 V	AC 24 V	50 HZ	LSR04040
Контактор АС1:40 A/690 V	DC 24 V		LSR04045
Контактор АС1:40 A/690 V	AC 230 V	50/60 HZ	LSR04043

КОНТАКТОРИ АС1 – 4-ПОЛЮСНИ, РАЗМЕР 2/3



LSR3...

ОПИСАНИЕ	НАПРЕЖЕНИЕ НА БОБИНАТА	ЧЕСТОТА/ЗАБЕЛЕЖКА	КАТАЛОЖЕН НОМЕР
РАЗМЕР 2 – ТИП LSR2			
Контактор АС 1:60 А/690 V	AC 24 V	50 HZ	LSR26040
Контактор АС 1:60 А/690 V	DC 24 V		LSR26045
Контактор АС 1:60 А/690 V	AC 230 V	50/60 HZ	LSR26043
РАЗМЕР 3 – ТИП LSR3			
Контактор АС 1:110 А/690 V	AC 24 V	50 HZ	LSR31140
Контактор АС 1:110 А/690 V	DC 24 V		LSR31145
Контактор АС 1:110 А/690 V	AC 230 V	50/60 HZ	LSR31143
Контактор АС 1:140 А/690 V	AC 24 V	50 HZ	LSR31440
Контактор АС 1:140 А/690 V	DC 24 V		LSR31445
Контактор АС 1:140 А/690 V	AC 230 V	50/60 HZ	LSR31443

КОНТАКТОРИ ЗА КОМУТИРАНЕ НА КОНДЕНЗАТОРИ



LA3K181

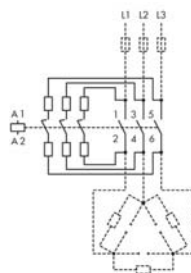

ИНФОРМАЦИЯ НА SCHRACK

- За употреба в регулирани и нерегулирани кондензаторни устройства.
- Технически данни съгласно EN 60 947-4-1; EN 60 947-5-1; VDE 0660

ТЕХНИЧЕСКИ ДАННИ

Спецификация: Контакторите КЗ...К за комутирание на кондензатори са подходящи за комутирание на ниско-индуктивни кондензатори и такива с малки загуби в кондензаторни групи (IEC 70 и 831, VDE 0560) с и без дросели. Контакторите за комутирание на кондензатори са оборудвани с контакти за ранно включване и ограничителни съпротивления за намаляване тока на включване до граница под 70 x I_e.

Условия на работа: Контакторите за комутирание на кондензатори са защитени от заваряване на контактите за вероятни токове на включване от 200 x I_e. Предпазителите са около 1,6 до 2,5 x I_e, тип gL gG9.

МОЩНОСТ НА КОНДЕНЗАТОРА, 400 V / СПОМАГАТЕЛНИ КОНТАКТИ	НАПРЕЖЕНИЕ НА БОБИНАТА	ЧЕСТОТА/ЗАБЕЛЕЖКА	КАТАЛОЖЕН НОМЕР
12,5 kVA _r /1 НО	AC 220-240 V	50 Hz	LA3K1813
12,5 kVA _r /1 НЗ	AC 220-240 V	50 Hz	LA3K1823
20 kVA _r / 0	AC 220-240 V	50 Hz	LA3K2433
25 kVA _r / 0	AC 220-240 V	50 Hz	LA3K3233
33,3 kVA _r / 0	AC 220-240 V	50 Hz	LA3K5033
50 kVA _r / 0	AC 220-240 V	50 Hz	LA3K6233
75 kVA _r / 0	AC 220-240 V	50 Hz	LA3K7433

СПОМАГАТЕЛНИ КОНТАКТОРИ AC15 – 4-ПОЛЮСНИ, РАЗМЕР 00



LSHD...



LSHD...:PLC

ОПИСАНИЕ	НАПРЕЖЕНИЕ НА БОБИНАТА	ЧЕСТОТА/ЗАБЕЛЕЖКА	КАТАЛОЖЕН НОМЕР
РАЗМЕР 00 – ТИП LSHD			
Контактор AC 15:6 A/230 V, 4 HO	AC 24 V	50 HZ	LSHD0670
Контактор AC 15:6 A/230 V, 4 HO	DC 24 V		LSHD0675
Контактор AC 15:6 A/230 V, 4 HO	AC 230 V	50/60 HZ	LSHD0673
Контактор AC 15:6 A/230 V, 3 HO + 1 H3	AC 24 V	50 HZ	LSHD0680
Контактор AC 15:6 A/230 V, 3 HO + 1 H3	DC 24 V		LSHD0685
Контактор AC 15:6 A/230 V, 3 HO + 1 H3	AC 230 V	50/60 HZ	LSHD0683
Контактор AC 15:6 A/230 V, 2 HO + 2 H3	AC 24 V	50 HZ	LSHD0690
Контактор AC 15:6 A/230 V, 2 HO + 2 H3	DC 24 V		LSHD0695
Контактор AC 15:6 A/230 V, 2 HO + 2 H3	AC 230 V	50/60 HZ	LSHD0693
РАЗМЕР 00 – ТИП LSHD ЗА ПРОГРАМИРУЕМИ КОНТРОЛЕРИ			
Контактор, щекер за дистанц. управление, AC 15:6 A/230 V, 4 HO	DC 17-30 V	без други спом. контакти	LSHD067N
Контактор с диод комплект, AC 15:6 A/230 V, 4 HO	DC 17-30 V	без други спом. контакти	LSHD067G
Контактор, щекер за дистанц. управление, AC 15:6 A/230 V, 3 HO + 1 H3	DC 17-30 V	без други спом. контакти	LSHD068N
Контактор с диод комплект, AC 15:6 A/230 V, 3 HO + 1 H3	DC 17-30 V	без други спом. контакти	LSHD068G
Контактор, щекер за дистанц. управление, AC 15:6 A/230 V, 2 HO + 2 H3	DC 17-30 V	без други спом. контакти	LSHD069N
Контактор с диод комплект, AC 15:6 A/230 V, 2 HO + 2 H3	DC 17-30 V	без други спом. контакти	LSHD069G

ПРИНАДЛЕЖНОСТИ ЗА КОНТАКТОРИ, РАЗМЕР 00

ОПИСАНИЕ	НАПРЕЖЕНИЕ НА БОБИНАТА	ЧЕСТОТА/ЗАБЕЛЕЖКА	КАТАЛОЖЕН НОМЕР
ПРИНАДЛЕЖНОСТИ ЗА РАЗМЕР 00 – ТИП LSDD			
Спомагателен контактен блок за размер 00, 1 H3*			LSZDD201
Спомагателен контактен блок за размер 00, 1 HO + 2 H3*			LSZDD212
Спомагателен контактен блок за размер 00, 1 HO + 3 H3*			LSZDD213
Спомагателен контактен блок за размер 00, 2 HO + 2 H3*			LSZDD222
Паралелен конектор, 25 mm ² за размер 00, 3-пол.+клема			LSZDD003
Паралелен конектор, 25 mm ² за размер 00, 4-пол.+клема			LSZDD004
Реверсивни контактори комплект за размер 00, мех. блокировка, съединителни скоби, кабелен комплект			LSZDW001
Стартови комплекти "звезда-триъгълник" за размер 00, мех. блокировка, съединителни скоби, кабелен комплект			LSZDY001
Таймер "звезда-триъгълник", 0,5-20 s за размер 00, забавяне -20 s			LSZD0101
Таймер "звезда-триъгълник", 60 s за тежък режим за размер 00, забавяне -60 s			LSZD0102
Свързващо звено за моторна защита с ключ BESD, размер 00, и контактор размер 00		задействане с променлив или постоянен ток	LSZDD005
Свързващо звено за моторна защита с ключ BES0, размер 00, и контактор размер 00		задействане с променлив или постоянен ток	LSZDD006
Съединение с щифт за запояване за размер 00			LSZDD002
Варистор за размер 00	AC 24-48 V; DC 24-70 V		LSZD0001
Варистор за размер 00	AC 127-240 V; DC 150-250 V		LSZD0002
Гасител на пренапрежение за размер 00	AC 127-240 V; DC 150-250 V		LSZD0003
Диод гасител на пренапрежение за размер 00	DC 12-250 V		LSZD0004

* Допълнителни контактни блокове само за употреба с контактори тип LSDD... с включен един HO

за контактори от тип LSDD... с включен един H3 контакт използвайте спомагателни контактни блокове от тип LSZDH5. (виж страница 206)

ПРИНАДЛЕЖНОСТИ ЗА КОНТАКТОРИ, РАЗМЕР 00

ОПИСАНИЕ	НАПРЕЖЕНИЕ НА БОБИНАТА	ЧЕСТОТА/ЗАБЕЛЕЖКА	КАТАЛОЖЕН НОМЕР
ПРИНАДЛЕЖНОСТИ ЗА РАЗМЕР 00 – ТИП LSHD/LSDD С 1 НЗ			
Спомагателен контактен блок за размер 00, 4 НО			LSZDH540
Спомагателен контактен блок за размер 00, 3 НО + 1 НЗ			LSZDH531
Спомагателен контактен блок за размер 00, 2 НО + 2 НЗ			LSZDH522
Спомагателен контактен блок за размер 00, 1 НО + 3 НЗ			LSZDH513
Спомагателен контактен блок за размер 00, 4 НЗ			LSZDH504

ПРИНАДЛЕЖНОСТИ ЗА КОНТАКТОРИ, РАЗМЕР 0-12

ОПИСАНИЕ	КАТАЛОЖЕН НОМЕР	
ПРИНАДЛЕЖНОСТИ ЗА РАЗМЕР 0 – 12		
Спомагателен контакт за размер 0-12, 1 НЗ	LSZ0D001	
Спомагателен контакт за размер 0-12, 1 НО	LSZ0D010	
Спомагателен контакт за размер 0-12, 1 НЗ със забавяне	LSZ0D901	
Спомагателен контакт за размер 0-12, 1 НО за ранно включване	LSZ0D910	
Спомагателен контакт със страничен монтаж за размер 0-12, 1 НО + 1 НЗ, първа позиция	LSZ0D711	
Спомагателен контакт със страничен монтаж за размер 3-12, 1 НО + 1 НЗ, втора позиция	LSZ3D811	
Спомагателен контактен блок за размер 0-12, 1 НО + 3 НЗ	LSZ0D113	
Спомагателен контактен блок за размер 0-12, 2 НО + 2 НЗ	LSZ0D122	
Спомагателен контактен блок за размер 0-12, 3 НО + 1 НЗ	LSZ0D131	
Паралелен конектор, 35 mm ² за размер 0, 3-пол.+клема	LSZ0D003	
Паралелен конектор, 95 mm ² за размер 2, 3-пол.+клема	LSZ2D003	
Ревърсивни контактори комплект за размер 0, съединителни скоби, кабелен комплект	LSZ0W001	
Ревърсивни контактори комплект за размер 2, кабелен комплект	LSZ2W001	
Ревърсивни контактори комплект за размер 3, кабелен комплект	LSZ3W001	
Ревърсивни контактори комплект за размер 6, кабелен комплект	LSZ6W002	
Ревърсивни контактори комплект за размер 10, кабелен комплект	LSZEW001	
Ревърсивни контактори комплект за размер 12, кабелен комплект	LSZGW001	
Механична блокировка за размер 0-3	LSZ0W002	
Механична блокировка за размер 6-12	LSZ6W001	
Стартови комплекти "звезда-триъгълник" за размер 0, мех. блокировка, съединителни скоби, кабелен комплект	LSZ0Y001	
Паралелен конектор, връзка "звезда" за размер 0, 3-пол.	LSZ0Y002	
Стартови комплекти "звезда-триъгълник" за размер 2-2-0, кабелен комплект	LSZ2Y004	
Стартови комплекти "звезда-триъгълник" за размер 2-2-2, кабелен комплект	LSZ2Y003	
Таймер "звезда-триъгълник", 0,5-20 s за размер 0-12, забавяне -20 s	LSZD0101	
Таймер "звезда-триъгълник", 60 s за тежък режим за размер 0-12, забавяне -60 s	LSZD0102	
Съединителни скоби "звезда-триъгълник" за размер 2-3	LSZ2D001	
Захранваща клема, 1-фазна за размер 3	LSZ3D001	
Монтажна плоча "звезда-триъгълник" за размер S2-S2-S0	LSZ2Y001	
Монтажна плоча "звезда-триъгълник" за размер S2-S2-S2	LSZ2Y002	
Свързващо звено за моторна защита с ключ BES0, размер 0, и контактор размер 0	с променливотоково действие	LSZ0D002
Свързващо звено за моторна защита с ключ BES0, размер 0, и контактор размер 0	с постоянноотоково действие	LSZ0D004
Гасител на пренапрежение, диодни комплекти за размер 0, за горен монтаж	DC 24 V, с постоянноотоково действие	LSZD0005
Гасител на пренапрежение, диодни комплекти за размер 0, за долен монтаж	DC 24 V, с постоянноотоково действие	LSZD0006
Варистор за размер 0	AC 24-48 V; DC 24-70 V	LSZ00001
Варистор за размер 0	AC 127-240 V; DC 150-250 V	LSZ00002
Гасител на пренапрежение, със съпротивително-капацитивен елемент за размер 0	AC 127-240 V; DC 150-250 V	LSZ00003
Гасител на пренапрежение, със съпротивително-капацитивен елемент за размер 2-3	AC 127-240 V; DC 150-250 V	LSZ20001
Гасител на пренапрежение, със съпротивително-капацитивен елемент за размер 6-12	AC 127-240 V; DC 150-250 V	LSZ60001

ПРИНАДЛЕЖНОСТИ ЗА КОНТАКТОРИ, РАЗМЕР 0-12 – ПРОДЪЛЖЕНИЕ

ОПИСАНИЕ	НАПРЕЖЕНИЕ НА БОБИНАТА	ЧЕСТОТА/ЗАБЕЛЕЖКА	КАТАЛОЖЕН НОМЕР
ПРИНАДЛЕЖНОСТИ ЗА РАЗМЕР 0 – 12			
Свързващо звено за моторна защита с ключ BES2, размер 2, и контактор размер 2	за променливотокова употреба		LSZ2D004
Свързващо звено за моторна защита с ключ BES2, размер 2, и контактор размер 2	за постояннотокова употреба		LSZ2D005
Свързващо звено за моторна защита с ключ BES3, размер 3, и контактор размер 3	за постояннотокова употреба		LSZ3D003
Свързващо звено за моторна защита с ключ BES3, размер 3, и контактор размер 3	за променливотокова употреба		LSZ3D004
Свързващо звено, 4-полюсно за размер 2 до S2			LSZ2W002
Свързващо звено, 4-полюсно за размер 3 до S3			LSZ3W002
Свързващо звено, 3-полюсно за размер 2/3/6 до 2/3/6			LSZ2W003
Механичен застопоряващ блок за размер 0-2, остава "ВКЛ.", ако напрежението откаже	24 V AC DC		LSZ00113
Клемна капачка за размер 2*			LSZ2D002
Клемна капачка за размер 3*			LSZ3D002
Клемна капачка за размер 6*			LSZ6D001
Клемна капачка - скъсена версия за размер 6*			LSZ6D002
Клемна капачка за размер 10*			LSZED001
Клемна капачка - скъсена версия за размер 10*			LSZED002

* Поръчайте 2 бр. за един комплект контактор, поръчайте 1 бр. само за едната страна (горната или долната страна) на контактора

РАЗМЕРИ

LSHD.... размер S00, LSSD.... размер S00

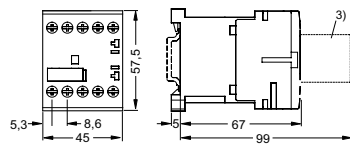

3) Гасител на пренапрежение

LSDD.... размер S00

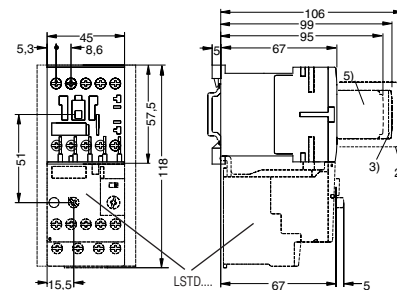

2) Спомагателен превключвателен блок (LSZDD2...)
3) Гасител на пренапрежение (LSZD000)
5) Спомагателен превключвателен блок 1-полюсен

LSD0.... размер S0

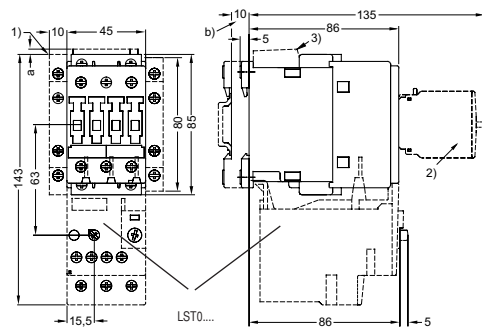

a = 3 mm при < 240 V, a = 7 mm при > 240 V, b = DC 10 mm по-дълбоко от променливотоковия
1) Спомагателен превключвателен блок, страничен монтаж
2) Спомагателен превключвателен блок, преден монтаж, LSZD0...
3) Гасител на пренапрежение

LSD2.... размер S2

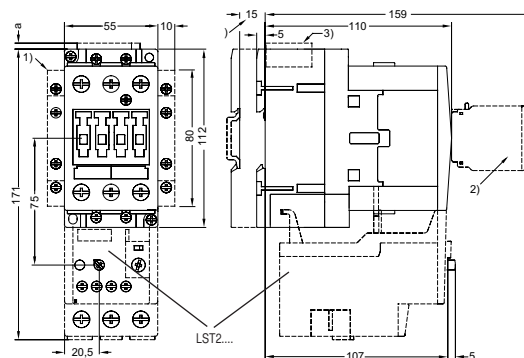

a = 0 mm с варистор < 240 V, диод комплект
a = 3.5 mm с варистор > 240 V
a = 17 mm със съпротивително-капацитивен елемент
b = за постоянен ток 15 mm по-дълбоко от променлив ток
1) Спомагателен превключвателен блок, страничен монтаж
2) Спомагателен превключвателен блок, преден монтаж, LSZD0...
3) Гасител на пренапрежение

РАЗМЕРИ

LSD3... размер S3

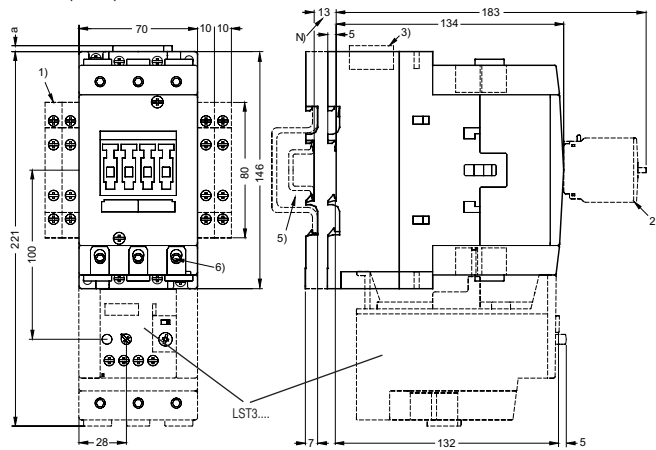

- a = 0 mm с варистор, диоден комплект и < 240 V, a = 3.5 mm с варистор и > 240 V, a = 17 mm със съпротивително-капацитивен елемент,
 b = за постоянен ток 13 mm по дълбоко от променлив ток
 1) Спомагателен превключвателен блок, страничен монтаж
 2) Спомагателен превключвателен блок, преден монтаж (1-, 2- и 4-полюсен), LSZ0D7..., LSZ3D8..., LSZ0D9..
 3) Гасител на пренапрежение
 5) За монтаж върху стандартна монтажна шина TH 35 или TH 75 съгласно EN 60715 (15 mm дълбочина)
 6) Винт с вътрешен шестстен 4 mm

LSD6... размер S6

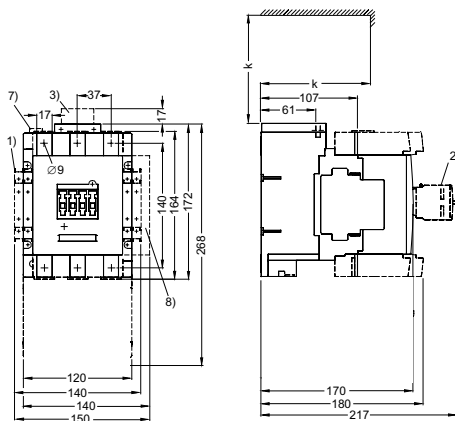

- k = 120 mm (минимална хлабина за изваждане на бобината с възможност за демонтаж)
 1) 2-ри спомагателен превключвателен блок, страничен LSZ3D8..
 2) Спомагателен превключвателен блок, преден монтаж LSZ0D..
 3) Съпротивително-капацитивен елемент

LSDE... размер S10

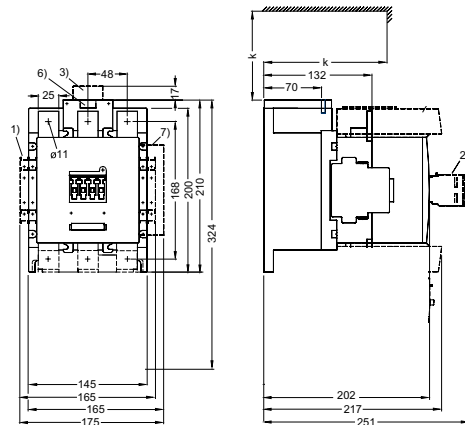

- k = 150 mm (минимална хлабина за изваждане на бобината с възможност за демонтаж)
 1) 2-ри спомагателен превключвателен блок, страничен LSZ3D8..
 2) Спомагателен превключвателен блок, преден монтаж LSZ0D..
 3) Съпротивително-капацитивен елемент

LSDG... размер S12

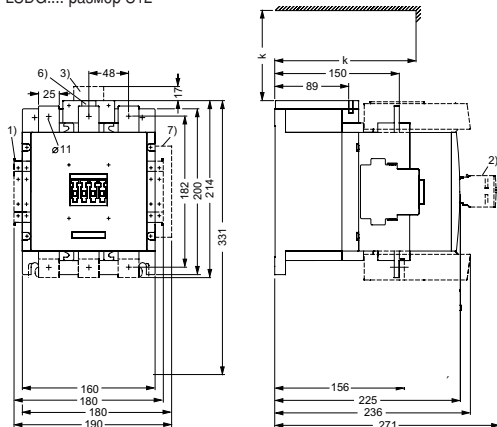

- k = 150 mm (минимална хлабина за изваждане на бобината с възможност за демонтаж)
 1) 2-ри спомагателен превключвателен блок, страничен LSZ3D8..
 2) Спомагателен превключвателен блок, преден монтаж LSZ0D..
 3) Съпротивително-капацитивен елемент

LSDH6... размер S14

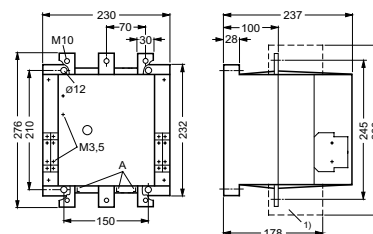

LSDH8... размер S14

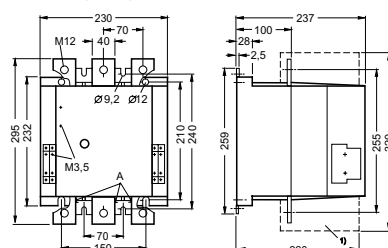

РАЗМЕРИ

LSRD.... размер S00

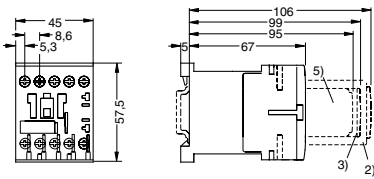

- 2) Спомагателен превключвателен блок
- 3) Гасител на пренапрежение
- 5) Спомагателен превключвателен блок 1-полюсен

LSR0.... размер S0

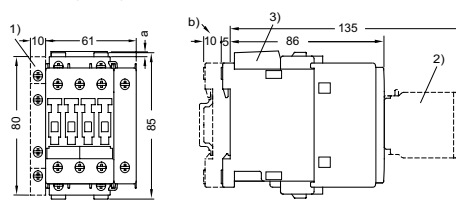

- a = 3 mm при < 250 V и монтаж на гасител на пренапрежение, a = 7 mm при > 250 V и монтаж на гасител на пренапрежение,
b = DC 10 mm по-дълбоко от променливотоковия
- 1) Спомагателен превключвателен блок, страничен монтаж (ляв)
 - 2) Спомагателен превключвателен блок, преден монтаж
 - 3) Гасител на пренапрежение

LSR2.... размер S2

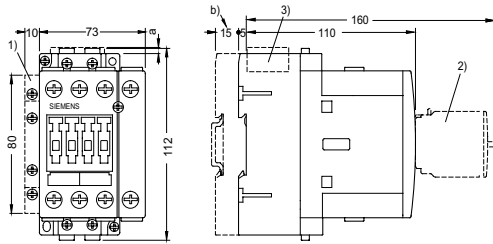

За размери S2 и S3:
a = 0 mm с варистор < 240 V, a = 3.5 mm с варистор > 240 V, a = 17 mm със съпротивително-капацитивен елемент и диоден комплект, b = S2: за постоянен ток 15 mm по-дълбоко от променлив ток, S3: за постоянен ток 13 mm по-дълбоко от променлив ток

- 1) Спомагателен превключвателен блок, страничен монтаж (ляв или десен)
- 2) Спомагателен превключвателен блок, преден монтаж (1-, 2- и 4-полюсен, също и 3RH19 21-1FE22 съвместима версия в твърдо състояние)
- 3) Гасител на пренапрежение
- 4) За монтаж съгласно EN 60715 върху стандартна монтажна шина TH 35, (с 15 mm дълбочина), или за размер S3 стандартна монтажна шина TH 75 съгласно EN 60715
- 5) Винт с вътрешен шестстен 4 mm

LSR3.... размер S3

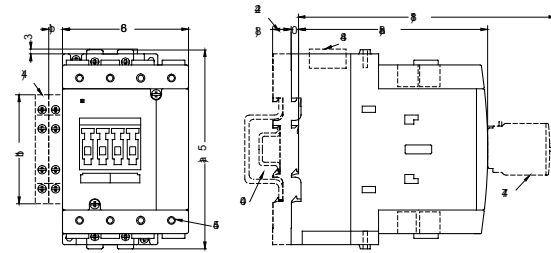

LA3K18..

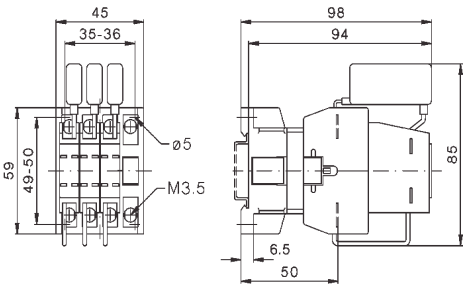

LA3K24.. / LA3K32..

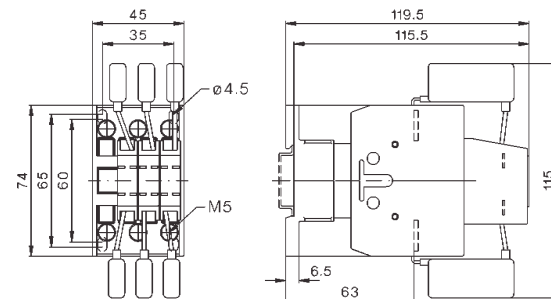

LA3K05.. / LA3K62.. / LA3K74..

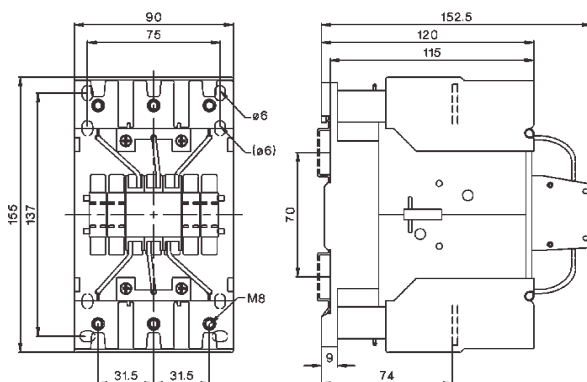

РЕЛЕТА ЗА ПРЕТОВАРВАНЕ



LSTD



LSTO



LST2



LST3

ХАРАКТЕРИСТИКИ	ПРЕДИМСТВА	LST
ОБЩИ ДАННИ		
РАЗМЕРИ	<ul style="list-style-type: none"> • Координирани са с размерите, съединенията и техническите характеристики на другите устройства в модулната система ALEA • Позволяват монтажа на тънки и компактни товарни фидери с ширини от 45 mm (S00), 45 mm (S0), 55 mm (S2), 70 mm (S3), 120 mm (S6) and 145 mm (S10/S12) • Опростяват конфигурирането 	S00 ... S3
ПЛАВЕН ТОКОВ ДИАПАЗОН	<ul style="list-style-type: none"> • Позволяват лесно и еднотипно конфигуриране с една серия от релета за претоварване (за от малки до големи товари) 	0.11 ... 100 A
ЗАЩИТНИ ФУНКЦИИ		
ИЗКЛЮЧВАНЕ В СЛУЧАЙ НА ПРЕТОВАРВАНЕ	<ul style="list-style-type: none"> • Осигурява оптимална защита със задържане обратно пропорционално на времето на товари срещу прекомерно повишаване на температурата поради претоварване 	✓
ИЗКЛЮЧВАНЕ В СЛУЧАЙ НА ФАЗОВ ДЕБАЛАНС	<ul style="list-style-type: none"> • Осигурява оптимална защита със задържане обратно пропорционално на времето на товари срещу прекомерно повишаване на температурата поради фазов дебаланс 	✓
ИЗКЛЮЧВАНЕ В СЛУЧАЙ НА ОТКАЗ НА ФАЗА	<ul style="list-style-type: none"> • Ограничава до минимум прегряването на асинхронни двигатели при отказ на фаза 	✓
ЗАЩИТА СРЕЩУ ЕДНОФАЗНИ ТОВАРИ	<ul style="list-style-type: none"> • Осигурява защита срещу еднофазни товари 	✓
ХАРАКТЕРИСТИКИ		
ФУНКЦИЯ RESET (ВРЪЩАНЕ В ИЗХОДНО ПОЛОЖЕНИЕ)	<ul style="list-style-type: none"> • Позволява ръчно или автоматично връщане в изходно положение на релето 	✓
ДИСТАНЦИОННА RESET ФУНКЦИЯ	<ul style="list-style-type: none"> • Позволява дистанционно връщане в изходно положение на релето 	✓ (с помощта на отделен модул)
ФУНКЦИЯ TEST (ТЕСТ) ЗА СПОМАГАТЕЛНИТЕ КОНТАКТИ	<ul style="list-style-type: none"> • Позволява лесна проверка на функцията и свързването 	✓
УКАЗВАНЕ НА СТАТУСА	<ul style="list-style-type: none"> • Указва текущия операционен статус 	✓
ГОЛЯМ БУТОН ЗА РЕГУЛИРАНЕ НА ТОКА	<ul style="list-style-type: none"> • Улеснява точната настройка на релето към правилната стойност на тока 	✓
ВГРАДЕНИ СПОМАГАТЕЛНИ КОНТАКТИ (1 NO + 1 NZ)	<ul style="list-style-type: none"> • Позволяват изключването на товара, ако е необходимо • Могат да бъдат използвани към сигнален изход 	✓
КОНСТРУКЦИЯ НА ТОВАРНИТЕ ФИДЕРИ		
УСТОЙЧИВОСТ НА КЪСО СЪЕДИНЕНИЕ ДО 100 КА ПРИ 690 V (във връзка със съответните предпазители на съответната защита на моторен стартер)	<ul style="list-style-type: none"> • Осигурява оптимална защита на товарите и работния персонал в случай на къси съединения поради пробиви на изолацията или погрешни превключвателни операции 	✓
ЕЛЕКТРИЧЕСКО И МЕХАНИЧНО СЪОТВЕТСТВИЕ ПО ОТНОШЕНИЕ НА КОНТАКТОРИ LSSD, LSDD, LSD0, LSD2, LSD3	<ul style="list-style-type: none"> • Опростява конфигурирането • Намалява консумацията на кабели и разходите • Позволява самостоятелно инсталиране, както и директен монтаж с икономия на пространство 	✓
ДРУГИ ХАРАКТЕРИСТИКИ		
ТЕМПЕРАТУРНА КОМПЕНСАЦИЯ	<ul style="list-style-type: none"> • Позволява употребата на релета при високи температури без понижаване на характеристиките • Предотвратява преждевременното изключване • Позволява компактно инсталиране на командното табло без разстояние между устройствата/захранващите фидери • Опростява конфигурирането • Позволява икономията на пространство в командното табло 	✓
МНОГО ВИСОКА ДЪЛГОСРОЧНА СТАБИЛНОСТ	<ul style="list-style-type: none"> • Осигурява безопасна защита на товарите даже след години употреба в различни операционни условия 	✓

ТЕРМИЧНО РЕЛЕ, РАЗМЕР 00



LSTD00032

ОПИСАНИЕ	КАТАЛОЖЕН НОМЕР
ТЕРМИЧНО РЕЛЕ РАЗМЕР 00	
Термично реле 0,11...0,16 A	LSTD0016
Термично реле 0,14...0,2 A	LSTD0020
Термично реле 0,18...0,25 A	LSTD0025
Термично реле 0,22...0,32 A	LSTD0032
Термично реле 0,28...0,4 A	LSTD0040
Термично реле 0,35...0,5 A	LSTD0050
Термично реле 0,45...0,63 A	LSTD0063
Термично реле 0,55...0,8 A	LSTD0080
Термично реле 0,7...1 A	LSTD0100
Термично реле 0,9...1,25 A	LSTD0125
Термично реле 1,1...1,6 A	LSTD0160
Термично реле 1,4...2 A	LSTD0200
Термично реле 1,8...2,5 A	LSTD0250
Термично реле 2,2...3,2 A	LSTD0320
Термично реле 2,8...4 A	LSTD0400
Термично реле 3,5...5 A	LSTD0500
Термично реле 4,5...6,3 A	LSTD0630
Термично реле 5,5...8 A	LSTD0800
Термично реле 7...10 A	LSTD1000
Термично реле 9...12 A	LSTD1200

ТЕРМИЧНО РЕЛЕ, РАЗМЕР 0



LST00040

ОПИСАНИЕ	КАТАЛОЖЕН НОМЕР
ТЕРМИЧНО РЕЛЕ РАЗМЕР 0	
Термично реле 1,8...2,5 A	LST00250
Термично реле 2,2...3,2 A	LST00320
Термично реле 2,8...4 A	LST00400
Термично реле 3,5...5 A	LST00500
Термично реле 4,5...6,3 A	LST00630
Термично реле 5,5...8 A	LST00800
Термично реле 7...10 A	LST01000
Термично реле 9...12,5 A	LST01250
Термично реле 11...16 A	LST01600
Термично реле 14...20 A	LST02000
Термично реле 17...22 A	LST02200
Термично реле 20...25 A	LST02500

ТЕРМИЧНО РЕЛЕ, РАЗМЕР 2



LST2...

ОПИСАНИЕ	КАТАЛОЖЕН НОМЕР
ТЕРМИЧНО РЕЛЕ РАЗМЕР 2	
Термично реле 5,5...8 A	LST20800
Термично реле 7...10 A	LST21000
Термично реле 9...12,5 A	LST21250
Термично реле 11...16 A	LST21600
Термично реле 14...20 A	LST22000
Термично реле 18...25 A	LST22500
Термично реле 22...32 A	LST23200
Термично реле 28...40 A	LST24000
Термично реле 36...45 A	LST24500
Термично реле 40...50 A	LST25000

ТЕРМИЧНО РЕЛЕ, РАЗМЕР 3



LST3...

ОПИСАНИЕ	КАТАЛОЖЕН НОМЕР
ТЕРМИЧНО РЕЛЕ РАЗМЕР 3	
Термично реле 18...25 A	LST32500
Термично реле 22...32 A	LST33200
Термично реле 28...40 A	LST34000
Термично реле 36...50 A	LST35000
Термично реле 45...63 A	LST36300
Термично реле 57...75 A	LST37500
Термично реле 70...90 A	LST39000
Термично реле 80...100 A	LST39999

НОСАЧ



LSZ...

ОПИСАНИЕ	РАЗМЕР	КАТАЛОЖЕН НОМЕР
Носач за самостоятелен монтаж	00	LSZDTE01
Носач за самостоятелен монтаж	0	LSZ0TE01
Носач за самостоятелен монтаж	2	LSZ2TE01
Носач за самостоятелен монтаж	3	LSZ3TE01

ЕДНОФАЗНИ/ ДВУФАЗНИ/ ТРИФАЗНИ



ПОЛУПРОВОДНИКОВИ КОНТАКТОРИ ЕДНО-, ДВУ-, ТРИФАЗНИ

Размери за модул 22,5 мм (LAS1 10 A/15 A и Lak 3,5 A)

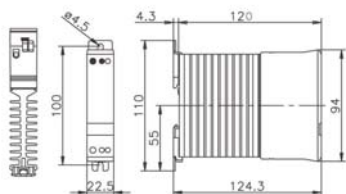

*M3 тегло 250 грама



Размери за модул 45 мм (LAS1/LAW/LAK15A/LAD/LAA 30 A)

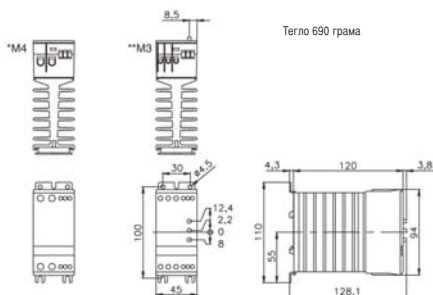

Тегло 690 грама

Размери за модул 90 мм (LAS2 50 A/63 A/LAA 50 A)

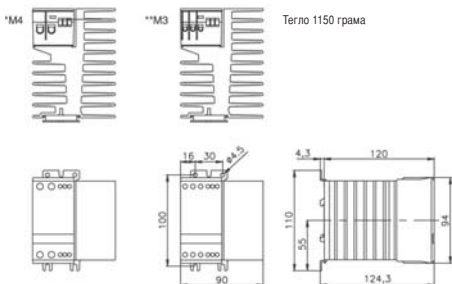

Тегло 1150 грама

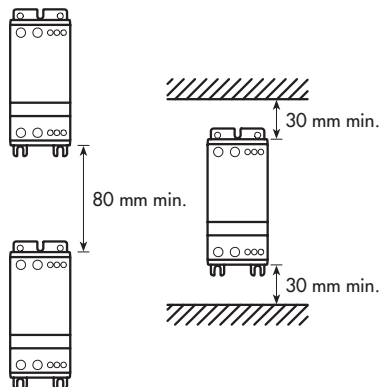
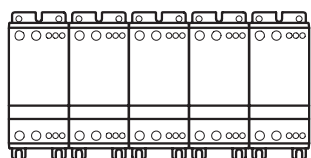

ИНФОРМАЦИЯ НА SCHRACK

- Номинално работно напрежение до 600V AC, 50/60 Hz
- Контролно напрежение 5-24 V DC или 24-230 V AC/DC
- Отговаря на изискванията на EN 60947-4-3
- Модулна конструкция с обща ширина от 45 mm върху DIN-шини
- Светодиоден индикатор на статуса
- Степен на защита IP 20
- Променливотоково или постояннотоково контролно напрежение
- Вградена варисторна защита

ОБЛАСТ НА ПРИЛОЖЕНИЕ

Управление на нагреватели:

- Машины за запояване
- Обработка на пластмаси
- Галванична промишленост
- Проявители за фотографии/филми
- Опаковки с фолио
- Каучукова промишленост

Осветление:

- Пътни светлини
- Улични осветления
- Осветления със заливаща светлина на стадиони
- Външно заводско осветление

ТЕХНИЧЕСКИ ДАННИ, ЕДНОФАЗНИ:

- Номинален работен ток до 63 A AC-1

ТЕХНИЧЕСКИ ДАННИ, ДВУФАЗНИ:

- Номинален работен ток до 50 A AC-1/2x15 A AC-3
- 2 автономни 1-полюсни контактора в един корпус

ТЕХНИЧЕСКИ ДАННИ, ТРИФАЗНИ:

- Номинален работен ток до 3x20 A AC-1/ 10 A AC-3

ЕДНОФАЗНИ



LAS12301

Схема на свързване - еднофазно



ИНФОРМАЦИЯ НА SCHRACK

- Номинален работен ток до 63 A AC-1
- Номинално работно напрежение до 600 V AC, 50/60 Hz
- Контролно напрежение 5-24 V постоянен ток или 24-230 V AC/DC
- Отговаря на изискванията на EN 60947-4-3
- Модулна конструкция със следните ширини 22,5 mm, 45 mm и 90 mm върху DIN-шина
- Светодиоден индикатор на статуса
- Степен на защита IP 20
- Променливотоково или постояннотоково контролно напрежение
- Вградена варисторна защита

НОМИНАЛЕН ТОК	НОМИНАЛНО НАПРЕЖЕНИЕ	КОНТРОЛНО НАПРЕЖЕНИЕ	РАЗМ. (ШХВХД) ММ	КАТАЛОЖЕН НОМЕР
15 A	24-480 V AC 50/60 Hz	24-230 V AC/DC	22,5x110x124,3	LAS14152
30 A	12-240 V AC 50/60 Hz	5-24 V DC	45x110x124,3	LAS12301
30 A	12-240 V AC 50/60 Hz	24-230 V AC/DC	45x110x124,3	LAS12302
30 A	24-480 V AC 50/60 Hz	5-24 V DC	45x110x124,3	LAS14301
30 A	24-480 V AC 50/60 Hz	24-230 V AC/DC	45x110x124,3	LAS14302
50 A	12-240 V AC 50/60 Hz	5-24 V DC	90x110x124,3	LAS12501
50 A	12-240 V AC 50/60 Hz	24-230 V AC/DC	90x110x124,3	LAS12502
50 A	24-480 V AC 50/60 Hz	5-24 V DC	90x110x124,3	LAS14501
50 A	24-480 V AC 50/60 Hz	24-230 V AC/DC	90x110x124,3	LAS14502

ДВУФАЗНИ



LAS22302

Схема на свързване - двуфазно

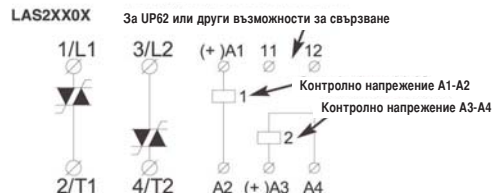

ИНФОРМАЦИЯ НА SCHRACK

- 2 автономни 1-полюсни контактора в един корпус
- Номинален работен ток до 50 A AC-1/2x15 A AC-3

НОМИНАЛЕН ТОК	НОМИНАЛНО НАПРЕЖЕНИЕ	КОНТРОЛНО НАПРЕЖЕНИЕ	РАЗМ. (ШХВХД) ММ	КАТАЛОЖЕН НОМЕР
30 A	12-240 V AC 50/60 Hz	5-24 V DC	45x110x124,3	LAS22301
30 A	12-240 V AC 50/60 Hz	24-230 V AC/DC	45x110x124,3	LAS22302
30 A	24-480 V AC 50/60 Hz	5-24 V DC	45x110x124,3	LAS24301
30 A	24-480 V AC 50/60 Hz	24-230 V AC/DC	45x110x124,3	LAS24302
50 A	24-480 V AC 50/60 Hz	5-24 V DC	90x110x124,3	LAS24501
50 A	24-480 V AC 50/60 Hz	24-230 V AC/DC	90x110x124,3	LAS24502

ТРИФАЗНИ



LAS32102

Схема на свързване - трифазно

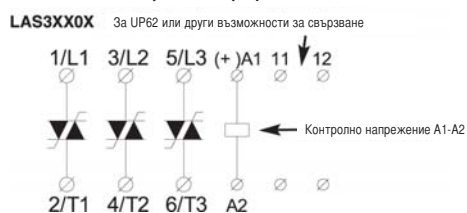

ИНФОРМАЦИЯ НА SCHRACK

- Номинален работен ток до 3x20 A AC-1/ 10 A AC-3

НОМИНАЛЕН ТОК	НОМИНАЛНО НАПРЕЖЕНИЕ	КОНТРОЛНО НАПРЕЖЕНИЕ	РАЗМ. (ШХВХД) ММ	КАТАЛОЖЕН НОМЕР
10 A	12-240 V AC 50/60 Hz	5-24 V DC	45x110x124,3	LAS32101
10 A	12-240 V AC 50/60 Hz	24-230 V AC/DC	45x110x124,3	LAS32102
10 A	24-480 V AC 50/60 Hz	5-24 V DC	45x110x124,3	LAS34101
10 A	24-480 V AC 50/60 Hz	24-230 V AC/DC	45x110x124,3	LAS34102
20 A	12-240 V AC 50/60 Hz	5-24 V DC	90x110x124,3	LAS32201
20 A	12-240 V AC 50/60 Hz	24-230 V AC/DC	90x110x124,3	LAS32202
20 A	24-480 V AC 50/60 Hz	5-24 V DC	90x110x124,3	LAS34201
20 A	24-480 V AC 50/60 Hz	24-230 V AC/DC	90x110x124,3	LAS34202

1-ФАЗЕН ЕЛЕКТРОНЕН АНАЛОГОВ КОНТРОЛЕР



LAA14306

Схема на свързване - аналогов контролер

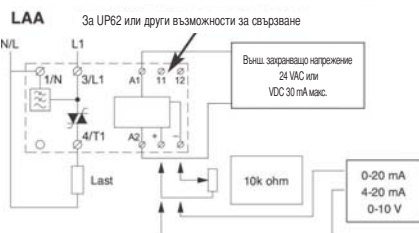

ИНФОРМАЦИЯ НА SCHRACK

- Аналогов контролер за акуратен температурен контрол на технологични процеси
- Контрол на нагревателен елемент с контрол на фазовия ъгъл или импулсното деблокиране
- Контрол на токовия контур: 0-20 mA, 4-20 mA
- Контрол на напрежението: 0-10 V DC
- Ръчен контрол с потенциометър от 10 kΩ
- Възможност за реверсивно действие
- Номинално напрежение: 230 или 400 V AC
- Номинален ток: до 30 или 50 A AC-51 (AC 1)
- Вграден филтър за електромагнитни смущения

Размери за модул 45 мм (LAS1/LAW/LAK15A/LAD/LAA 30 A)

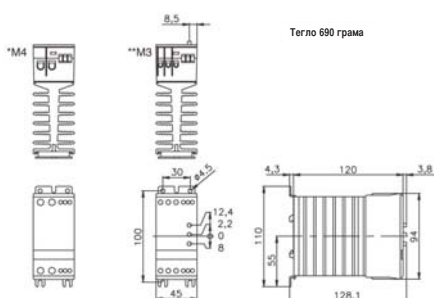

Размери за модул 90 мм (LAS2 50 A/63 A/LAA 50 A)

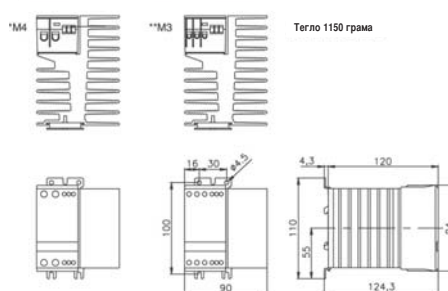

ОПИСАНИЕ	РАЗМ. (ШХВХД) ММ	КАТАЛОЖЕН НОМЕР
Аналогов контролер 30 A/380-480 V	45x110x128,1	LAA14306
Аналогов контролер 50 A/380-480 V	90x110x128,1	LAA14506

МОТОРНИ КОНТАКТОРИ



LAM32154

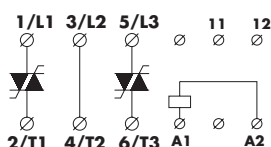

ИНФОРМАЦИЯ НА SCHRACK

- Проектирани за директен пуск на 3-фазни двигатели
- Номинален работен ток: 15 A AC-3 (10 к.с. при 400 V 3-фазен ток)
- Диапазон на работното напрежение: от 24 до 600 V AC 50 или 60 Hz
- Диапазон на контролното напрежение: от 24 до 480 V AC или 24-60 V DC
- Светодиоден индикатор на статуса
- Степен на защита IP 20
- Компактна модулна конструкция, 45 mm монтажна ширина на DIN-шина
- Отговаря на изискванията на стандарта EN 6047-4-2
- Оригинален безконтактен моторен контактор за екстремно продължителен работен ресурс
- Неограничен брой старт/стоп цикли на час

Размери за модул 45 мм (LAN)

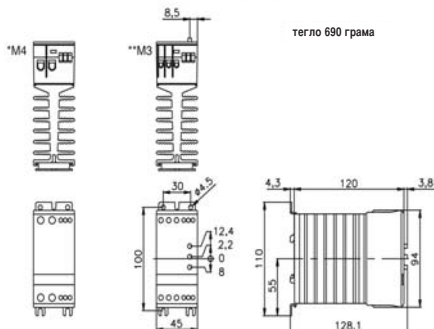

НОМИНАЛЕН ТОК	НОМИНАЛНО НАПРЕЖЕНИЕ	КОНТРОЛНО НАПРЕЖЕНИЕ	РАЗМ. (ШХВХД) ММ	КАТАЛОЖЕН НОМЕР
15 A	208-240 V AC 50/60 Hz	24-480 V AC 24-60 V DC	45x110x124,3	LAM32154
15 A	400-480 V AC 50/60 Hz	24-480 V AC 24-60 V DC	45x110x124,3	LAM34154
15 A	550-600 V AC 50/60 Hz	24-480 V AC 24-60 V DC	45x110x124,3	LAM36154

3-ФАЗЕН ЕЛЕКТРОНЕН МОТОРЕН КОНТАКТОР

РЕВЕРСИВЕН КОНТАКТОР



LAW34101

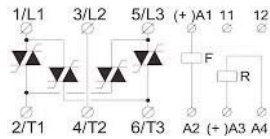

ИНФОРМАЦИЯ НА SCHRACK

- Електронен контролер за реверсивен моторен контрол
- Номинален работен ток до 10 А AC-3/8 А AC-4
- Номинално работно напрежение до 480 V AC
- Контролно напрежение 5-24 V DC или 24-230 V AC
- 2 отделни свободни от потенциал входа на контролното напрежение
- Отговаря на изискванията на EN 60947-4-2
- Модулна конструкция с обща ширина от 45 mm на DIN-шина
- Светодиоден индикатор на статуса
- IP 20 удароустойчив
- Променилвотоково или постоянноково контролно напрежение
- Вградена верига за блокировка

Размери за модул 45 mm (LAS1/LAW/LAK15A/LAD/LAA 30 A)

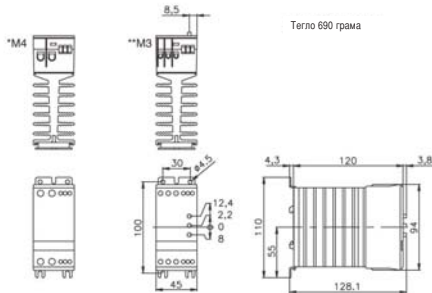

НОМИНАЛЕН ТОК	НОМИНАЛНО НАПРЕЖЕНИЕ	КОНТРОЛНО НАПРЕЖЕНИЕ	РАЗМ. (ШХВХД) ММ	КАТАЛОЖЕН НОМЕР
10 А	24-480 V AC 50/60 Hz	5-24 V DC	45x110x124,3	LAW34101
10 А	24-480 V AC 50/60 HZ	24-230 V AC/DC	45x110x124,3	LAW34102

ПРИНАДЛЕЖНОСТИ ЗА ЕЛЕКТРОННИ/МОТОРНИ КОНТАКТОРИ

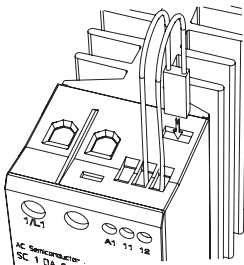

ОПИСАНИЕ	КАТАЛОЖЕН НОМЕР
Термична защита от претоварване	LASUP62

МОТОРЕН КОНТРОЛЕР



lak32155

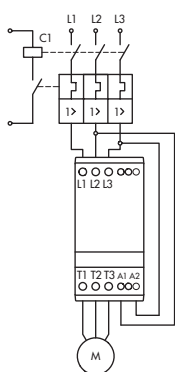

ОБЛАСТ НА ПРИЛОЖЕНИЕ

Моторно задвижване:

- Опаковъчна промишленост
- Печатарска техника
- Управление на вентили в електроцентрали
- Управление на звънци

Общо:

- Компресорни системи
- Машинни инструменти
- Конвейерни системи
- Производство на оплетки
- Вентилатори и вентилационни системи
- Дървообработващи машини

ДОПЪЛНИТЕЛНИ ТЕХНИЧЕСКИ ДАННИ

- Софт стартер, три управлявани фази
- Софт стартер, две управлявани фази
- Софт стартери със спирачна система
- Система, ограничаваща началния въртящ момент, 1 или 3 управлявани фази

2 управлявани фази, LAK

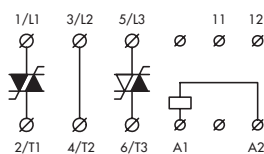

Предимства:

- Лесен, бърз монтаж
- Незабавна готовност за употреба
- Много лесна настройка
- Защитени срещу допир
- По-компактни от стандартните плавни пускатели
- Стандартизирани модулни ширини

3 управлявани фази, LAT

Схема на свързване (модули 90 мм)

За UP62 или други възможности за свързване

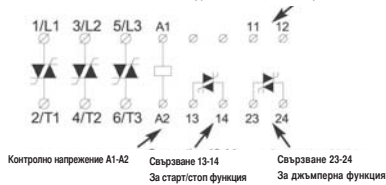

3 управлявани фази, LAT B/D

Схема на свързване (модули 180 мм)

За UP62 или други възможности за свързване

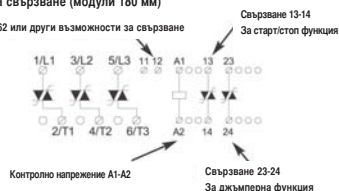

ПРИЛОЖЕНИЯ

Използват се за забавяне на стартирането и спирането на 3-фазни двигатели:

- Компресорни системи
- Машинни инструменти
- Конвейерни системи
- Производство на оплетки
- Вентилатори и вентилационни системи
- Дървообработващи машини
- Могат да бъдат използвани вместо пускатели "звезда-триъгълник"
- Опаковъчна промишленост
- Печатарска техника

МОТОРЕН КОНТРОЛЕР – ПРОДЪЛЖЕНИЕ

Размери за модул 22,5 мм (LAS1/LAW/LAK15A/LAD/LAA 30 A)

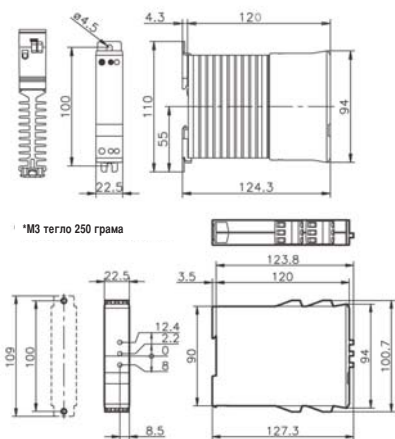

*M3 тегло 250 грама

Размери за модул 45 мм (LAS1/LAW/LAK15A/LAD/LAA 30A)

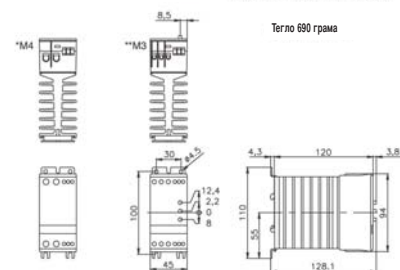

Тегло 690 грама

Размери за модул 90 мм (LAK/LAB)

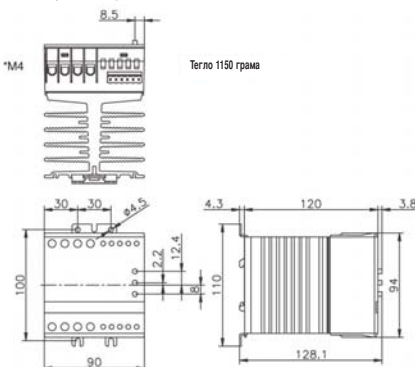

Тегло 1150 грама

Размери за модул 180 мм (LAT/LATB/LATD)

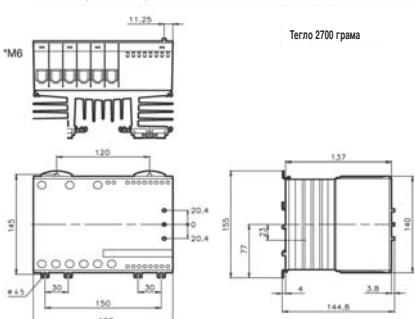

Тегло 2700 грама

СОФТ СТАРТЕР ДО 45 KW/400 V AC

- Променилковото електронен двигателен контролер с плавно стартиране и плавно спиране или с байпасна функция (от 30 A)
- Номинален работен ток:
 - за тип LAK до 25 A AC-3, AC-53a, AC-58a (11 kW 400-480 V AC) или до 30 A AC 53b (15 kW с мостов проводник)
 - за тип LAT до 86 A *Root 3* превключвател с 3 управлявани фази (виж специалния каталог)
- Номинално работно напрежение до 600 V AC, 50/60 Hz
- Отговаря на изискванията на EN 60947-4-2
- Включва вграден микрокомпютър за оптимална работа
- Времената на стартиране и спиране могат да бъдат регулирани между 0,5 s и 10 s (20 s)
- Началният въртящ момент може да бъде регулиран до 85% от номиналния въртящ момент, възможна е опция за моментално стартиране
- Светодиоден индикатор на статуса
- Контролни входове, свободни от потенциал
- Контролно напрежение 24 V AC/DC до 480 V AC/DC
- Степен на защита IP 20
- Компактна модулна конструкция, 45 mm и 90 mm монтажна ширина на DIN-шина

ПЛАВЕН ПУСКАТЕЛ С ДИНАМИЧНА СПИРАЧКА

Номинално работно напрежение до 480 V AC 50/60 Hz

- Номинален работен ток от 1 A до 25 A AC-3, AC-53a, AC-58a (15 PS, 400-480 V AC)
- Времето на стартиране може да бъде настроено между 0,5 и 10 s.
- Началният въртящ момент може да бъде настроен между 0% - 85% от номиналния въртящ момент.
- На разположение е опция за моментален старт.
- Диапазон на контролното напрежение 24 V до 480 V AC/DC
- Спирачен ток, регулируем между 0-50 A DC
- Супер бърза спирачна функция с автоматично намаляване на магнитното поле на двигателя.
- Нискоскоростна функция: Двигателят работи само на 7,5 до 10% от номиналната скорост
- Автоматична детекция на спирането
- Изходен сигнал за пълен контрол (байпас) и за контрол на механиката

НОМИНАЛЕН ТОК	НОМИНАЛНО НАПРЕЖЕНИЕ	КОНТРОЛНО НАПРЕЖЕНИЕ	РАЗМ. (ШХВХД) ММ	КАТАЛОЖЕН НОМЕР
3 A	208-240 V AC 50/60 Hz	24-230 V AC/DC	22,5x110x128,1	LAK32035
3 A	400-480 V AC 50/60 Hz	24-480 V AC/DC	22,5x110x128,1	LAK34035
15 A	208-240 V AC 50/60 Hz	24-230 V AC/DC	45x110x128,1	LAK32155
15 A	400-480 V AC 50/60 Hz	24-480 V AC/DC	45x110x128,1	LAK34155
15 A	550-600 V AC 50/60 Hz	24-480 V AC/DC	45x110x128,1	LAK36155
25 A	208-240 V AC 50/60 Hz	24-230 V AC/DC	90x110x128,1	LAK32255
25 A	400-480 V AC 50/60 Hz	24-480 V AC/DC	90x110x128,1	LAK34255
25 A	550-600 V AC 50/60 Hz	24-480 V AC/DC	90x110x128,1	LAK36255

МОТОРЕН КОНТРОЛЕР С БАЙПАС

БЕЗ БАЙПАС	С БАЙПАС	НОМИНАЛНО НАПРЕЖЕНИЕ	РАЗМ. (ШХВХД) ММ	КАТАЛОЖЕН НОМЕР
25 А АС-53а	30 А АС-53b	400–480 V	90x110x128,1	LAKB4255
35 А АС-53а	50 А АС-53b	400–480 V	180x145x144,8	LATB4355
60 А АС-53а	86 А АС-53b	400–480 V	180x145x144,8	LATD4605

СОФТ СТАРТЕР С ДИНАМИЧНА СПИРАЧКА

БЕЗ БАЙПАС	С БАЙПАС	НОМИНАЛНО НАПРЕЖЕНИЕ	РАЗМ. (ШХВХД) ММ	КАТАЛОЖЕН НОМЕР
25 А АС-53а	30 А АС-53b	400–480 V	90x110x128,1	LAB34255

ОГРАНИЧИТЕЛ НА ВЪРТЯЩИЯ МОМЕНТ



LAD34150

Схема на свързване

LAD3X150/250 За UP62 или други възможности за свързване

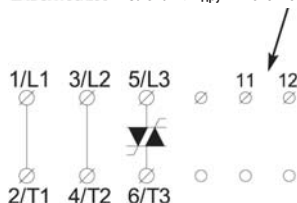

Размери за модул 45 мм (LAS1/LAW/LAK15A/LAD/LAA 30 A)

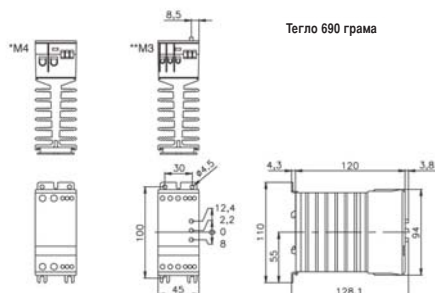

ИНФОРМАЦИЯ НА SCHRACK

- Устройство, използвано за плавно стартиране на трифазни и еднофазни двигатели с номинални работни напрежения от 230 до 600 V, 50 или 60 Hz
- Номинален работен ток до 25 А АС-3 (11 kW 400 V 3-фазен)
- Диапазон на работното напрежение: от 230 до 600 V АС, 50 или 60 Hz
- Регулируемо време за ускоряване от 0,5 s до 5 s
- Началният въртящ момент може да бъде настроен между 0% - 85% от номиналния въртящ момент.
- Светодиоден индикатор на статуса
- Степен на защита IP 20
- Компактна модулна конструкция, 45 mm монтажна ширина на DIN-шина
- Оригинален безконтактен моторен контактор за екстремно продължителен работен ресурс
- Неограничен брой старт/стоп операции на час.

НОМИНАЛЕН ТОК	НОМИНАЛНО НАПРЕЖЕНИЕ	РАЗМ. (ШХВХД) ММ	КАТАЛОЖЕН НОМЕР
15 А	208 -480 V АС	45x110x128,1	LAD34150
25 А	208 -480 V АС	45x110x128,1	LAD34250
25 А	550 -600 V АС	45x110x128,1	LAD36250

1/2-ПОЛЮСНИ



BZ326437

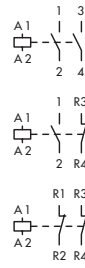
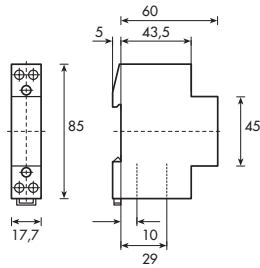

ИНФОРМАЦИЯ НА SCHRACK

- Модулни с ширина 1 полюс
- Технически данни според EN 60947-4-1; EN 60 947-5-1; VDE 0660
- Означения на клемите съгласно EN 50011
- Степен на защита IP 20
- AC1/230 V: 4,6 kW (20 A)
- Ниско ниво на шум (свърхтихи)

ОПИСАНИЕ	РАЗМ. (ШХВХД) ММ	КАТАЛОЖЕН НОМЕР
1 НО / 230 V	17,7x85x65	BZ326471
2 НО / 24 V	17,7x85x65	BZ326453
2 НО / 230 V	17,7x85x65	BZ326437
1 НО + 1 НЗ / 24 V	17,7x85x65	BZ326421
1 НО + 1 НЗ / 230 V	17,7x85x65	BZ326438
2 НЗ / 230 V	17,7x85x65	BZ326439

4-ПОЛЮСНИ



BZ326442

R40-..., R63-..

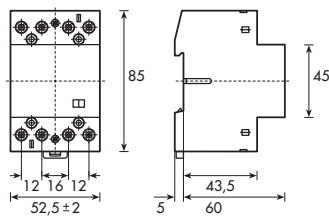

Допълнителен контакт RH11

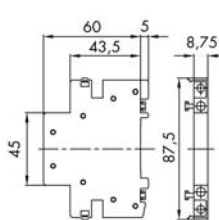

R25-..

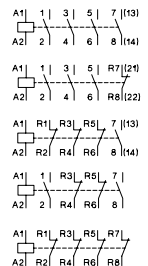
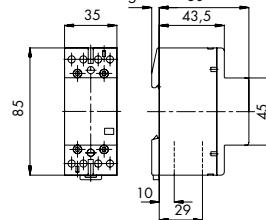

ИНФОРМАЦИЯ НА SCHRACK

- Номинален ток: 25/40/63 A
- Технически данни според EN 60 947-4-1; EN 60 947-5-1; VDE 0660
- Означения на клемите съгласно EN 50011
- Степен на защита IP 20
- AC1/230 V: 5,7 (25 A) / 9 (40 A) / 14,3 (63 A) kW
- AC1/400 V: 17 (25 A) / 27,5 (40 A) / 43 (63 A) kW
- Ниско ниво на шум (свърхтихи)

НОМИНАЛЕН ТОК/ОПИСАНИЕ	РАЗМ. (ШХВХД) ММ	КАТАЛОЖЕН НОМЕР
25 A, 4 НО / 24 V	35x60,5x64	BZ326460
25 A, 4 НО / 230 V	35x60,5x64	BZ326461
25 A, 3 НО + 1 НЗ / 24 V	35x60,5x64	BZ326462
25 A, 3 НО + 1 НЗ / 230 V	35x60,5x64	BZ326463
25 A, 1 НО + 3 НЗ / 24 V	35x60,5x64	BZ326464
25 A, 1 НО + 3 НЗ / 230 V	35x60,5x64	BZ326465
40 A, 2 НЗ + 2 НО / 230 V	52,5x85x65	BZ326466
25 A, 4 НЗ / 230 V	35x60,5x64	BZ326467
40 A, 3 НО / 230 V	52,5x85x65	BZ326468
63 A, 4 НЗ / 230 V	52,5x85x65	BZ326469
40 A, 4 НО / 24 V	52,5x85x65	BZ326443
40 A, 4 НО / 230 V	52,5x85x65	BZ326442
63 A, 4 НО / 24 V	52,5x85x65	BZ326445
63 A, 4 НО / 230 V	52,5x85x65	BZ326444
63 A, 3 НО + 1 НЗ / 230 V	52,5x85x65	BZ326452
Допълнителен контактен блок 10 A	8,75x85x65	BZ326470

TOP-TECHNIC



МНОГОРЕЖИМНИ РЕЛЕТА, ТИП РТ

TOP-TECHNIC



МНОГОРЕЖИМНИ РЕЛЕТА, ТИП МТ

TOP-TECHNIC



МОЩНИ РЕЛЕТА, ТИП РМ

TOP-TECHNIC



МОЩНИ РЕЛЕТА ЗА ПЕЧАТНИ ПЛАТКИ, ТИП РТ

TOP-TECHNIC



ТЪНКСТЕННИ РЕЛЕТА ЗА ПЕЧАТНИ ПЛАТКИ,
ТИП SNR

РЕЛЕТА

■ СЪДЪРЖАНИЕ

МНОГОРЕЖИМНИ РЕЛЕТА, ТИП RT	Страница 274
МНОГОРЕЖИМНИ РЕЛЕТА, ТИП MT.....	Страница 278
МОЩНИ РЕЛЕТА, ТИП RM	Страница 281
МОЩНИ РЕЛЕТА ЗА ПЕЧАТНИ ПЛАТКИ, ТИП RT	Страница 284
ТЪНКОСТЕННИ РЕЛЕТА ЗА ПЕЧАТНИ ПЛАТКИ, ТИП SNR.....	Страница 286

МИНИРЕЛЕ, ТИП РТ



МИНИРЕЛЕ РТ

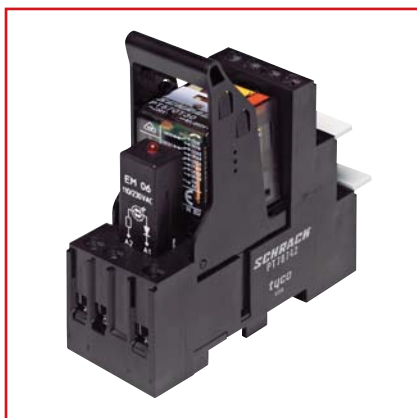

РТ76742

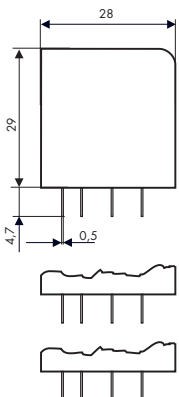
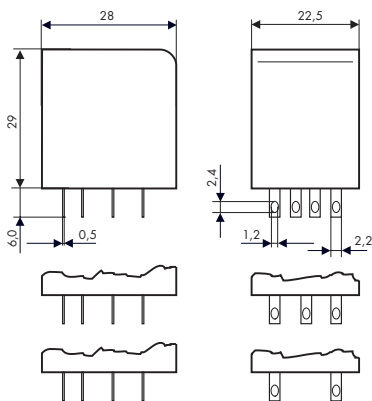

ИНФОРМАЦИЯ НА SCHRACK

- Изводите на релето са предвидени за директно запояване или за печатна платка
- Цокъл за щекерно закрепване на релето, с винтови клеми
- Модули със светодиоди и защитни
- 4-полюсният вариант с ток на превключване 6 А осигурява резерв на комутационното табло 20% в сравнение с други релета. Намалената височина на релето позволява по-рационалното използване на пространството в таблото.
- Универсално приложение в автоматизацията и управлението
- 2, 3 или 4 превключващи контакта
- Комутационна мощност до 3000 VA
- Височина 29 mm
- Материалът на контактите не съдържа кадмий
- Механична и електрическа индикация на контактите
- Тест-бутон, защитен от случаен допир, с различни възможности за захващане към цокъла
- Бяло поле за означение
- Съвместимо с RoHS (директива 2002/95/EC)

ДОПЪЛНИТЕЛНИ ТЕХНИЧЕСКИ ДАННИ

- Данни за контактите

Брой и тип контакти	2 ПК / 3 ПК / 4 ПК
Конструкция на контактите:	Единични контакти:
Ток на превключване:	12 A/ 10 A/ 6 A
Номинално напрежение:	250 V~/250 V~/250 V~
Макс. напрежение на превключване:	440 V~/440 V~/440 V~
Макс. мощност на превключване:	3000 VA/2500 VA/1500 VA
Пиков ток:	24 A/ 20 A/ 12 A
Материал на контактите:	AgNi 90/10, AgNi 90/10 позл.

- Номинални данни на контактите

Тип	Товар	Бр. превключвания	Стандарт
РТ570	6 А, 250 V~, при ПК	1x10 ⁵	VDE 0435
- Данни за бобината

Номинално напрежение	Бобина на постоянен ток:	6 - 220 V-
	Бобина на променлив ток:	6 - 230 V~
Номинална мощност	Бобина на постоянен ток:	типично 0,75 W
	Бобина на променлив ток:	типично 1,0 VA
Работен обхват / Категория на задействане:		2/b
Работен обхват, променливотокова бобина 60 Hz при 70 °C:		90 - 110 % U _{ном.}

ПОЛЕЗНИ СЪВЕТИ

Миниатурното реле от серията РТ се използва предимно в системите за управление на отопления и асансьори, машини и промишлени технологични процеси.

ОБЛАСТ НА ПРИЛОЖЕНИЕ

Универсално приложение в автоматизацията и управлението

ПРИНАДЛЕЖНОСТИ

Изводите на релето са предвидени за директно запояване или за печатна платка
Цокъл за щекерно закрепване на релето, с винтови клеми
Модули със светодиоди и защитни

ОПАКОВКА

Всички минирелета РТ се доставят в нова удобна за потребителя картонена опаковка в комплекти по 10 броя.

МИНИРЕЛЕ, ТИП РТ – ПРОДЪЛЖЕНИЕ



МИНИРЕЛЕ РТ

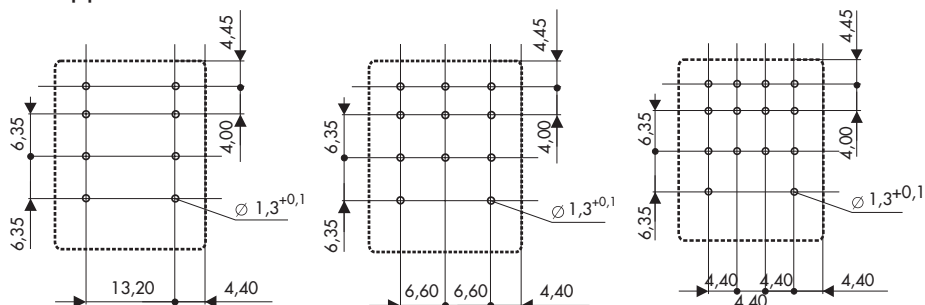

ЗАБЕЛЕЖКА

Технически подробности са на разположение при запитване за одобрените типове.

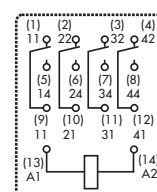
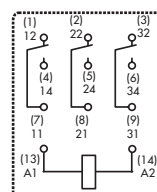
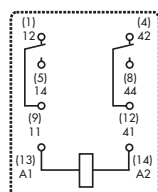

НОМИНАЛНО НАПРЕЖЕНИЕ НА БОБИНАТА	КАТАЛОЖЕН НОМЕР
С 2 ПРЕВКЛЮЧАЩИ КОНТАКТА, 12 А БОБИНИ НА ПОСТОЯННО И ПРОМЕНЛИВО НАПРЕЖЕНИЕ	
24 V DC	PT270024
110 V DC	PT270110
24 V AC	PT270524
230 V AC	PT270730
С 3 ПРЕВКЛЮЧАЩИ КОНТАКТА, 10 А БОБИНИ НА ПОСТОЯННО И ПРОМЕНЛИВО НАПРЕЖЕНИЕ	
24 V DC	PT370024
125 V DC	PT370125
24 V AC	PT370524
230 V AC	PT370730
С 4 ПРЕВКЛЮЧАЩИ КОНТАКТА, 6 А БОБИНИ НА ПОСТОЯННО И ПРОМЕНЛИВО НАПРЕЖЕНИЕ	
6 V DC	PT570006
12 V DC	PT570012
12 V DC с позлатени контакти	PT580012
24 V DC	PT570024
24 V DC със светодиоди	PT570L24
24 V DC с позлатени контакти	PT580024
48 V DC	PT570048
60 V DC	PT570060
110 V DC	PT570110
110 V DC с позлатени контакти	PT580110
125 V DC	PT570125
220 V DC	PT570220
220 V DC със светодиоди	PT570N20
220 V DC с позлатени контакти	PT580220
6 V AC	PT570506
12 V AC	PT570512
24 V AC	PT570524
24 V AC със светодиоди	PT570R24
24 V AC с позлатени контакти	PT580524
48 V AC	PT570548
60 V AC	PT570560
115 V AC	PT570615
230 V AC	PT570730
230 V AC със светодиоди	PT570T30
230 V AC с позлатени контакти	PT580730
230 V AC, изводи за печатна платка	PT571730

ЦОКЛИ ЗА ЩЕКЕРНО ЗАКРЕПВАНЕ НА РТ РЕЛЕТА С ВИНТОВИ КЛЕМИ

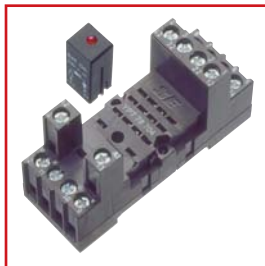

YPT78704



YMFDG230

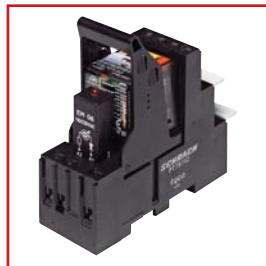

PT78742

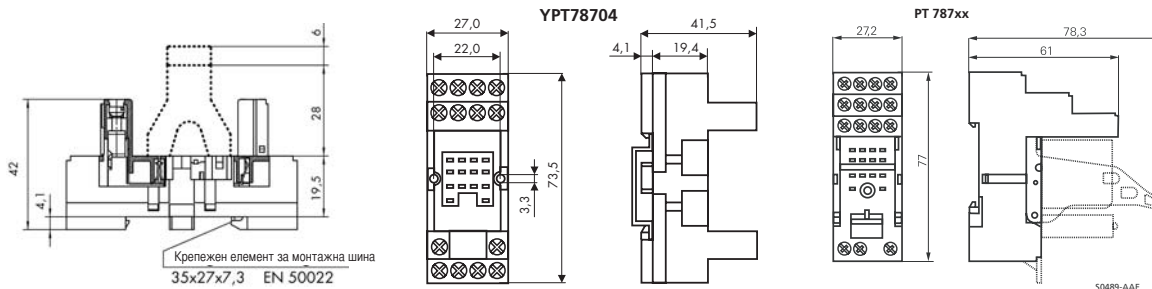

ОПИСАНИЕ	КАТАЛОЖЕН НОМЕР
Цокъл, 4-пол., 6 А	YPT78704
Цокъл, 4-пол., 6 А с обратен диод 1N4007	YPT78110
Цокъл, I/O, 4-пол., 6 А	PT78742
Цокъл, 2-пол., 12 А	YPT78702
Цокъл, I/O, 2-пол., 12 А	PT78722
Цокъл, 3-пол., 10 А	YPT78703

ПРИНАДЛЕЖНОСТИ ЗА МОНТАЖНИ ЦОКЛИ С ВИНТОВИ КЛЕМИ

ОПИСАНИЕ	КАТАЛОЖЕН НОМЕР
Табелка за надписване	YPT16040
Фиксираща скоба	YPT16016
Табелка за надписване за PT787xx	PT17040
Фиксираща скоба за PT787xx	PT17021
Метална скоба за цокъл	PT28800

СВЕТОДИОДНИ И ЗАЩИТНИ МОДУЛИ ЗА ЦОКЛИ С ВИНТОВИ КЛЕМИ С ВИНТОВА КЛЕМА И БЕЗВИНТОВИ КЛЕМИ

ОПИСАНИЕ	КАТАЛОЖЕН НОМЕР
Червен светодиоден модул, 6...24 V DC с обратен диод 1N4007, A1+	YMLRD024-A
Червен светодиоден модул, 6...24V DC с обратен диод 1N4007, A1-	YMLRD024
Зелен светодиоден модул, 6...24 V DC с обратен диод 1N4007, A1+	YMLGD024
Зелен светодиоден модул, 6...24 V AC/DC	YMLGA024
Червен светодиоден модул, 6...24 V AC/DC	YMLRA024
Червен светодиоден модул, 110...230 V AC	YMLRW230
Зелен светодиоден модул, 110...230 V AC	YMLGW230
Модул с обратен диод 6...230 V DC, A1+	YMFDG230
Червен RC модул, 6...24 V AC/DC	YMRCW024
RC модул, 110...230 V AC	YMRCW230
Варисторен модул 24 V AC	YMWAW024
Варисторен модул 230 V AC	YMWAW230

ЦОКЛИ ЗА ЩЕКЕРНО ЗАКРЕПВАНЕ НА РТ РЕЛЕТА С БЕЗВИНТОВИ КЛЕМИ

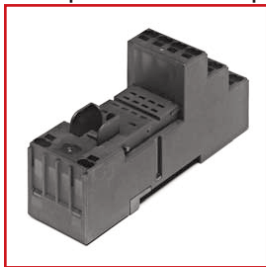

PT7874P

ОПИСАНИЕ	КАТАЛОЖЕН НОМЕР
Безвинтов цокъл, 4-пол., 6 А	PT7874P

ПРИНАДЛЕЖНОСТИ ЗА ЦОКЛИ С БЕЗВИНТОВИ КЛЕМИ



PT17021

ОПИСАНИЕ	КАТАЛОЖЕН НОМЕР
Пластмасова фиксираща скоба, височина на релето 29/35 mm	PT17021
Метална фиксираща скоба РТ, височина на релето 29 mm	PT28800
Табелка за надписване	PT17040
Спомагателно звено	PT170P1

ЦОКЛИ РТ

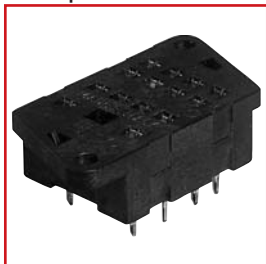

PT78600

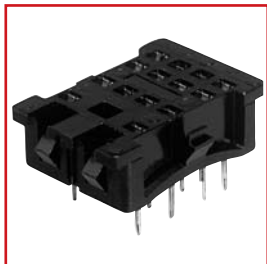

PT78601

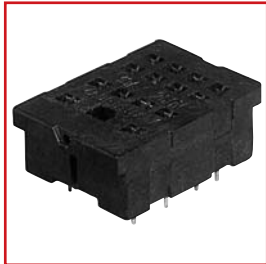

PT78604

ОПИСАНИЕ	КАТАЛОЖЕН НОМЕР
Цокъл с винтови клеми, 4-полюсен, 6 А	PT78600
Цокъл за 4-пол. реле за печатна платка, 6 А	PT78604
Цокъл за запояване, 4-полюсен, 6 А	PT78601
Цокъл за печатна платка, 3-полюсен, 10 А	PT78603
Цокъл за 2-пол. реле за печатна платка, 10 А	PT78602

ПРИНАДЛЕЖНОСТИ ЗА ЦОКЛИ РТ

ОПИСАНИЕ	КАТАЛОЖЕН НОМЕР
Метална скоба за цокли за печатна платка	PT28802

МНОГОРЕЖИМНО РЕЛЕ, ТИП МТ



МНОГОРЕЖИМНО РЕЛЕ МТ



MT326024/MTMF0W00

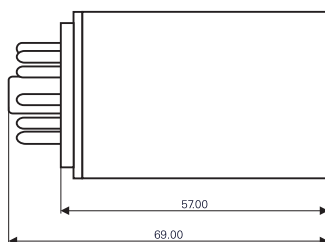
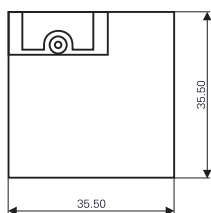
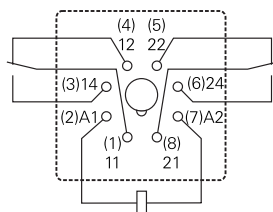
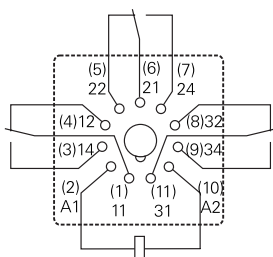

ИНФОРМАЦИЯ НА SCHRACK

- 2 или 3 превключващи контакта
- Материалът на контактите не съдържа кадмий
- Механична стандартна индикация
- Електрическа индикация
- Нова система на тестване с преден тест-бутон, безопасен срещу допир, и вградена блокираща тестова пластина.
- Обезопасени срещу допир
- Вградена блокираща пластина в капачката
- Предно разположен тест-бутон
- Бяло поле за означение
- Съвместимо с RoHS (директива 2002/95/EC)

- Бобина на постоянен ток:
Напрежение на задействане равно на 0,75 x от номиналното напрежение.
Напрежение на изключване равно на 0,10 x от номиналното напрежение.
- Бобина на променлив ток:
Напрежение на задействане равно на 0,80 x от номиналното напрежение.
Напрежение на изключване равно на 0,40 x от номиналното напрежение.

ТЕХНИЧЕСКИ ДАННИ

Миниатюрното реле от серията МТ се използва предимно в системите за управление на отопления и асансьори, машини и промишлени технологични процеси.

ПРИНАДЛЕЖНОСТИ

- Винтови цокли
- Защитни модули
- Цокли за щекерно закрепване

ЗАБЕЛЕЖКА

Технически подробности са на разположение при запитване за одобрените типове

МНОГОРЕЖИМНО РЕЛЕ, ТИП МТ – ПРОДЪЛЖЕНИЕ

НАПРЕЖЕНИЕ НА БОБИНАТА	РАЗМ. (ШХВХД) ММ	КАТАЛОЖЕН НОМЕР
С 2 ПРЕВКЛЮЧАЩИ КОНТАКТА, 10 А, 8-ПОЛЮСНО РЕЛЕ, ПОСТОЯННОТОКОВА БОБИНА		
12 V	35,5x35,5x69	MT221012
24 V	35,5x35,5x69	MT221024
48 V	35,5x35,5x69	MT221048
110 V	35,5x35,5x69	MT221110
220 V	35,5x35,5x69	MT221220
С 3 ПРЕВКЛЮЧАЩИ КОНТАКТА, 10 А, 11-ПОЛЮСНО РЕЛЕ, ПОСТОЯННОТОКОВА БОБИНА		
6 V	35,5x35,5x69	MT321006
12 V	35,5x35,5x69	MT321012
24 V	35,5x35,5x69	MT321024
24 V с позлатени контакти	35,5x35,5x69	MT331024
24 V с обратен диод	35,5x35,5x69	MT3210C4
48 V	35,5x35,5x69	MT321048
60 V	35,5x35,5x69	MT321060
110 V	35,5x35,5x69	MT321110
220 V	35,5x35,5x69	MT321220
24 V със светодиоди и обратен диод	35,5x35,5x69	MT3230C4
24 V със светодиоди	35,5x35,5x69	MT323024
48 V със светодиоди	35,5x35,5x69	MT323048
60 V със светодиоди	35,5x35,5x69	MT323060
110 V със светодиоди	35,5x35,5x69	MT323110
220 V със светодиоди	35,5x35,5x69	MT323220
С 2 ПРЕВКЛЮЧАЩИ КОНТАКТА, 10 А, 8-ПОЛЮСНО РЕЛЕ, ПРОМЕНЛИВОТОКОВА БОБИНА		
6 V	35,5x35,5x69	MT226006
12 V	35,5x35,5x69	MT226012
24 V	35,5x35,5x69	MT226024
48 V	35,5x35,5x69	MT226048
115 V	35,5x35,5x69	MT226115
230 V	35,5x35,5x69	MT226230
230 V със светодиоди	35,5x35,5x69	MT228230
230 V с позлатени контакти	35,5x35,5x69	MT236230
С 3 ПРЕВКЛЮЧАЩИ КОНТАКТА, 10 А, 11-ПОЛЮСНО РЕЛЕ, ПРОМЕНЛИВОТОКОВА БОБИНА		
6 V	35,5x35,5x69	MT326006
12 V	35,5x35,5x69	MT326012
24 V	35,5x35,5x69	MT326024
24 V със светодиоди	35,5x35,5x69	MT328024
48 V	35,5x35,5x69	MT326048
60 V	35,5x35,5x69	MT326060
110 V	35,5x35,5x69	MT326110
115 V	35,5x35,5x69	MT326115
115 V със светодиоди	35,5x35,5x69	MT328115
230 V	35,5x35,5x69	MT326230
230 V с позлатени контакти	35,5x35,5x69	MT336230
230 V със светодиоди	35,5x35,5x69	MT328230
230 V със светодиоди и позлатени контакти	35,5x35,5x69	MT338230

МНОГОРЕЖИМНИ РЕЛЕТА, ТИП МТ

ЦОКЛИ ЗА ЩЕКЕРНО ЗАКРЕПВАНЕ НА МТ РЕЛЕТА С ВИНТОВИ КЛЕМИ



YMR78700



MT78740

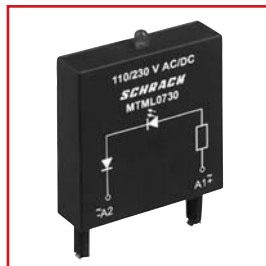

MTML0730



MTMF0W00

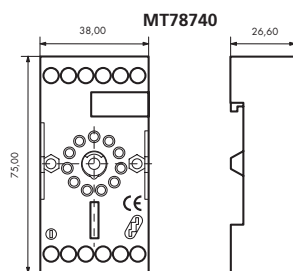
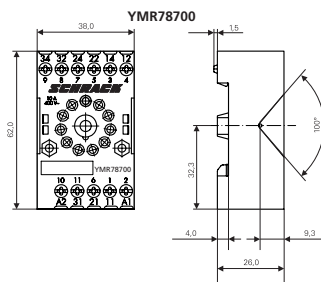

ОПИСАНИЕ	РАЗМ. (ШХВХД) ММ	КАТАЛОЖЕН НОМЕР
11-полюсен винтов цокъл	38x62x26	YMR78700
8-полюсен винтов цокъл	38x62x26	YMR78701
11-полюсен винтов цокъл с ос за модулите	38x75x26	MT78740
Метална фиксираща скоба	-	MT28800

СВЕТОДИОДНИ, ФУНКЦИОНАЛНИ И ЗАЩИТНИ МОДУЛИ ЗА МТ ЦОКЛИ МТ78740

ОПИСАНИЕ	РАЗМ. (ШХВХД) ММ	КАТАЛОЖЕН НОМЕР
Модул с обратен диод 1N4007	35x55x10	MTMT00A0
RC-модул мрежови, 115/240 V AC	35x55x10	MTMU0730
RC-модул мрежови, 6/24 V AC	35x55x10	MTMU0524
Светодиоден модул 24 V-/24 V~	35x55x10	MTML0024
Светодиоден модул 230 V~	35x55x10	MTML0730
Таймерен модул / многофункционален	35x55x20	MTMF0W00
Таймерен модул / закъснение - включено	35x55x20	MTMZ0W00

ЦОКЛИ МТ ЗА ЗАПОЯВАНЕ И ПЕЧАТНИ ПЛАТКИ



MT78612

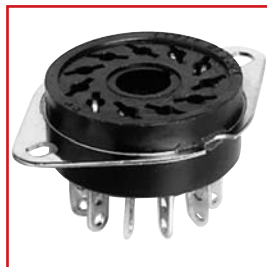

MT78613



MT78602



MT78603

ОПИСАНИЕ	РАЗМ. (ШХВХД) ММ	КАТАЛОЖЕН НОМЕР
8-полюсен цокъл с изводи за запояване	32x48x22	MT78612
11-полюсен цокъл с изводи за запояване	32x48x22	MT78613
8-полюсен цокъл с изводи за печатна платка	O28x19	MT78602
11-полюсен цокъл с изводи за печатна платка	O28x19	MT78603

МОЩНО РЕЛЕ, ТИП RM, 1-, 2- ИЛИ 3-ПОЛЮСНИ

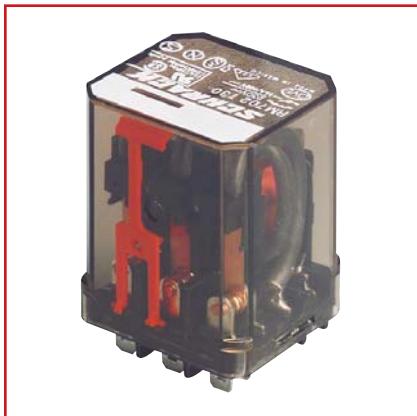

МОЩНО РЕЛЕ RM

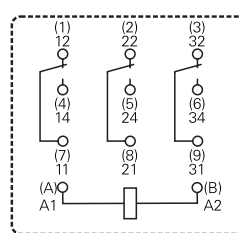
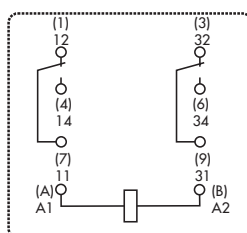
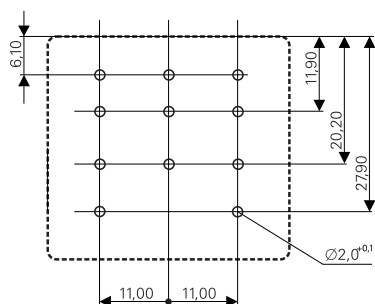
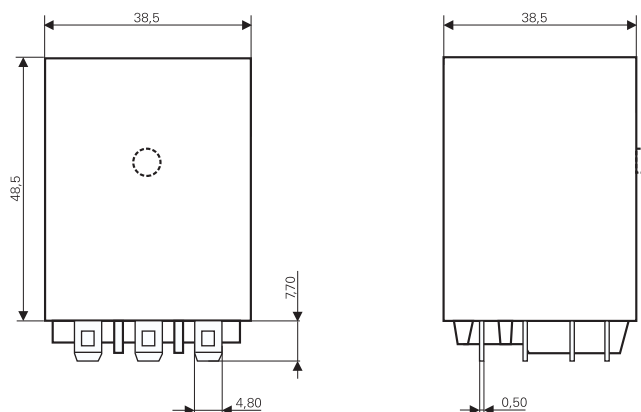

ИНФОРМАЦИЯ НА SCHRACK

- 1- / 2- / 3-полюсни, 10/16/25/30 A, бобини на постоянно и променливо напрежение
- За щекерно свързване и печатни платки
- Механична индикация, тест-бутон
- Свързване с кабелни обувки, монтаж на DIN-шина
- Съвместимо с RoHS (директива 2002/95/EC)
- Бобина на постоянен ток:
Напрежение на задействане равно на 0,75 x от номиналното напрежение.
Напрежение на изключване равно на 0,1 x от номиналното напрежение.
- Бобина на променлив ток:
Напрежение на задействане равно на 0,8 x от номиналното напрежение.
Напрежение на изключване равно на 0,4 x от номиналното напрежение.

За мощни релета RM 8:

- 2 превключващи контакта
- Бобини на постоянно или променливо напрежение
- Механична индикация
- Тест-бутон
- Щекерно свързване или монтаж на DIN-шина
- Приложение в почистващи машини, управление на нагревателни и охлаждащи инсталации

За мощни релета RM C/D:

- 1 НО или 1 НО + 1 НЗ
- Мощност на превключване до 7200 VA
- Бобини на постоянно или променливо напрежение
- Тест-бутон
- Щекерно свързване
- Приложение в зарядни устройства, управление на нагревателни инсталации

ДОПЪЛНИТЕЛНИ ТЕХНИЧЕСКИ ДАННИ

За мощни релета RM 5/6:

- Контакти: 2 НО или 3 НО
- Разстояние между контактите: 3 mm
- Бобини на постоянно или променливо напрежение
- Тест-бутон
- Свързване с кабелни обувки, щекерен монтаж на DIN-шина
- Приложение в аварийни захранвания, управление на помпи

ПОЛЕЗНИ СЪВЕТИ

Употреба за директно управление на свързани на късо ротационни двигатели, устройства за съхранение на топла вода и електрически пещи с работа извън пиковите часове. Може да бъде използвано като превключвателно реле в серийни устройства.

ЗАБЕЛЕЖКА

Технически подробности са на разположение при запитване за одобрените типове.

ПРИНАДЛЕЖНОСТИ

Цокли

МОЩНО РЕЛЕ, ТИП RM, 1-, 2- или 3-ПОЛЮСНИ – ПРОДЪЛЖЕНИЕ

С БОБИНИ ЗА ПОСТОЯННО НАПРЕЖЕНИЕ

ОПИСАНИЕ	РАЗМ. (ШХВХД) ММ	КАТАЛОЖЕН НОМЕР
1 НО, 30 А, 24 V, Faston 250	38,5x73,5x35,5	RM05024
2 НО, 16 А, 24 V, Faston 187	38,5x56,2x35,5	RM232024-D
2 ПК, 25 А, 12 V, Faston 250	38,5x56,2x35,5	RM835012
2 ПК, 25 А, 24 V, Faston 250	38,5x56,2x35,5	RM835024
2 ПК, 25 А, 24 V, Faston 250 закрепване с щракване	38,5x56,2x44	RM839024
2 ПК, 25 А, 24 V, капачка със закрепване с щракване хоризонтална позиция, Faston 250	38,5x56,2x35,5	RM838024
3 ПК, 10 А, 12 V, Faston 187	38,5x56,2x35,5	RM332012-D
3 ПК, 10 А, 24 V, Faston 187	38,5x56,2x35,5	RM332024-D
3 ПК, 16 А, 12 V, Faston 187	38,5x56,2x35,5	RM732012-C
3 ПК, 16 А, 24 V, Faston 187	38,5x56,2x35,5	RM732024-C
3 ПК, 16 А, 24 V, капачка със закрепване с щракване хоризонтална позиция, Faston 250	38,5x56,2x44	RM739024-C
3 ПК, 16 А, 24 V, капачка с пластинка със закрепване с щракване, Faston 250	38,5x73,5x35,5	RM735024-C
3 ПК, 16 А, 60 V, Faston 187	38,5x56,2x35,5	RM732060

С БОБИНИ ЗА ПРОМЕНЛИВО НАПРЕЖЕНИЕ

ОПИСАНИЕ	РАЗМ. (ШХВХД) ММ	КАТАЛОЖЕН НОМЕР
3 ПК, 10 А, 380 V, Faston 187	38,5x56,2x35,5	RM332880-D
2 ПК, 16 А, 230 V, капачка с пластинка, вертикална позиция, Faston 250	38,5x73,5x35,5	RM235730-C
2 ПК, 16 А, 230 V, Faston 187	38,5x56,2x35,5	RM232730-D
2 ПК, 25 А, 230 V, капачка с пластинка, Faston 250	38,5x73,5x35,5	RM8357305E
2 ПК, 16 А, 230 V, капачка със закрепване с щракване Faston 250	38,5x56,2x44	RM839730
2 ПК, 25 А, 230 V, Faston 250 закрепване с щракване вертикална позиция	38,5x56,2x44	RM838730
2 ПК, 25 А, 230 V, Faston 250 закрепване с щракване хоризонтална позиция 3	38,5x56,2x44	RM809730
2 ПК, 25 А, 230 V, Faston 250	38,5x73,5x35,5	RM805730
3 ПК, 10 А, 24 V, Faston 187	38,5x56,2x35,5	RM332524-D
3 ПК, 10 А, 230 V, Faston 187	38,5x56,2x35,5	RM3327305E
3 ПК, 16 А, 24 V, Faston 187	38,5x56,2x35,5	RM732524-C
3 ПК, 16 А, 230 V, Faston 187	38,5x56,2x35,5	RM732730
3 ПК, 16 А, 230 V, капачка с пластинка със закрепване с щракване, Faston 250	38,5x73,5x35,5	RM7357305E
3 ПК, 16 А, 230 V, капачка със закрепване с щракване, Faston 250	38,5x66x35,5	RM738730-C
3 ПК, 16 А, 230 V, капачка със закрепване с щракване, Faston 250	38,5x56,2x44	RM7397305E

ПРИНАДЛЕЖНОСТИ: ЦОКЛИ



ЦОКЛИ

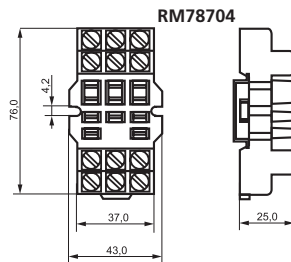
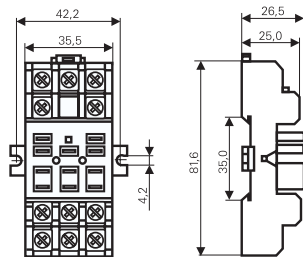

RM78700



RM78701



RM78702

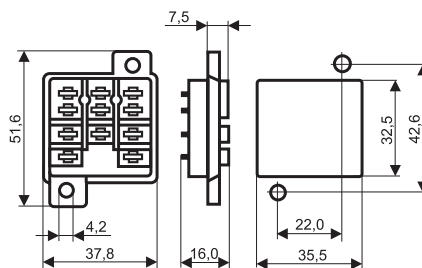

ОПИСАНИЕ	РАЗМ. (ШХВХД) ММ	КАТАЛОЖЕН НОМЕР
Цокъл с винтови клеми за DIN-шина	49x81,6x26,5	RM78705
Цокъл с винтови клеми за монтажна плоча	43x76x26,5	RM78704
Цокъл с винтови клеми за предна плоча	37,8x51,6x16	RM78700
Цокъл с изводи за запояване	37,8x51,6x16	RM78701
Цокъл с изводи за печатна платка	37,8x51,6x11,1	RM78702-A
Закрепващи скоби за RM 78700, RM 78701, RM 78702	-	RM28802

МОЩНИ РЕЛЕТА ЗА ПЕЧАТНИ ПЛАТКИ, ТИП RT

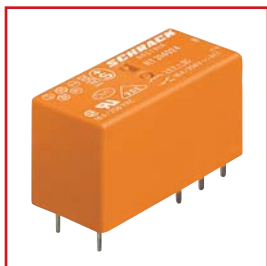

МОЩНИ РЕЛЕТА ЗА ПЕЧАТНИ ПЛАТКИ, ТИП RT

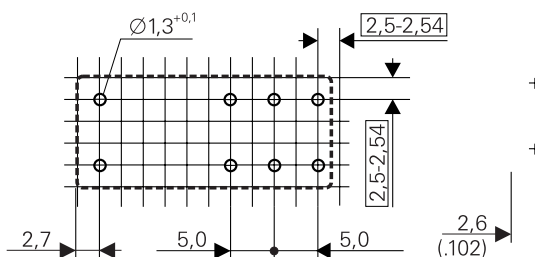
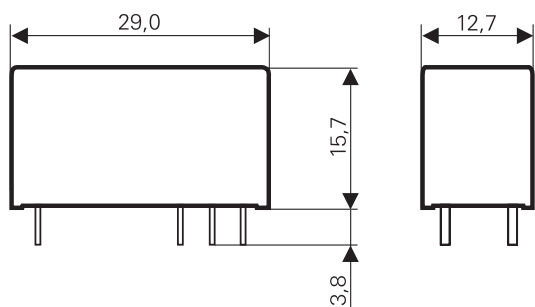

ИНФОРМАЦИЯ НА SCHRACK

- 1-полюсни 16 А, 2-полюсни 8 А
- Бобина 400 mW / 0,75 VA
- Контакт на бобината 5 kV/10 mm, клас на защита II (VDE 0700)
- Околна температура: 85 °C (постояннотокова бобина)
- Ниска височина: 15,7 mm
- Възможно изпълнение с позлатени контакти
- Цокли за печатна платка и винтови
- Варианти за големи токове на включване
- Бобини на променливо или постоянно напрежение
- Съвместимо с RoHS (директива 2002/95/EC)

ПОЛЕЗНИ СЪВЕТИ

За електрически устройства за контролни системи, за управления с програмируема памет, за командни контактори, сервомотори, магнитни вентили, подедни магнити и т.н.

СЕРТИФИКАТИ

VDE 0700

ЗАБЕЛЕЖКА

Технически подробности са на разположение при запитване за одобрените типове.

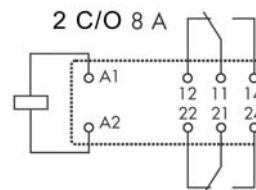
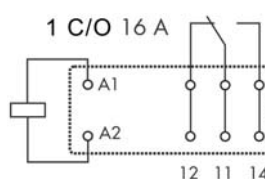

С БОБИНИ ЗА ПОСТОЯННО НАПРЕЖЕНИЕ

ОПИСАНИЕ	РАЗМ. (ШХВХД) ММ	КАТАЛОЖЕН НОМЕР
1-пол., бобина 5V, 1 ПК 16 А	29x12,6x15,7	RT314005
1-пол., бобина 6V, 1 ПК 16 А	29x12,6x15,7	RT314006
1-пол., бобина 16V, 1 ПК 16 А	29x12,6x15,7	RT314012
1-пол., бобина 24V, 1 ПК 16 А	29x12,6x15,7	RT314024
1-пол., бобина 48V, 1 ПК 16 А	29x12,6x15,7	RT314048
1-пол., бобина 110V, 1 ПК 16 А	29x12,6x15,7	RT314110
2-пол., бобина 5V, 2 ПК 8 А	29x12,6x15,7	RT424005
2-пол., бобина 6V, 2 ПК 8 А	29x12,6x15,7	RT424006
2-пол., бобина 12V, 2 ПК 8 А	29x12,6x15,7	RT424012
2-пол., бобина 24V, 2 ПК 8 А	29x12,6x15,7	RT424024
2-пол., бобина 48V, 2 ПК 8 А	29x12,6x15,7	RT424048
2-пол., бобина 60V, 2 ПК 8 А	29x12,6x15,7	RT424060
2-пол., бобина 110V, 2 ПК 8 А	29x12,6x15,7	RT424110

С БОБИНИ ЗА ПРОМЕНЛИВО НАПРЕЖЕНИЕ

ОПИСАНИЕ	РАЗМ. (ШХВХД) ММ	КАТАЛОЖЕН НОМЕР
1-пол., бобина 24V, 1 ПК 16 А	29x12,6x15,7	RT314524
1-пол., бобина 230V, 1 ПК 16 А	29x12,6x15,7	RT314730
2-пол., бобина 24V, 2 ПК 8 А	29x12,6x15,7	RT424524
2-пол., бобина 115V, 2 ПК 8 А	29x12,6x15,7	RT424615
2-пол., бобина 230V, 2 ПК 8 А	29x12,6x15,7	RT424730

ПРИНАДЛЕЖНОСТИ

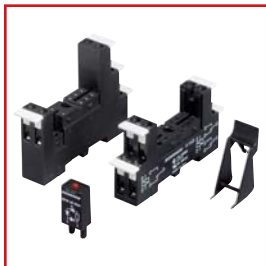

???

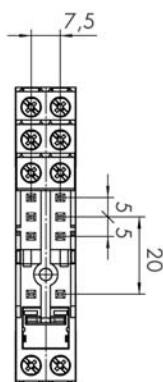
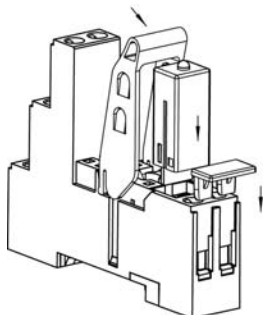

Запазваме си правото да прилагаме технически промени

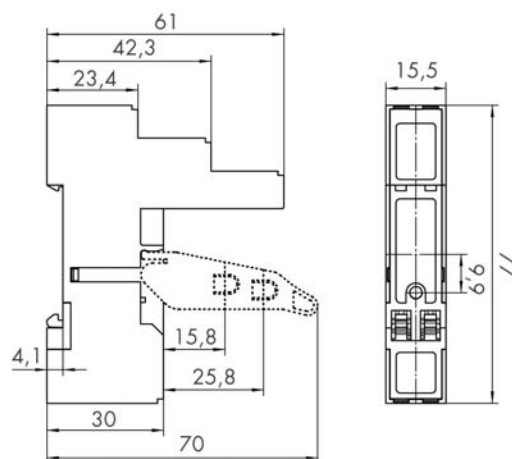

ОПИСАНИЕ	КАТАЛОЖЕН НОМЕР
8-пол. безвинтов цокъл I/O 5,0 за 1- и 2-пол. реле	RT7872P
8-пол. винтов цокъл, обичаен за 1- и 2-пол. реле	RT78725
8-пол. винтов цокъл I/O 5,0 за 1- и 2-пол. реле	YRT78626
Фиксираща скоба	YRT16016
Табелка за надписване	YRT16040
Червен светодиоден модул, 6...24 V DC с обратен диод 1N4007, A1+	YMLRD024-A
Червен светодиоден модул, 6... 24V DC с обратен диод 1N4007, A1-	YMLRD024
Зелен светодиоден модул, 6...24 V AC/DC	YMLGA024
Червен светодиоден модул, 6...24 V AC/DC	YMLRA024
Червен светодиоден модул, 110...230 V AC	YMLRW230
Зелен светодиоден модул, 110...230 V AC	YMLGW230
Модул с обратен диод 6...230 V DC, A1+	YMF DG230
Червен RC модул, 6...24 V AC/DC	YMRCW024
RC модул, 110...230 V AC	YMRCW230
2-пол. джъмперна планка за RT7872P	RT170P1

ТЪНКОВИ РЕЛЕТА ЗА ПЕЧАТНИ ПЛАТКИ, ТИП SNR



ТЪНКОВИ РЕЛЕТА ЗА ПЕЧАТНИ ПЛАТКИ

ИНФОРМАЦИЯ НА SCHRACK

- 6 A/1-полюсни
- Изключително тесни: 5 mm
- Контактите не съдържат кадмий
- Чувствителност на бобината: 170 mW
- Напрежение бобина-контакт: 4 kV, разстояние на въздушен / повърхностен пробив: 6/8 mm
- Вариант с 1 НО контакт, разстояние на въздушен / повърхностен пробив: 8/8 mm – по заявка
- Клас на защита II (VDE 0631)
- Голяма плътност при работа и опаковане
- Съвместимо с RoHS (директива 2002/95/EC)

ОБЛАСТ НА ПРИЛОЖЕНИЕ

Централни и локални отоплителни контролни системи, изключително тесни свързващи устройства, интерфейсна технология, таймерни реле, програмируеми контролери, I/O модули.

ЗАБЕЛЕЖКА

Технически подробности са на разположение при запитване за одобрените типове.

ОПИСАНИЕ	КАТАЛОЖЕН НОМЕР
1 превк. контакт, 12 V DC	SNR03012
1 превк. контакт, 24 V DC	SNR03024
1 превк. контакт, 24 V DC с позлатени контакти	SNR07024
1 включващ контакт, 24 V DC	SNR13024

SNR ПАКЕТ С ВИНТОВИ КЛЕМИ ИЛИ ПРУЖИННИ КЛЕМИ, СВЕТОДИОД, РЕЛЕ И ЗАЩИТНА СХЕМА



SNR ПАКЕТ

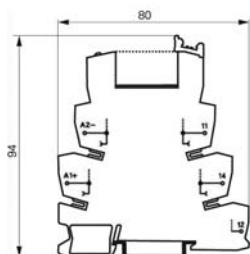

ИНФОРМАЦИЯ НА SCHRACK

- Ширина на модула само 6,2 mm
- Релейният пакет се състои от реле и цокъл
- Стандартна индикация на електрическо превключване (светодиод)
- Изпълнения за постоянен и променлив ток
- Тесните ширини позволяват голяма плътност при работа и опаковане
- Със защитна схема
- Страничен мост в няколко цвята

ОПИСАНИЕ	КАТАЛОЖЕН НОМЕР
SNR ПАКЕТ С ВИНТОВИ КЛЕМИ	
SNR пакет с винтови клеми, 12 V DC	ST3P3LB2
SNR пакет с винтови клеми, 24 V DC	ST3P3LC4
SNR пакет с винтови клеми, 24 V DC, реле с позлатени контакти	ST3P2LC4
SNR пакет с винтови клеми, 115 V AC/DC	ST3P3SM5
SNR пакет с винтови клеми, 230 V AC/DC	ST3P3TP0
SNR ПАКЕТ С ПРУЖИННИ КЛЕМИ	
SNR пакет с пружинни клеми, 12 V DC	ST4P3LB2
SNR пакет с пружинни клеми, 24 V DC	ST4P3LC4
SNR пакет с пружинни клеми, 24 V DC, реле с позлатени контакти	ST4P2LC4
SNR пакет с пружинни клеми, 115 V AC/DC	ST4P3SM5
SNR пакет с пружинни клеми, 230 V AC/DC	ST4P3TP0

SNR ЦОКЪЛ БЕЗ РЕЛЕ

ОПИСАНИЕ	КАТАЛОЖЕН НОМЕР
Цокъл за SNR REL 12/24/48 UDC	ST3FLC4

ПРИНАДЛЕЖНОСТИ ЗА SNR ПАКЕТ

ОПИСАНИЕ	КАТАЛОЖЕН НОМЕР
Табелка за надписване	ST37040
Разделителна пластина	ST36040
SNR-мост тип гребен, червен, 500 mm, за тип STG	ST37001
SNR-мост тип гребен, син, 500 mm, за тип STG	ST37002
SNR-мост тип гребен, сив, 500 mm, за тип STG	ST37003

TOP-TECHNIC



МС – СИСТЕМЕН ПРЕГЛЕД

TOP-TECHNIC



МО – СИСТЕМЕН ПРЕГЛЕД

TOP-TECHNIC



ИЗКЛЮЧАЩО РЕЛЕ ПРИ ОСТАТЪЧЕН ТОК
С ПРЕОБРАЗОВАТЕЛ

ПРЕКЪСВАЧИ (МО-МС/МССВ)

■ СЪДЪРЖАНИЕ

МО / МС – СИСТЕМЕН ПРЕГЛЕД	Страница 290
МС – СИСТЕМЕН ПРЕГЛЕД	Страница 291
МС – ТИПОРАЗМЕР 1 / ДО 160 А	Страница 293
МС – ТИПОРАЗМЕР 2 / ДО 300 А	Страница 307
МС – ТИПОРАЗМЕР 3 / ДО 630 А	Страница 325
МС – ТИПОРАЗМЕР 4 / ДО 2000 А	Страница 342
ИЗКЛЮЧВАЩО РЕЛЕ ПРИ ОСТАТЪЧЕН ТОК С ПРЕОБРАЗОВАТЕЛ ..	Страница 357
МО – СИСТЕМЕН ПРЕГЛЕД	Страница 359
МО – ИНСТАЛАЦИЯ С ФИКСИРАН МОНТАЖ	Страница 364
МО – МОДЕЛИ С ВЪЗМОЖНОСТ ЗА ДЕМОНТАЖ	Страница 367
ПРИНАДЛЕЖНОСТИ ЗА МО	Страница 370

■ ПРЕКЪСВАЧИ – ПРЕГЛЕД

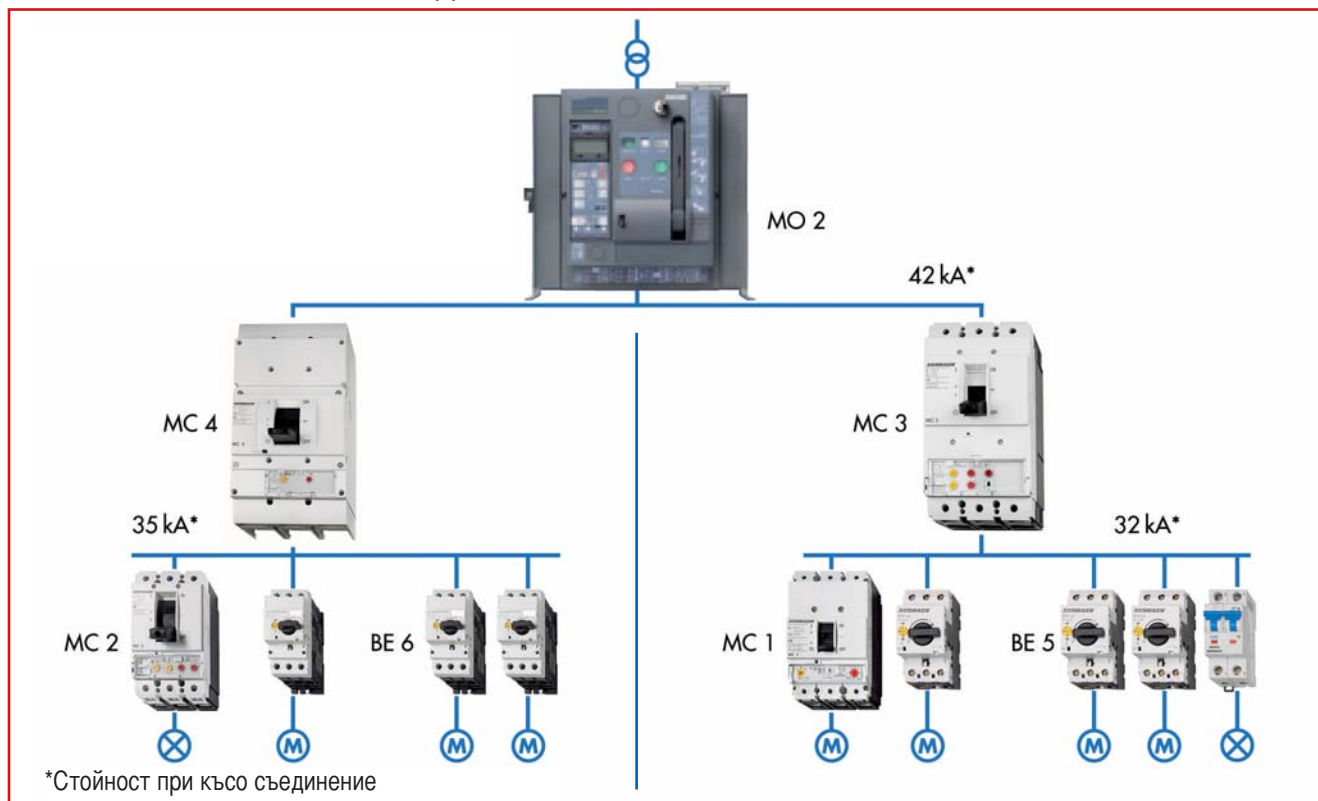

■ СЕЛЕКТИВНОСТ

Благодарение на начина, по който са конструирани, прекъсвачите МС имат високо ниво на селективност, което ви позволява да изградите селективна система.

■ ОПТИМАЛЕН ДИАПАЗОН НА ЗАЩИТА МЕЖДУ 0,16 А И 6300 А

С концепцията на прекъсвачите МС и МО, SCHRACK сега е в състояние да комбинира проверена технология със съвременни характеристики. Тези прекъсвачи работят перфектно заедно и могат да си комуникират един с друг. Прекъсвачите МС и МО имат съвременни комуникационни функции. Те осигуряват оптимална защита между 0,16 А и 6300 А. МС и МО са част от поколение прекъсвачи, чиято модулност позволява употреба във всяко приложение за енергоразпределение. Тези прекъсвачи са с конкурентна цена като осигуряват гъвкавост при проектиране и могат също и да бъдат вградени в системни решения от по-високо ниво. Прекъсвачите МС и МО са произведени съгласно международните стандарти. Комбинирането на интелигентни отворени и компактни устройства заедно с комуникационните системи предоставя много предимства и решения.

■ НЕПРЕКЪСНАТО ПОКРИТИЕ НА ДИАПАЗОНА МЕЖДУ 0,16 А И 6300 А

МС и МО покриват номиналния токов диапазон от 0,16 А до 6300 А. С техните четири класа на комутируема мощност до 150 kA, те предоставят безопасно и същевременно най-ефективно решение – от стандартните приложения до най-строгите изисквания.

■ КОМУНИКАЦИЯТА ОТКРИВА НОВИ ВЪЗМОЖНОСТИ

Прекъсвачите МС и МО откриват нови възможности за енергоразпределение и автоматизация с тяхната комуникационна способност. Те записват всички важни данни, от които се нуждаете, показват ги локално и могат да предадат тези данни до системи от по-високо ниво. По този начин се повишава прозрачността на системата и се намаляват времената за реакция при критични състояния, като пренапрежение, фазов дисбаланс или отказ на фаза. Целевата интервенция може да помогне за избягване на системни срывове като може да бъде планирана превентивна поддръжка. Това повишава времето, в което може да се разполага със системата и машината като се избягват скъпите производствени престои.

■ СИСТЕМИ С ПРЕКЪСВАЧИ – ПРЕДИМСТВОТА

- Прекъсвачите предлагат защита, възможности за осъществяване на контакт и разединяване.
- Контактите винаги използват 3-полюсно превключване, с което се предотвратява работата на двигател на 2 фази.
- В случай на изключване на прекъсвача поради неизправност, прекъсвачът просто се връща в изходно положение след отстраняване на неизправността.
- Дистанционното включване и изключване със съответната индикация е лесно.
- Старееене / замяна на всичките три предпазителя / изместване на характеристикната крива.

КОМПАКТНА КОНСТРУКЦИЯ С 4 ТИПОРАЗМЕРА ЗА ВИСОКОПРОИЗВОДИТЕЛНИ ПРИЛОЖЕНИЯ



МССВ - затворени компактни прекъсвачи от 15 до 2000 А само с четири типоразмера. Тези прекъсвачи могат да бъдат използвани универсално - от най-малките сервизни разпределителни табла до управления на машини или комбинации от стартери на двигатели до големи енергоразпределителни системи с максимална комутационна способност при късо съединение от 150 kA. Специални модификации са на разположение за по-малки номинални мощности със защита с чувствителност при отказ на фаза за двигателни и свързани с двигатели приложения. Гамата на прекъсвачите е попълнена добре със задействане на прекъсвачи с помощта на превключващ лост, ротационно или дистанционно действие. Шунтови, минимално напреженови, дефектнотокови и остатъчнотокови изключватели допълват гамата. МССВ могат да бъдат използвани универсално за постояннотокови приложения благодарение на тяхната висока категория на употреба DC-3: в диапазон от слънчеви батерии до аварийни генераторни акумулатори, до сложни прекъсвачи и защита на постояннотокови шунтови двигатели в реверсивен и стъпков режим. Новите прекъсвачи MC-A са идеалните защитни устройства за постояннотокови мрежи с работни напрежения до 750 V и работни токове до 500 A. Те се отличават с термомагнитни изключващи системи за точно токова детекция на операционни токове и токове на повреди. Тези контакти се отличават с двойна прекъсваща система, която позволява безопасно прекъсване на високоенергийни мрежи с токове на късо съединение до 70 000 A.

УНИФИЦИРАНИ ПРИНАДЛЕЖНОСТИ / УНИВЕРСАЛНА СИСТЕМА НА СВЪРЗВАНЕ



Принадлежности с възможност за модернизация за преден монтаж. Мястото на монтаж е едно и също за рамките от всички размери. Спомагателните контакти и модулите, указващи изключване, са контактни елементи част от гамата контролни изключватели RMC Titan. Те са на разположение във винтови или пружинни модификации. Това намалява времето за монтаж и понижава разходите. Ефективни шунтови минималнонапреженови изключения също са на разположение в комбинация със спомагателни контакти за ранно включване за функции като аварийен стоп или вериги за принудително изключване на товара и предлагат решения за широк спектър от приложения. Характеристиките на свързване на МССВ позволяват ефективната реакция на изискванията към вашата система, каквито и да са те. Независимо дали се използват медни или алуминиеви кабели или медни шини, тези прекъсвачи MC предлагат правилното решение за всеки тип свързване. Допълнителна част предоставя на прекъсвача IP защита (срещу случаен допир).

ПО-ЛЕСНО ВИЗУАЛИЗИРАНЕ, СРАВНЕНИЕ И ДОКУМЕНТИРАНЕ НА ХАРАКТЕРИСТИЧНИТЕ КРИВИ

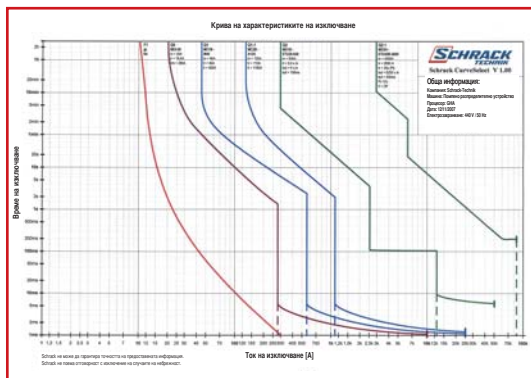

Тази програма за характеристикните криви, на разположение безплатно, поддържа документацията на прекъсвачите, използвани в комплексни комутационни системи. Всички регулиращи параметри могат лесно да се настройват, показват в графична форма и отпечатват с характеристиките на изключване. Например, можете да направите директно сравнение между прекъсвачите MC и MO и предпазителите H.R.C., което ви позволява да оцените класа на селективност за диапазона на претоварване и забавено във времето пренапрежение.

■ МССВ- СИСТЕМЕН ПРЕГЛЕД

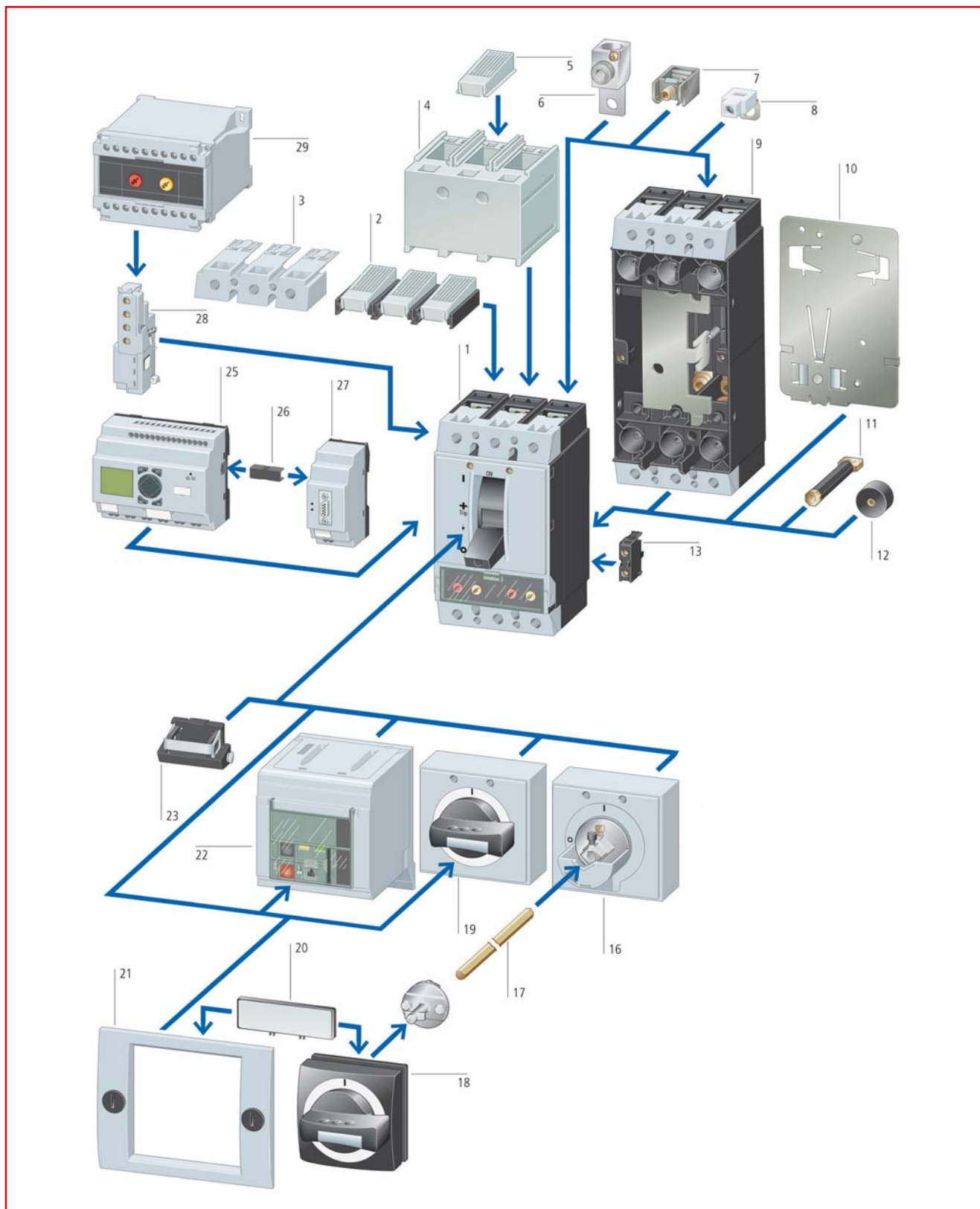

1. Прекъсвач МС, МС-РN, МС-РN разединители
2. Клемна капачка
3. Клемна капачка
4. Защита срещу допир IPX2 за капачката
5. Защита срещу допир IPX2 за капачката
6. Тунелна клемна за алуминиев кабел
7. Клемна за кабелни обувки
8. Клемна на контролната верига
9. Изтегляща се секция
10. Монтажна плоча за скоби

11. Свързване от задната страна
12. Разделител
13. Стандартен спомагателен контакт, допълнителен контакт за индикация на изключването
16. Механизъм за завъртане с опора за оста
17. Удължаваща ос
18. Въртяща се ръкохватка за заключване на врата
19. Въртяща се ръкохватка с механизъм за завъртане
20. Типова табелка

21. Изолационна обвивка
22. Дистанционно задвижване
23. Лостова блокировка
25. Комуникационен модул (DMI)
26. Щепсел за предаване на данни
27. Интерфейс Profibus
28. Напрежен изключвател или допълнителен контакт с ранно включване
29. Реле за време за напрежения изключвател

■ ПРЕКЪСВАЧ 3-ПОЛЮСЕН ДО 160 А С ТЕРМОМАГНИТЕН ИЗКЛЮЧВАТЕЛ ТИПОВЕ МС1В-А, МС1N-А, МС1Н-А



MC110231

■ ИНФОРМАЦИЯ НА SCHRACK

- За защита на системи и кабели
- Регулируемо изключване на тока при претоварване $I: 0,8 - 1 \times I_n$ (фабрична настройка $0,8 \times I_n$)
- Регулируемо изключване на тока на късо съединение $I: 6 - 10 \times I_n$ (фабрична настройка $6 \times I_n$); с изключение на МС.-А40: $8 - 10 \times I_n$
- Винтови клеми като стандартни, клеми за кабелни обувки като принадлежности
- Комутационна способност 25 / 50 / 100 kA при 415 V 50/60 Hz
- Отговаря на IEC/EN 60947-2
- Номинален непрекъснат ток = номинален ток

НОМИНАЛЕН ТОК/ КОМУТАЦИОННА СПОСОБНОСТ	ДИАПАЗОН НА НАСТРОЙКА		ТИП	КАТАЛОЖЕН НОМЕР
	ПРЕТОВАРВАНЕ ИЗКЛЮЧВАТЕЛ (А)	КЪСО СЪЕДИНЕНИЕ ИЗКЛЮЧВАТЕЛ (А)		
3-ПОЛЮСЕН (БАЗОВА КОМУТАЦИОННА СПОСОБНОСТ) 25 kA				
20 A / 25 kA	15...20	фиксиран 350	МС1В-А20	МС120131
25 A / 25 kA	20...25	фиксиран 350	МС1В-А25	МС125131
32 A / 25 kA	25...32	фиксиран 350	МС1В-А32	МС132131
40 A / 25 kA	32...40	320...400	МС1В-А40	МС140131
50 A / 25 kA	40...50	300...500	МС1В-А50	МС150131
63 A / 25 kA	50...63	380...630	МС1В-А63	МС163131
80 A / 25 kA	63...80	480...800	МС1В-А80	МС180131
100 A / 25 kA	80...100	600...1000	МС1В-А100	МС110131
125 A / 25 kA	100...125	750...1250	МС1В-А125	МС112131
160 A / 25 kA	125...160	фиксиран 1280	МС1В-А160	МС116131
3-ПОЛЮСЕН (НОРМАЛНА КОМУТАЦИОННА СПОСОБНОСТ) 50 kA				
20 A / 50 kA	15...20	фиксиран 350	МС1N-А20	МС120231
25 A / 50 kA	20...25	фиксиран 350	МС1N-А25	МС125231
32 A / 50 kA	25...32	фиксиран 350	МС1N-А32	МС132231
40 A / 50 kA	32...40	320...400	МС1N-А40	МС140231
50 A / 50 kA	40...50	300...500	МС1N-А50	МС150231
63 A / 50 kA	50...63	380...630	МС1N-А63	МС163231
80 A / 50 kA	63...80	480...800	МС1N-А80	МС180231
100 A / 50 kA	80...100	600...1000	МС1N-А100	МС110231
125 A / 50 kA	100...125	750...1250	МС1N-А125	МС112231
160 A / 50 kA	125...160	фиксиран 1280	МС1N-А160	МС116231
3-ПОЛЮСЕН (ВИСОКА КОМУТАЦИОННА СПОСОБНОСТ) 100 kA				
20 A / 100 kA	15...20	фиксиран 350	МС1Н-А20	МС120331
25 A / 100 kA	20...25	фиксиран 350	МС1Н-А25	МС125331
32 A / 100 kA	25...32	фиксиран 350	МС1Н-А32	МС132331
40 A / 100 kA	32...40	320...400	МС1Н-А40	МС140331
50 A / 100 kA	40...50	300...500	МС1Н-А50	МС150331
63 A / 100 kA	50...63	380...630	МС1Н-А63	МС163331
80 A / 100 kA	63...80	480...800	МС1Н-А80	МС180331
100 A / 100 kA	80...100	600...1000	МС1Н-А100	МС110331
125 A / 100 kA	100...125	750...1250	МС1Н-А125	МС112331
160 A / 100 kA	125...160	фиксиран 1280	МС1Н-А160	МС116331

■ ПРЕКЪСВАЧ 4-ПОЛЮСЕН ДО 160 А С ТЕРМОМАГНИТЕН ИЗКЛЮЧВАТЕЛ ТИПОВЕ МС1В-4-А, МС1Н-4-А, МС1Н-4-А



MC110231

■ ИНФОРМАЦИЯ НА SCHRACK

- За защита на системи и кабели
- 100% защита от претоварване и късо съединение
- Регулируемо изключване на тока при претоварване $I: 0,8 - 1 \times I_n$ (фабрична настройка $0,8 \times I_n$)
- Регулируемо изключване на тока на късо съединение $I: 6 - 10 \times I_n$ (фабрична настройка $6 \times I_n$); с изключение на МС.-А40: $8 - 10 \times I_n$
- Винтови клеми като стандартни, клеми за кабелни обувки като принадлежности
- Комутационна способност 25 / 50 / 100 kA при 415 V 50/60 Hz
- Спецификации съгласно IEC/EN 60947-2
- Номинален непрекъснат ток = номинален ток

НОМИНАЛЕН ТОК/ КОМУТАЦИОННА СПОСОБНОСТ	ДИАПАЗОН НА НАСТРОЙКА		ТИП	КАТАЛОЖЕН НОМЕР
	ПРЕТОВАРВАНЕ ИЗКЛЮЧВАТЕЛ (А)	КЪСО СЪЕДИНЕНИЕ ИЗКЛЮЧВАТЕЛ (А)		
4-ПОЛЮСЕН (БАЗОВА КОМУТАЦИОННА СПОСОБНОСТ) 25 kA				
20 А / 25 kA	15...20	фиксиран 350	МС1В-4-А20	МС120141
25 А / 25 kA	20...25	фиксиран 350	МС1В-4-А25	МС125141
32 А / 25 kA	25...32	фиксиран 350	МС1В-4-А32	МС132141
40 А / 25 kA	32...40	320...400	МС1В-4-А40	МС140141
50 А / 25 kA	40...50	300...500	МС1В-4-А50	МС150141
63 А / 25 kA	50...63	380...630	МС1В-4-А63	МС163141
80 А / 25 kA	63...80	480...800	МС1В-4-А80	МС180141
100 А / 25 kA	80...100	600...1000	МС1В-4-А100	МС110141
125 А / 25 kA	100...125	750...1250	МС1В-4-А125	МС112141
160 А / 25 kA	125...160	фиксиран 1280	МС1В-4-А160	МС116141
4-ПОЛЮСЕН (НОРМАЛНА КОМУТАЦИОННА СПОСОБНОСТ) 50 kA				
20 А / 50 kA	15...20	фиксиран 350	МС1В-4-А20	МС120241
25 А / 50 kA	20...25	фиксиран 350	МС1Н-4-А25	МС125241
32 А / 50 kA	25...32	фиксиран 350	МС1Н-4-А32	МС132241
40 А / 50 kA	32...40	320...400	МС1Н-4-А40	МС140241
50 А / 50 kA	40...50	300...500	МС1Н-4-А50	МС150241
63 А / 50 kA	50...63	380...630	МС1Н-4-А63	МС163241
80 А / 50 kA	63...80	480...800	МС1Н-4-А80	МС180241
100 А / 50 kA	80...100	600...1000	МС1Н-4-А100	МС110241
125 А / 50 kA	100...125	750...1250	МС1Н-4-А125	МС112241
160 А / 50 kA	125...160	фиксиран 1280	МС1Н-4-А160	МС116241
4-ПОЛЮСЕН (ВИСОКА КОМУТАЦИОННА СПОСОБНОСТ) 100 kA				
20 А / 100 kA	15...20	фиксиран 350	МС1Н-А20	МС120341
25 А / 100 kA	20...25	фиксиран 350	МС1Н-А25	МС125341
32 А / 100 kA	25...32	фиксиран 350	МС1Н-А32	МС132341
40 А / 100 kA	32...40	320...400	МС1Н-А40	МС140341
50 А / 100 kA	40...50	300...500	МС1Н-А50	МС150341
63 А / 100 kA	50...63	380...630	МС1Н-А63	МС163341
80 А / 100 kA	63...80	480...800	МС1Н-А80	МС180341
100 А / 100 kA	80...100	600...1000	МС1Н-А100	МС110341
125 А / 100 kA	100...125	750...1250	МС1Н-А125	МС112341
160 А / 100 kA	125...160	фиксиран 1280	МС1Н-А160	МС116341

РАЗЕДИНИТЕЛИ ДО 160А ТИПОВЕ MC1-PN, MC1-PN-4, MC1-N, MC1-N-4



MC110231

ИНФОРМАЦИЯ НА SCHRACK

- Номинален непрекъснат ток до 160А
- Разединителят от тип MC1-PN с две превключвателни позиции, 0/I, не може да бъде изключван дистанционно
- Разединителят от тип MC1-N с превключвателна настройка "0"; "+"; "I", може да бъде изключван дистанционно с минимално напреженов/шунтов изключвател, възможни са допълнителни контакти за индикация на изключването
- Винтови клеми като стандартни, клеми за кабелни обувки като принадлежности
- Главните характеристики на превключване включват твърдо задвижване съгласно IEC/EN 60204 и VDE 0113
- Изолационните качества са съгласно IEC/EN 60947-3 и VDE 0660
- Защита от непредумишлен допир съгласно VDE 0160, Част 100
- Спецификации съгласно IEC/EN 60947-2
- Номинален непрекъснат ток = номинален ток
- Номинални стойности на комутационната способност при късо съединение: I_{cm} 2,8 kA
- Номинален краткотрайно издържан ток: I_{cw} 2 kA

НОМИНАЛЕН ТОК/ КОМУТАЦИОННА СПОСОБНОСТ	МАКС. ПРЕХОДЕН ПРЕДПАЗИТЕЛ (GL) ЗА РАЗЕДИНИТЕЛ (AGL)	ТИП	КАТАЛОЖЕН НОМЕР
3-ПОЛЮСЕН БЕЗ ВЪЗМОЖНОСТ ЗА ДИСТАНЦИОННО ИЗКЛЮЧВАНЕ			
63 А	125 А	MC1-PN-63	MC163034
100 А	125 А	MC1-PN-100	MC110034
125 А	125 А	MC1-PN-125	MC112034
160 А	160 А	MC1-PN-160	MC116034
4-ПОЛЮСЕН БЕЗ ВЪЗМОЖНОСТ ЗА ДИСТАНЦИОННО ИЗКЛЮЧВАНЕ			
63 А	125 А	MC1-PN-4-63	MC163044
100 А	125 А	MC1-PN-4-100	MC110044
125 А	125 А	MC1-PN-4-125	MC112044
160 А	160 А	MC1-PN-4-160	MC116044
3-ПОЛЮСЕН С ВЪЗМОЖНОСТ ЗА ДИСТАНЦИОННО ИЗКЛЮЧВАНЕ			
63 А	125 А	MC1-N-63	MC163035
100 А	125 А	MC1-N-100	MC110035
125 А	125 А	MC1-N-125	MC112035
160 А	160 А	MC1-N-160	MC116035
4-ПОЛЮСЕН С ВЪЗМОЖНОСТ ЗА ДИСТАНЦИОННО ИЗКЛЮЧВАНЕ			
63 А	125 А	MC1-N-4-63	MC163045
100 А	125 А	MC1-N-4-100	MC110045
125 А	125 А	MC1-N-4-125	MC112045
160 А	160 А	MC1-N-4-160	MC116045

ИЗКЛЮЧВАТЕЛ ПРИ ОСТАТЪЧЕН ТОК (RCD) ТИПОВЕ MC1-N-XFI.R, MC1-N-4-XFI.R, MC1-N-XFI.U, MC1-N-4-XFI.U



MC194608

ИНФОРМАЦИЯ НА SCHRACK

- Подходящ за употреба в трифазни и еднофазни системи
- Чувствителни на импулсен ток съгласно принципа на сумарния ток
- За 3- и 4-полюсни прекъсвачи и разединители MC1, MC1-N, не за MC1-PN
- Зависим от електрозахранването $U_e = 200 - 415 \text{ V } 50/60 \text{ Hz}$
- Отговаря на IEC/EN 60947-2
- Долен монтаж до 100 А / монтаж отдясно 125 А
- Комплексно устройство

ТЕХНИЧЕСКИ ДАННИ

- При $I_{\Delta n} = 0,03 \text{ A}$: Време на закъснение t_v постоянно настроено на 10 ms.
- Алармено известяване при $> 30 \% I_{\Delta n}$ чрез жълт светодиод.
- Допълнителни контакти за индикация на изключването могат да бъдат монтирани от потребителя (макс. 2 допълнителни контакта):
НО: Каталожен номер: MM216376, НЗ: Каталожен номер: MM216378 (виж страница 297) връщат се в изходно положение с лост за връщане в изходно положение.
- При употреба на допълнителни контакти за индикация на изключването в модул за индикация на тока на повреда (FI), НЗ контакт работи като НО контакт, а НО контакт като НЗ.
- Не са за употреба в изолирани корпуси XCS.
- Тип MC1-XFI...U не може да бъде комбиниран с шунтови или минимално напреженови изключватели и допълнителен контакт с ранно включване.
- Номиналните стойности на комутационната способност при късо съединение са определени при инсталиран MC1 или когато е използван разединител MC1-N чрез предходния предпазител, който ще бъде използван.

ЗА ТИП	НОМИНАЛЕН ТОК НА УТЕЧКА ($I_{\Delta n}$)	ВРЕМЕ НА ЗАКЪСНЕНИЕ (MS)	ТИП	КАТАЛОЖЕН НОМЕР
3-ПОЛЮСЕН ИНСТАЛИРАН ОТДЯСНО ДО 125 А				
MC1-N	0,03	10	MC1-N-XFI30R	MC194603
MC1-N	0,3	10	MC1-N-XFI300R	MC194604
MC1-N	0,03-0,1-0,3-0,5-1-3	10, 60, 150, 300, 450	MC1-N-XFIR	MC194605

4-ПОЛЮСЕН ИНСТАЛИРАН ОТДЯСНО ДО 125 А				
MC1-4 / MC1-N-4	0,03	10	MC1-N-4-XFI30R	MC194606
MC1-4 / MC1-N-4	0,3	10	MC1-N-4-XFI300R	MC194607
MC1-4 / MC1-N-4	0,03-0,1-0,3-0,5-1-3	10, 60, 150, 300, 450	MC1-N-4-XFIR	MC194608

3-ПОЛЮСЕН ЗА ДОЛЕН МОНТАЖ ДО 100 А				
MC1-N	0,03	10	MC1-N-XFI30U	MC194609
MC1-N	0,3	10	MC1-N-XFI300U	MC194610
MC1-N	0,03-0,1-0,3-0,5-1-3	10, 60, 150, 300, 450	MC1-N-XFIU	MC194611

4-ПОЛЮСЕН ЗА ДОЛЕН МОНТАЖ ДО 100 А				
MC1-4 / MC1-N-4	0,03	10	MC1-N-4-XFI30U	MC194612
MC1-4 / MC1-N-4	0,3	10	MC1-N-4-XFI300U	MC194613
MC1-4 / MC1-N-4	0,03-0,1-0,3-0,5-1-3	10, 60, 150, 300, 450	MC1-N-4-XFIU	MC194614

■ СТАНДАРТЕН ДОПЪЛНИТЕЛЕН КОНТАКТ / КОНТАКТ ЗА ИНДИКАЦИЯ НА ИЗКЛЮЧВАНЕТО ТИП M22



MM216378

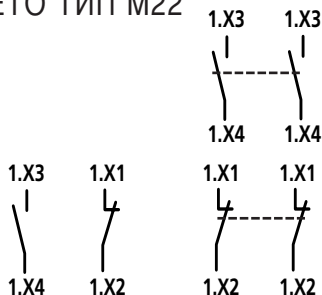

■ ИНФОРМАЦИЯ НА SCHRACK

- Превключватели с главни контакти, използвани за индикаторни и блокиращи цели
- Обща индикация на изключването " + " с изключване поради напреженов изключвател, изключвател при претоварване или изключвател при късо съединение

■ ТЕХНИЧЕСКИ ДАННИ

Комутационна способност: AC15: 4 A / 230 VAC
DC13: 3 A / 24 VDC

■ ПОЛЕЗНИ СЪВЕТИ

Допълнителният контакт за индикация на изключването е същият контакт като стандартният допълнителен контакт. Неговата функция се определя от мястото на монтажа (алармен контакт отляво).

Максимален монтаж на компоненти с допълнителни контакти: 1 x стандартен допълнителен контакт (HIN) M22-K. или M22-CK.
+ 1 x контакт за индикация на изключването (HIA) M22-K. или M22-CK.

ОПИСАНИЕ	ТИП	КАТАЛОЖЕН НОМЕР
1 НО контакт с винтови клеми	M22-K10	MM216376
1 НЗ контакт с винтови клеми	M22-K01	MM216378
2 НО контакта с пружинни клеми	M22-CK20	MM107898
2 НЗ контакта с пружинни клеми	M22-CK02	MM107899

■ ДОПЪЛНИТЕЛЕН КОНТАКТ С РАННО ВКЛЮЧВАНЕ ТИП MC1-XHIVL



MC199432

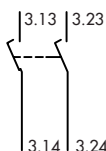

■ ИНФОРМАЦИЯ НА SCHRACK

За блокиращи и вериги за принудително изключване на товара както и за ранно задействане на минимално напреженов изключвател в приложения като главен прекъсвач/авариен стоп.

■ ТЕХНИЧЕСКИ ДАННИ

- Ранно задействане при включване и изключване (ръчно превключване): около 20 ms
- Не могат да се използват във връзка с минимално напреженов изключвател MC1-XU... или шунтов изключвател MC1-XA...
- Комутационна способност: AC15: 4 A / 230 VAC
DC13: 3 A / 24 VDC

■ ПОЛЕЗНИ СЪВЕТИ

Максимален монтаж на компоненти с допълнителни контакти:

1 x допълнителен контакт с ранно включване

ОПИСАНИЕ	ТИП	КАТАЛОЖЕН НОМЕР
Допълнителен контакт с ранно включване, 2 НО вкл. 3 м кабел	MC1-XHIVL	MC199432

МИНИМАЛНО НАПРЕЖЕНОВ ИЗКЛЮЧВАТЕЛ ТИПОВЕ MC1-XUL



MC199471

ИНФОРМАЦИЯ НА SCHRACK

- Изключване без закъснение на прекъсвач MC/ разединител MC-N, когато контролното напрежение падне под 35% -70% U_s .
- За употреба в аварийно изключващи устройства във връзка с АВАРИЕН СТОП бутон
- Вграден в прекъсвач
- Без допълнителен контакт

ПОЛЕЗНИ СЪВЕТИ

Когато минимално напреженовият изключвател не е захранен, при опит за включване надеждно се предотвратява непредумишлен допир с главните контакти на прекъсвача. Минимално напреженов изключвател не може да бъде монтиран едновременно с шунтов изключвател или допълнителен контакт с ранно включване MC1-XHIV.

НАПРЕЖЕНИЕ	МОДИФИКАЦИЯ	ТИП	КАТАЛОЖЕН НОМЕР
24 VAC	с 3m кабел	MC1-XUL24AC	MC199462
24 VDC	с 3m кабел	MC1-XUL24DC	MC199481
208 -240 V AC	с 3m кабел	MC1-XUL208-240AC	MC199471
380 -440 V AC	с 3m кабел	MC1-XUL380-440AC	MC199473

Модификации за други напрежения могат да бъдат доставени по заявка.

МИНИМАЛНО НАПРЕЖЕНОВ ИЗКЛЮЧВАТЕЛ С 2 ДОПЪЛНИТЕЛНИ КОНТАКТА С РАННО ВКЛЮЧВАНЕ ТИПОВЕ MC1-XUHIVL



MC199565

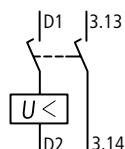

ИНФОРМАЦИЯ НА SCHRACK

- С 2 допълнителни контакта за ранно включване
- За ранно включване на минимално напреженов изключвател при използване на главни прекъсвачи и за превключващи и товаро-разпределителни вериги
- Вграден в прекъсвач
- Други варианти на напрежения и свързване по заявка

ПОЛЕЗНИ СЪВЕТИ

Когато минимално напреженовият изключвател не е захранен, при опит за включване надеждно се предотвратява непредумишлен допир с главните контакти на прекъсвача. Ранно задействане на допълнителните контакти при включване и изключване (20 ms). Минимално напреженов изключвател не може да бъде монтиран едновременно с шунтов изключвател или допълнителен контакт с ранно включване, тип MC1-XHIV.

НАПРЕЖЕНИЕ	МОДИФИКАЦИЯ	ТИП	КАТАЛОЖЕН НОМЕР
208 - 240 VAC	с 3m кабел	MC1-XUHIVL230V	MC199565
380 - 440 VAC	с 3m кабел	MC1-XUHIVL400VAC	MC199567

Модификации за други напрежения могат да бъдат доставени по заявка.

МИНИМАЛНО НАПРЕЖЕНОВ ИЗКЛЮЧВАТЕЛ СЪС ЗАБАВЯНЕ НА ИЗКЛЮЧВАНЕТО ТИПОВЕ MC-UVU, MC-XUVL



MC199471



MC496189

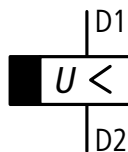

ИНФОРМАЦИЯ НА SCHRACK

- Падове на напрежението под 0,07–16 s не причиняват изключване на прекъсвачите MC или разединителите H.
- Подходящ за напрежения:
220 – 240 VAC 50/60 Hz
380 – 440 VAC 50/60 Hz
480 – 550 VAC 50/60 Hz
24 VAC/DC

ТЕХНИЧЕСКИ ДАННИ

- Време на закъснение, регулируемо между 70 ms – 4 s
- С допълнителен външен кондензатор:
30.000 μ F \geq 35 V до 8 s
90.000 μ F \geq 35 V до 16 s
- Необходим е специален изключвател MC1-XUVL.
- Не могат да бъдат монтирани едновременно с допълнителен контакт с ранно включване MC1-XHIV... или с шунтов изключвател MC1-XA....
- Реле за време за отделен монтаж (Закрепване: на DIN-шина или с винтове).
- За други работни напрежения, моля, използвайте контролен трансформатор.

НАИМЕНОВАНИЕ	ТИП	КАТАЛОЖЕН НОМЕР
Реле за време	MC-UVU	MC196154
Специален минимално напреженов изключвател за реле за време MC1	MC1-XUVL	MC191607

ШУНТОВ ИЗКЛЮЧВАТЕЛ ТИП MC1-XAL



MC199744

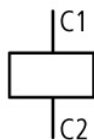

ИНФОРМАЦИЯ НА SCHRACK

- Без допълнителен контакт
- Превключвателите се изключват с напреженов импулс или чрез подаване на непрекъснато напрежение

ТЕХНИЧЕСКИ ДАННИ

Когато шунтовият изключвател е захранен, при опит за включване надеждно се предотвратява непредумишлен допир с главните контакти на прекъсвача. Шунтовият изключвател не може да бъде монтиран едновременно с минимално напреженов изключвател или допълнителен контакт с ранно включване, тип MC1-XHIV.

НАПРЕЖЕНИЕ	МОДИФИКАЦИЯ	ТИП	КАТАЛОЖЕН НОМЕР
24 VAC/DC	с 3m кабел	MC1-XAL24AC/DC	MC199736
208 - 250 VAC/DC	с 3m кабел	MC1-XAL230AC/DC	MC199744

МЕХАНИЧНА БЛОКИРОВКА С ВЪРТЯЩИ СЕ РЪКОХВАТКИ ЗА MC1

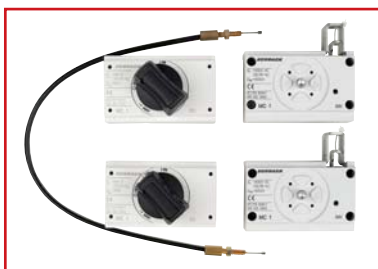

MC191581

ИНФОРМАЦИЯ НА SCHRACK

Допълнително е необходима въртяща се ръкохватка върху превключвателя или въртяща се ръкохватка за заключване на врата.

Не може да бъде комбинирана с дистанционно задвижване или рамката на вратата. Най-малко 2 блокиращи модула са необходими за конструиране на механична блокираща верига. Бронираното жило трябва да бъде поръчано отделно.

ОПИСАНИЕ	ТИП	КАТАЛОЖЕН НОМЕР
Механична блокировка	MC1-XMV	MC191581
Бронирано жило 225 mm	MC-XBZ225	MC191585
Бронирано жило 600 mm	MC-XBZ600	MC191586
Бронирано жило 1000 mm	MC-XBZ1000	MC191587

ВЪРТЯЩА СЕ РЪКОХВАТКА ДИРЕКТНО ВЪРХУ ПРЕВКЛЮЧВАТЕЛ ЗА МС1



MC290127

ИНФОРМАЦИЯ НА SCHRACK

- В комплект с въртящ механизъм
- Може да се комбинира и с рамката на вратата

ТЕХНИЧЕСКИ ДАННИ

Предлагат се в следните варианти:

Тип МС.-XDV

Заклучва се в положение "0" (до три ключалки), черна/сива

Тип МС.-XDVR

Заклучва се в положение "0" (до три ключалки), аварийен стоп червена/жълта

Тип МС.-XDTV

Заклучва се в положение "0" върху ръкохватката, възможни са варианти за заключване в положение "1", черна/сива

Тип МС.-XDTVR

Заклучва се в положение "0", аварийен стоп червена/жълта

Вариантът е с блокировка за врата:

- Рамка на вратата, оборудвана с блокировка за врата
- Въртящата се ръкохватка може да бъде завъртяна на 90° за превключватели с хоризонтален монтаж
- Във ВКЛ. положение може да бъде отворена отвън с помощта на щифт 1 mm
- Не може да бъде отворена в блокирани ИЗКЛ. и ВКЛ. положения
- Вратата може да бъде отворена в ИЗКЛ. положение
- Може да се включи само при затворена врата

ОПИСАНИЕ	ТИП	КАТАЛОЖЕН НОМЕР
Въртяща се ръкохватка със заключване за МС1, черна/сива	МС1-XDV	МС190125
Въртяща се ръкохватка със заключване за МС1, аварийен стоп червена/жълта	МС1-XDVR	МС190135
Въртяща се ръкохватка за МС1 с блокировка за врата, със заключване, черна/сива	МС1-XDTV	МС190131
Въртяща се ръкохватка за МС1 с блокировка за врата, със заключване, аварийен стоп червена/жълта	МС1-XDTVR	МС190142

ВЪРТЯЩА СЕ РЪКОХВАТКА ЗА ЗАКЛЮЧВАНЕ НА ВРАТА ЗА МС1



МС190160



МС190160



МС290127

ИНФОРМАЦИЯ НА SCHRACK

- В комплект с въртящ механизъм и свързващи части
- Степен на защита IP66
- Въртящата се ръкохватка може да бъде завъртяна на 90° за превключватели с хоризонтален монтаж
- Не може да бъде отворена в блокирани ИЗКЛ. и ВКЛ. положения
- Може да бъде преработена така, че да бъде отваряна отвън с помощта на отвертка в отключено положение ВКЛ.
- Вратата може да бъде отворена в ИЗКЛ. положение
- Със скоби може да бъде монтирана външна предупредителна/обозначителна табелка

ЗАБЕЛЕЖКИ

- Поръчайте отделно удължаващата ос!

ТЕХНИЧЕСКИ ДАННИ

Предлагат се в следните варианти:

Тип МС.-ХТVD

Заклучва се в положение "0" на ръкохватката с до три ключалки, с блокировка на вратата, черна/сива

Тип МС.-ХТVDV

Заклучва се в положение "0" на ръкохватката и превключвателя, с до три ключалки, с блокировка на вратата, черна/сива

Тип МС.-ХТVDVR

Заклучва се в положение "0" на ръкохватката и превключвателя, с до три ключалки, с блокировка на вратата, аварийен стоп червена/жълта

ОПИСАНИЕ	ТИП	КАТАЛОЖЕН НОМЕР
Въртяща се ръкохватка за заключване на врата за МС1 с блокировка за врата, със заключване, черна/сива	МС1-ХТVD	МС190166
Въртяща се ръкохватка за заключване на врата за МС1 с блокировка за врата, със заключване, "0", "1", черна/сива	МС1-ХТVDV	МС190172
Въртяща се ръкохватка за заключване на врата за МС1 с блокировка за врата, със заключване, аварийен стоп червена/жълта	МС1-ХТVDVR	МС190178

УДЪЛЖАВАЩА ОС ЗА МС1

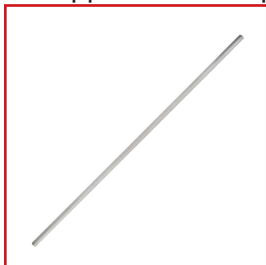

МС190191

ИНФОРМАЦИЯ НА SCHRACK

- За максимална дълбочина на таблото 400 или 600 mm
- Може да се реже до желаната дължина

ОПИСАНИЕ	ДЪЛБОЧИНА НА ТАБЛОТО	ТИП	КАТАЛОЖЕН НОМЕР
Удължаваща ос за МС1 макс. 400 mm	макс. 400 mm	МС1/2-ХV4	МС191232
Удължаваща ос за МС1 макс. 600 mm	макс. 600 mm	МС1/2-ХV6	МС190191

ВИНТОВИ КЛЕМИ ЗА МС1



MC292240

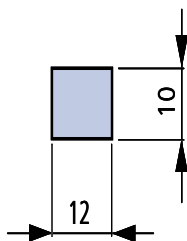

ИНФОРМАЦИЯ НА SCHRACK

- Стандартно свързване за всички превключватели МС1, МС1-РН и МС1-Н
- Комплект за преустройство за превключватели с винтово съединение
- Съдържа части за едната страна на превключвателя
- Инсталиран е вътре в корпуса на превключвателя
- Използвайте покриващ капак МС.-ХСКА
- Входно сечение на клемите
Медни проводници 1 x 10–70 mm²
Медни кабели 2 x 6–25 mm²

ОПИСАНИЕ	ТИП	КАТАЛОЖЕН НОМЕР
Винтова клемма до 160 А (съдържа 3 бр.) за МС1	МС1-160-ХКС	МС190015
Винтова клемма до 160 А (съдържа 4 бр.) за МС1-4	МС1-160-4-ХКС	МС197075

ВИНТОВО СЪЕДИНЕНИЕ ЗА МС1



MC190019

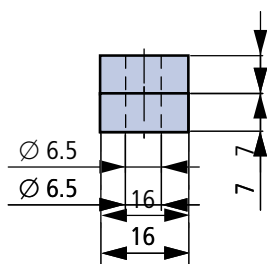

ИНФОРМАЦИЯ НА SCHRACK

- Съдържа части за едната страна на превключвател, разположена отгоре или отдолу, 3- или 4 полюсни превключватели
- Инсталирано е извън корпуса на превключвателя
- Включен е покриващ капак МС.-ХСКА
- Входно сечение на клемите
Медни проводници 1 x 10–70 mm², 2 x 6–25 mm²
Алуминиеви кабелни накрайници 1 x 10–35 mm², 2 x 10–35 mm²

ОПИСАНИЕ	ТИП	КАТАЛОЖЕН НОМЕР
Винтово съединение 3 бр. за МС1	МС1-ХКС	МС190019
Винтово съединение 4 бр. за МС1-4	МС4-4-ХКС	МС196725

ТУНЕЛНА КЛЕМА ЗА МС1



MC196730

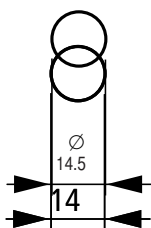

ИНФОРМАЦИЯ НА SCHRACK

- Съдържа части за едната страна на превключвателя, горна или долна
- С клемма за управляваща верига за 1 x 0,75–2,5 mm², 2 x 0,75–1,5 mm² меден проводник
- Инсталирана е извън корпуса на превключвателя
- Максималното указано напречно сечение може да бъде свързано само, ако е многожично и без накрайник.
- Трябва да бъде инсталиран покриващ капак МС1(-4)-ХКСА (доставен).
- Входно сечение на клемите:
Меден кабел, алуминиев кабел 95 mm²

ТЕХНИЧЕСКИ ДАННИ

- За медни и алуминиеви кабели
- Включва покриващ капак
- Многожичен кръгъл проводник / многожичен проводник със секторна форма
- Използвайте с гъвкави и свръхгъвкави накрайници за проводници

ОПИСАНИЕ	ТИП	КАТАЛОЖЕН НОМЕР
Тунелна клемма 95 mm ² , 3-полюсна за МС1	МС1-ХКА	МС196730
Тунелна клемма 95 mm ² , 4-полюсна за МС1-4	МС1-4-ХКА	МС196731

ЗАДНО СЪЕДИНЕНИЕ ЗА МС1



МС196734

ИНФОРМАЦИЯ НА SCHRACK

- Съдържа части за едната страна на превключвател, разположена отгоре или отдолу на 3- или 4 полюсни превключватели
- Входно сечение на клемите:
 Меден кабелен накрайник 1 x 10–70 mm², 2 x 6–25 mm²
 Алюминиев кабелен накрайник 1 x 10-35 mm², 2 x 10-35 mm²

ОПИСАНИЕ	ТИП	КАТАЛОЖЕН НОМЕР
Задно съединение 3-пол. за МС1	МС1-ХКR	МС196734
Задно съединение 4-пол. за МС1-4	МС1-4-ХКR	МС196737

КЛЕМА НА КОНТРОЛНАТА ВЕРИГА ЗА МС1



МС196739

ИНФОРМАЦИЯ НА SCHRACK

- Съдържа части за две клеми, разположени отгоре или отдолу на 3/4-полюсни превключватели
- Заедно с тунелна клема
- Входно сечение на клемите:
 Винтово съединение 1 x 0,75 – 2,5 mm², 2 x 0,75 – 1,5 mm²

ОПИСАНИЕ	ТИП	КАТАЛОЖЕН НОМЕР
Клема на контролната верига за клема за кабелни обувки МС1	МС1-ХSTK	МС196739
Клема на контролната верига за винтово съединение МС1	МС1-ХSTС	МС190150

КЛЕМНА КАПАЧКА ЗА МС1



МС290038

ИНФОРМАЦИЯ НА SCHRACK

- Защита срещу непредумишлен допир при употреба на кабелни накрайници, шини или тунелни клеми
- Съдържа части за едната страна на превключвател, разположена отгоре или отдолу на 3- или 4 полюсни превключватели
- Степен на защита IP4X отпред, отстрани и отзад, IP1X от страната на свързване при употреба
- Изолиран проводников материал
- Покриващ капак заедно с тунелните клеми

ОПИСАНИЕ	ТИП	КАТАЛОЖЕН НОМЕР
Клемна капачка, 3-пол. за МС1	МС1-ХКСА	МС190021
Клемна капачка, 4-пол. за МС1-4	МС1-4-ХКСА	МС196741

КЛЕМНА КАПАЧКА, ИЗБУТВАЧ ЗА ВИНТОВА КЛЕМА МС1



МС196781

ИНФОРМАЦИЯ НА SCHRACK

- Съединителна капачка, избутвач

ОПИСАНИЕ	ТИП	КАТАЛОЖЕН НОМЕР
Клемна капачка, 3-пол. за МС1	МС1-ХКСFА	МС190780
Клемна капачка, 4-пол. за МС1-4	МС1-4-ХКСFА	МС196781

ЗАЩИТА СРЕЩУ ДОПИР IP2X ЗА ДИРЕКТНО МОНТИРАНИ ПРЕВКЛЮЧВАТЕЛИ МС1



MC196744



MC196748

ИНФОРМАЦИЯ НА SCHRACK

- Понишава защитата срещу непредумишлен допир с IP2X
- Защита при посягане към зоната на свързване на кабелите, когато кабелите са свързани
- МС1-ХІРА и МС1-4-ХІРА само в комбинация с покриващ капак
- Съдържа части за едната страна на превключвателя, горна или долна

ОПИСАНИЕ	ТИП	КАТАЛОЖЕН НОМЕР
ЗА ВИНТОВА КЛЕМА		
Защита срещу допир , 3-пол. за МС1	МС1-ХІРК	МС196744
Защита срещу допир , 4-пол. за МС1	МС1-4-ХІРК	МС196745
ЗА КЛЕМНА КАПАЧКА		
Защита срещу допир , 3-пол. за МС1	МС1-ХІРА	МС196748
Защита срещу допир , 4-пол. за МС1	МС1-4-ХІРА	МС196749

ИЗОЛИРАНО ТАБЛО ХС1



MC191522

ИНФОРМАЦИЯ НА SCHRACK

- Само за превключватели с клеми за директно кабелно свързване
- С въртяща се ръкохватка за заключване на врата
- Комплектованата единица включва всички необходими функционални части
- Степен на защита IP65
- Корпус МС1-ХС123 с фланци
- МС1-ХС143 са оборудвани с проходни планки

ТЕХНИЧЕСКИ ДАННИ

Табло, подходящо за инсталиране на прекъсвачи и разединители за отделен монтаж с горен и долен кабелен вход.

Включва закрепващи ленти за стенен монтаж. Защитено от късо съединение при 415 V 50/60 Hz до 10 kA.

Да не се използва в комбинация с дистанционно управление, устройства с щекерно закрепване или от изтеглящ се тип.

Допълнителни изолирани клеми за 4-ти или 5-ти полюс трябва да бъдат поръчани отделно.

Предлагат се в следните варианти:

Стандартно, черно/сиво

Заклучва се в положение "0" на ръкохватката с до три ключалки. Допълнително с блокировка на капака.

За аварийен стоп, червено/жълто

Заклучва се с ръкохватката и превключвателя с до 3 ключалки в положение "0" на ръкохватката. Допълнително с блокировка на капака и заключващ се превключвател в положение "0".

ОПИСАНИЕ	МАКС. НОМИНАЛЕН НЕПРЕКЪСНАТ ТОК	ТИП	КАТАЛОЖЕН НОМЕР
СТАНДАРТНО, ЧЕРНО/СИВО			
Изолирано табло за МС1, 3-пол.	≤ 63 А	МС1-ХС123-TVD	МС191522
Изолирано табло за МС1-4, 3-пол. или 4-пол.	≤ 125 А	МС1-ХС143	МС191523
Изолирано табло за МС1-4, 3-пол. или 4-пол.	≤ 160 А	МС1-ХС143/2-TVD	МС194645

ЗА АВАРИЕН СТОП, ЧЕРВЕНО/ЖЪЛТО

Изолирано табло за МС1, 3-пол.	≤ 63 А	МС1-ХС123-R	МС191527
Изолирано табло за МС1-4, 3-пол. или 4-пол.	≤ 125 А	МС1-ХС143-R	МС191528
Изолирано табло за МС1-4, 3-пол. или 4-пол.	≤ 160 А	МС1-ХС143/2-R	МС194646

ДОПЪЛНИТЕЛНИ ИЗОЛИРАНИ КЛЕМИ ЗА МС1



MC198573



MC192336

ИНФОРМАЦИЯ НА SCHRACK

- За преплитане на нулевия и заземителния проводник
- 1-полюсни

ОПИСАНИЕ	ВХОДНО СЕЧЕНИЕ НА КЛЕМИТЕ	ТИП	КАТАЛОЖЕН НОМЕР
Допълнителна изолирана клема 32 А	Фин многожичен 1 x (1,5-6 mm ²)	K10/1	MC193827
Допълнителна изолирана клема 63 А	Фин многожичен 1 x (6-16 mm ²), многожичен 1 x (16-25 mm ²)	K25/1	MC196200
Допълнителна изолирана клема 100 А	Фин многожичен 1 x (10-35 mm ²), многожичен 1 x (16-50 mm ²)	K50/1	MC198573
Допълнителна изолирана клема 160 А	Многожичен 1 x (16-95 mm ²)	K95/1N/BR	MC192336

АДАПТЕРИ ЗА УСТРОЙСТВА ЗА РАЗЕДИНИТЕЛИ И ПРЕКЪСВАЧИ ЗА ШИННА СИСТЕМА 60 ММ, МС1



MC195700 – СТРАНИЧЕН ИЗГЛЕД



MC195700 – ИЗГЛЕД ОТПРЕД

ИНФОРМАЦИЯ НА SCHRACK

- За монтаж на плоски медни шини от 12 x 5 mm до 30 x 10 mm
- Двоен Т- и троен Т-профил
- Монтаж към шинна система без напрежение
- Номинално работно напрежение U_e: 690 V

ТЕХНИЧЕСКИ ДАННИ

МС 1 до 160 А:

- За превключватели със стандартни клеми за кабелни обувки
- Свързван към система чрез горните клемореди
- Може да бъде използван във връзка със защита срещу допир IP2X за повишаване на защитата срещу контакт по невнимание контакт върху изходната страна

ОПИСАНИЕ	ТИП	КАТАЛОЖЕН НОМЕР
Адаптер за шина 60 mm 160 А за МС1, 3-полюсен	32570	MC195700
4-полюсен адаптер с капак	МС3-4ХКR13	по заявка

ИЗОЛАЦИОННА РАМКА ЗА ВРАТА ЗА МС1



MC190195

ИНФОРМАЦИЯ НА SCHRACK

- За колян лост, въртяща се ръкохватка с ротационно или дистанционно задвижване
- Степен на защита: IP40
- За правоъгълни изрези на врати и табла с дебелина на материала 1,5 – 5 mm
- Със скоби може да бъде монтирана външна предупредителна/обозначителна табелка

ОПИСАНИЕ	ТИП	КАТАЛОЖЕН НОМЕР
Изоляционна рамка за врата за МС1	MC1-XBR	MC190195

■ БЛОКИРАЩО УСТРОЙСТВО С КОЛЯНОВ ЛОСТ ЗА МС1



MC190199

■ ИНФОРМАЦИЯ НА SCHRACK

- Заклучване в изкл. положение с до 3 ключалки (дебелина на заключващия елемент 4 – 8 mm)
- Не може да бъде комбинирано с изолационна обвивка

ОПИСАНИЕ	ТИП	КАТАЛОЖЕН НОМЕР
Блокиращо устройство с колян лост за МС1	МС1-ХКАВ	МС190199

■ РАЗДЕЛИТЕЛ ЗА МС1



MC190203

■ ИНФОРМАЦИЯ НА SCHRACK

- Позволява бързо и икономично регулиране на различни размери рамки със или без въртяща се ръкохватка или дистанционно задвижване за същата предна дълбочина
- Дълбочина на решетката 17,5 mm, резба М4
- Комплектът съдържа 4 разделителя
- Максимално инсталиране на компоненти 4 бр. на закрепващ винт
- 2 закрепващи винта са включени за всеки прекъсвач МС1

ОПИСАНИЕ	ТИП	КАТАЛОЖЕН НОМЕР
Разделител за МС1	МС1/2-ХАВ	МС190203

■ ПРИСТЯГАЩА ПЛАСТИНКА ЗА МС1

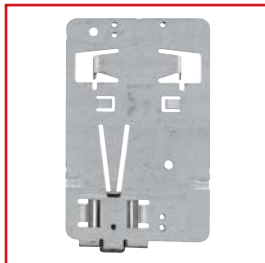

MC190213

■ ИНФОРМАЦИЯ НА SCHRACK

- Позволява монтажа на прекъсвачи / разединители към DIN-шина (35 mm шинна система)

ОПИСАНИЕ	ТИП	КАТАЛОЖЕН НОМЕР
Пристягаща пластинка за МС1	МС1-ХС35	МС190213

■ ПРЕКЪСВАЧ 3-ПОЛЮСЕН ДО 300 А С ТЕРМОМАГНИТЕН ИЗКЛЮЧВАТЕЛ ТИПОВЕ МС2В-А, МС2С-А, МС2Н-А, МС2Н-А



MC216233

■ ИНФОРМАЦИЯ НА SCHRACK

- За защита на системи и кабели
- Регулируемо изключване на тока при претоварване $I: 0,8 - 1 \times I_n$ (фабрична настройка $0,8 \times I_n$)
- Регулируемо изключване на тока на късо съединение $I: 6 - 10 \times I_n$ (фабрична настройка $6 \times I_n$); с изключение на МС.-А40: $8 - 10 \times I_n$
- Клеми за кабелни обувки като стандартни, винтови клеми като принадлежности
- Комутационна способност 25 / 36 / 50 / 150 kA при 415 V 50/60 Hz
- Отговаря на IEC/EN 60947-2
- Номинален непрекъснат ток = номинален ток

НОМИНАЛЕН ТОК/ КОМУТАЦИОННА СПОСОБНОСТ	ДИАПАЗОН НА НАСТРОЙКА		ТИП	КАТАЛОЖЕН НОМЕР
	ПРЕТОВАРВАНЕ ИЗКЛЮЧВАТЕЛ (А)	КЪСО СЪЕДИНЕНИЕ ИЗКЛЮЧВАТЕЛ (А)		
3-ПОЛЮСЕН (БАЗОВА КОМУТАЦИОННА СПОСОБНОСТ) 25 kA				
160 А / 25 kA	125...160	960...1600	MC2B-A160	MC216131
200 А/25 kA	160...200	1200...2000	MC2B-A200	MC220131
250 А / 25 kA	200...250	1500...2500	MC2B-A250	MC225131
300 А/25 kA	240...300	2000...2500	MC2B-A300	MC230131
3-ПОЛЮСЕН (КОМФОРТНА КОМУТАЦИОННА СПОСОБНОСТ) 36 kA				
160 А / 36 kA	125...160	960...1600	MC2C-A160	MC216431
200 А/36 kA	160...200	1200...2000	MC2C-A200	MC220431
250 А / 36 kA	200...250	1500...2500	MC2C-A250	MC225431
300 А/36 kA	240...300	2000...2500	MC2C-A300	MC230431
3-ПОЛЮСЕН (НОРМАЛНА КОМУТАЦИОННА СПОСОБНОСТ) 50 kA				
160 А / 50 kA	125...160	960...1600	MC2N-A160	MC216231
200 А/50 kA	160...200	1200...2000	MC2N-A200	MC220231
250 А / 50 kA	200...250	1500...2500	MC2N-A250	MC225231
300 А/50 kA	240...300	2000...2500	MC2N-A300	MC230231
3-ПОЛЮСЕН (ВИСОКА КОМУТАЦИОННА СПОСОБНОСТ) 150 kA				
20 А/150 kA	15...20	фиксиран 350	MC2H-A20	MC202331
25 А / 150 kA	20...25	фиксиран 350	MC2H-A25	MC205331
32 А / 150 kA	25...32	фиксиран 350	MC2H-A32	MC232331
40 А / 150 kA	32...40	320...400	MC2H-A40	MC240331
50 А / 150 kA	40...50	300...500	MC2H-A50	MC250331
63 А / 150 kA	50...63	380...630	MC2H-A63	MC263331
80 А / 150 kA	63...80	480...800	MC2H-A80	MC280331
100 А / 150 kA	80...100	600...1000	MC2H-A100	MC210331
125 А / 150 kA	100...125	750...1250	MC2H-A125	MC212331
160 А / 150 kA	125...160	960...1600	MC2H-A160	MC216331
200 А / 150 kA	160...200	1200...2000	MC2H-A200	MC220331
250 А / 150 kA	200...250	1500...2500	MC2H-A250	MC225331
300 А / 150 kA	240...300	2000...2500	MC2H-A300	MC230331

■ ПРЕКЪСВАЧ 4-ПОЛЮСЕН ДО 300 А С ТЕРМОМАГНИТЕН ИЗКЛЮЧВАТЕЛ ТИПОВЕ МС2В-4-А, МС2Н-4-А, МС2Н-4-А



MC216141

■ ИНФОРМАЦИЯ НА SCHRACK

- За защита на системи и кабели
- Регулируемо изключване на тока при претоварване $I: 0,8 - 1 \times I_n$ (фабрична настройка $0,8 \times I_n$)
- Регулируемо изключване на тока на късо съединение $I: 6 - 10 \times I_n$ (фабрична настройка $6 \times I_n$); с изключение на МС.-А40: $8 - 10 \times I_n$
- Клеми за кабелни обувки като стандартни, винтови клеми като принадлежности
- Комутационна способност 25 / 50 / 150 kA при 415 V 50/60 Hz
- Отговаря на IEC/EN 60947-2
- Номинален непрекъснат ток = номинален ток

НОМИНАЛЕН ТОК/ КОМУТАЦИОННА СПОСОБНОСТ	ДИАПАЗОН НА НАСТРОЙКА			КАТАЛОЖЕН НОМЕР
	ПРЕТОВАРВАНЕ ИЗКЛЮЧВАТЕЛ (А)	КЪСО СЪЕДИНЕНИЕ ИЗКЛЮЧВАТЕЛ (А)	ТИП	
4-ПОЛЮСЕН (БАЗОВА КОМУТАЦИОННА СПОСОБНОСТ) 25 kA				
160 A / 25 kA	125...160	960...1600	MC2B-4-A160	MC216141
200 A / 25 kA	160...200	1200...2000	MC2B-4-A200	MC220141
250 A / 25 kA	200...250	1500...2500	MC2B-4-A250	MC225141
300 A / 25 kA	240...300	2000...2500	MC2B-4-A300	MC230141
4-ПОЛЮСЕН (НОРМАЛНА КОМУТАЦИОННА СПОСОБНОСТ) 50 kA				
160 A / 50 kA	125...160	960...1600	MC2N-4-A160	MC216241
200 A / 50 kA	160...200	1200...2000	MC2N-4-A200	MC220241
250 A / 50 kA	200...250	1500...2500	MC2N-4-A250	MC225241
300 A / 50 kA	240...300	2000...2500	MC2N-4-A300	MC230241
4-ПОЛЮСЕН (ВИСОКА КОМУТАЦИОННА СПОСОБНОСТ) 150 kA				
20 A / 150 kA	15...20	фиксиран 350	MC2H-4-A20	MC202341
25 A / 150 kA	20...25	фиксиран 350	MC2H-4-A25	MC205341
32 A / 150 kA	25...32	фиксиран 350	MC2H-4-A32	MC232341
40 A / 150 kA	32...40	320...400	MC2H-4-A40	MC240341
50 A / 150 kA	40...50	300...500	MC2H-4-A50	MC250341
63 A / 150 kA	50...63	380...630	MC2H-4-A63	MC263341
80 A / 150 kA	63...80	480...800	MC2H-4-A80	MC280341
100 A / 150 kA	80...100	600...1000	MC2H-4-A100	MC210341
125 A / 150 kA	100...125	750...1250	MC2H-4-A125	MC212341
160 A / 150 kA	125...160	960...1600	MC2H-4-A160	MC216341
200 A / 150 kA	160...200	1200...2000	MC2H-4-A200	MC220341
250 A / 150 kA	200...250	1500...2500	MC2H-4-A250	MC225341
300 A / 150 kA	240...300	2000...2500	MC2H-4-A300	MC230341

■ ПРЕКЪСВАЧ ДО 250А 3-/4-ПОЛЮСЕН С ЕЛЕКТРОНЕН ИЗКЛЮЧВАТЕЛ СЪС ЗАКЪСНЕНИЕ ТИПОВЕ MC2N-VE, MC2H-VE, MC2N-4-VE, MC2H-4-VE



MC216233

■ ИНФОРМАЦИЯ НА SCHRACK

- За защита на системи и кабели
- Селективна и генераторна защита
- 3- и 4-полюсни варианти
- Средноквадратична стойност и “термична памет”
- Регулируемо изключване на тока при претоварване I_r : $0,5 - 1 \times I_n$ (фабрична настройка $0,8 \times I_n$)
- Регулируемо време на закъснение за преодоляване на токовите пикове t : $2 - 20$ s при $6 \times I_r$ както и безкрайност (фабрична настройка 10 s)
- Регулируемо закъснение на изключване на тока на късо съединение I_{sd} : $2 - 10 \times I_r$ (фабрична настройка $6 \times I_r$)
- Регулируемо време на закъснение t_{sd} : Нива: $0, 20, 60, 100, 200, 300, 500, 750, 1000$ ms (фабрична настройка 0)
- Изключване на тока на късо съединение без закъснение I : постоянно $12 \times I_n$
- Клеми за кабелни обувки като стандартни, винтови клеми като принадлежности
- Отговаря на IEC/EN 60947-2
- Номинален непрекъснат ток = номинален ток

НОМИНАЛЕН ТОК/ КОМУТАЦИОННА СПОСОБНОСТ	ДИАПАЗОН НА НАСТРОЙКА			ТИП	КАТАЛОЖЕН НОМЕР
	ПРЕТОВАРВАНЕ ИЗКЛЮЧВАТЕЛ (A)	ИЗКЛЮЧВАНЕ ТОКА НА КЪСО СЪЕДИНЕНИЕ БЕЗ ЗАКЪСНЕНИЕ (A)	СЪС ЗАКЪСНЕНИЕ (A)		
3-ПОЛЮСЕН (НОРМАЛНА КОМУТАЦИОННА СПОСОБНОСТ) 50 kA					
100 A/50 kA	50...100	1200	100...1000	MC2N-VE100	MC210233
160 A/50 kA	80...160	1920	160...1600	MC2N-VE160	MC216233
250 A/50 kA	125...250	3000	250...2500	MC2N-VE250	MC225233
3-ПОЛЮСЕН (ВИСОКА КОМУТАЦИОННА СПОСОБНОСТ) 150 kA					
100 A / 150 kA	50...100	1200	100...1000	MC2H-VE100	MC210333
160 A/150 kA	80...160	1920	160...1600	MC2H-VE160	MC216333
250 A/150 kA	125...250	3000	250...2500	MC2H-VE250	MC225333
4-ПОЛЮСЕН (НОРМАЛНА КОМУТАЦИОННА СПОСОБНОСТ) 50 kA					
100 A/50 kA	50...100	1200	100...1000	MC2N-4-VE100	MC210243
160 A/50 kA	80...160	1920	160...1600	MC2N-4-VE160	MC216243
250 A/50 kA	125...250	3000	250...2500	MC2N-4-VE250	MC225243
4-ПОЛЮСЕН (ВИСОКА КОМУТАЦИОННА СПОСОБНОСТ) 150 kA					
100 A / 150 kA	50...100	1200	100...1000	MC2H-4-VE100	MC210343
160 A/150 kA	80...160	1920	160...1600	MC2H-4-VE160	MC216343
250 A/150 kA	125...250	3000	250...2500	MC2H-4-VE250	MC225343

РАЗЕДИНИТЕЛИ ДО 250 А ТИПОВЕ MC2-PN, MC2-PN-4, MC2-N, MC2-N-4



MC216233

ИНФОРМАЦИЯ НА SCHRACK

- 3- и 4-полюсни варианти
- Номинален непрекъснат ток до 250 А
- Разединителят от тип MC2-PN с две превключвателни позиции, 0/I, не може да бъде изключван дистанционно
- Разединителят от тип MC2-N с превключвателна настройка "0"; "+"; "I", може да бъде изключван дистанционно с минимално напреженов/шунтов изключвател
- Клеми за кабелни обувки като стандартни, винтови клеми като принадлежности
- Дистанционният изключвател MC2-N може да бъде комбиниран и с дистанционно задвижване MC-XR
- Главните характеристики на превключване включват твърдо задвижване съгласно IEC/EN 60204 и VDE 0113
- Изолационните качества са съгласно IEC/EN 60947-3 и VDE 0660. Защита от непредумишлен допир съгласно VDE 0160 Част 100
- Отговаря на IEC/EN 60947-2
- Номинален непрекъснат ток = номинален ток
- Номинални стойности на комутационната способност при късо съединение: I_{cm} 5,5 kA
- Номинален краткотрайно издържан ток: I_{cw} 3,5 kA

НОМИНАЛЕН НЕПРЕКЪСНАТ ТОК	МАКС. ПРЕХОДЕН ПРЕДПАЗИТЕЛ (GL) ЗА РАЗЕДИНИТЕЛ (AGL)	ТИП	КАТАЛОЖЕН НОМЕР
3-ПОЛЮСЕН БЕЗ ВЪЗМОЖНОСТ ЗА ДИСТАНЦИОННО ИЗКЛЮЧВАНЕ			
160 А	250	MC2-PN-160	MC216034
200 А	250	MC2-PN-200	MC220034
250 А	250	MC2-PN-250	MC225034
4-ПОЛЮСЕН БЕЗ ВЪЗМОЖНОСТ ЗА ДИСТАНЦИОННО ИЗКЛЮЧВАНЕ			
160 А	250	MC2-PN-4-160	MC216044
200 А	250	MC2-PN-4-200	MC220044
250 А	250	MC2-PN-4-250	MC225044
3-ПОЛЮСЕН С ВЪЗМОЖНОСТ ЗА ДИСТАНЦИОННО ИЗКЛЮЧВАНЕ			
160 А	250	MC2-N-160	MC216035
200 А	250	MC2-N-200	MC220035
250 А	250	MC2-N-250	MC225035
4-ПОЛЮСЕН С ВЪЗМОЖНОСТ ЗА ДИСТАНЦИОННО ИЗКЛЮЧВАНЕ			
160 А	250	MC2-N-4-160	MC216045
200 А	250	MC2-N-4-200	MC220045
250 А	250	MC2-N-4-250	MC225045

ИЗКЛЮЧВАТЕЛ ПРИ ОСТАТЪЧЕН ТОК (RCD) ДО 250 А ТИПОВЕ MC2-4-XFI, MC2-4-XFIA





MC296720

ИНФОРМАЦИЯ НА SCHRACK

- Директен монтаж към 4-полюсен прекъсвач MC2 и разединител MC2-N
- Тип MC2-4-XFI е чувствителен на импулсен ток съгласно принципа за баланс на сърцевината
- Спецификации съгласно IEC/EN 60947-2
- Долен монтаж до 250 А

ТЕХНИЧЕСКИ ДАННИ

- Независимост от захранващото и спомагателното напрежение, $U_e = 280\text{ V} - 690\text{ V } 50/60\text{ Hz}$
- Допълнителен контакт: 1 НО, 1 НЗ с възможност за връщане в изходно положение
- Тип XF(A)30: Номинален ток на повреда $I_{\Delta n} = 0,03\text{ A}$, подходящ за защита на хора съгласно Приложение В на IEC/EN 60947-2 и VDE 664 части 2 и 3
- Тип XFI: Номинален ток на повреда $I_{\Delta n} = 0,1-0,3-1-3\text{ A}$, време на закъснение $t_v = 60-150-300-450\text{ ms}$,
Тип XF(A): Номинален ток на повреда $I_{\Delta n} = 0,1-0,3-1\text{ A}$, време на закъснение $t_v = 60-150-300-450\text{ ms}$,
Чувствителни на променлив и постоянен ток съгласно принципа на сумарния ток (0–200 kHz)
- Вътрешно захранващо напрежение $U_e = 50-400\text{ V}$
- Обърнете внимание на това, че прагът на реагиране зависи от честотата!

ОПИСАНИЕ	ТИП	КАТАЛОЖЕН НОМЕР
4-ПОЛЮСЕН ЗА ДОЛЕН МОНТАЖ ЧУВСТВИТЕЛЕН НА ИМПУЛСЕН ТОК 		
FI за защита на хора 30 mA $I_{\Delta n}$ за MC2-4	MC2-4-XFI30	MC296719
FI 0,1-3 A $I_{\Delta n}$ за MC2-4	MC2-4-XFI	MC296720
4-ПОЛЮСЕН ЗА ДОЛЕН МОНТАЖ, ЧУВСТВИТЕЛЕН НА ПРОМЕНЛИВ И ПОСТОЯНЕН ТОК  		
FI за защита на хора 30 mA $I_{\Delta n}$ за MC2-4	MC2-4-XFIA30	MC292345
FI 0,1-1 A $I_{\Delta n}$ за MC2-4	MC2-4-XFIA	MC292346

ГНЕЗДО И МОДУЛ ВЛОЖКА ЗА MC2

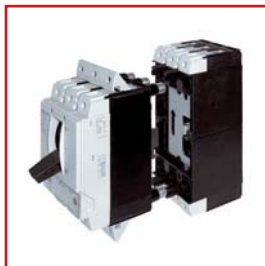

MC294573

ИНФОРМАЦИЯ НА SCHRACK

- 3- и 4-полюсни варианти
- ЗА ПРЕКЪСВАЧ MC2 И РАЗЕДИНИТЕЛ MC2-N
- **Модулът вложка се доставя само в комбинация с прекъсвач**
- Гнездото се поръчва отделно, доставя се предварително сглобено
- Поръчайте отделно щепсела на управляващата верига

ГНЕЗДО И МОДУЛ ВЛОЖКА ЗА MC2

- I_n макс. при 40 °C:
230A MC2
250A MC2-E (електронен изключвател)

ОПИСАНИЕ	ТИП	КАТАЛОЖЕН НОМЕР
ГНЕЗДО		
Гнездо, 3-пол.	MC2-XSVS	MC296699
Гнездо, 4-пол.	MC2-4-XSVS	MC296700
МОДУЛ – ВЛОЖКА		
Модул вложка, 3-пол. (добавете S към края на каталожния номер на прекъсвача, ако е доставен с прекъсвач)	MC2-XSVE	
Модул вложка, 4-пол. (добавете S към края на каталожния номер на прекъсвача, ако е доставен с прекъсвач)	MC2-4-XSVE	
ПРИНАДЛЕЖНОСТИ ЗА ВЪЗЕЛА ОТ ЦЕКЕРЕН ТИП MC2/MC2-N		
Щепселно устройство на управляващата верига за допълнителен контакт	MC2-XSVHI	MC296705
Щепселно устройство на управляващата верига за минимално напреженов/шунтов изключвател и дистанционно задвижване	MC2-XSVR	MC296706

■ СТАНДАРТЕН ДОПЪЛНИТЕЛЕН КОНТАКТ / ДОПЪЛНИТЕЛЕН КОНТАКТ ЗА ИНДИКАЦИЯ НА ИЗКЛЮЧВАНЕТО ТИП M22



MM216378

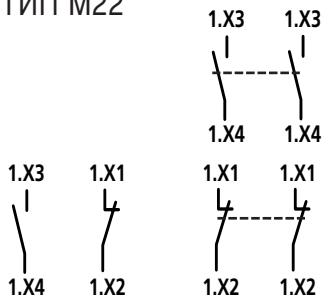

■ ИНФОРМАЦИЯ НА SCHRACK

- Прекъсвачи с главни контакти, използвани за индикаторни и блокиращи цели
- Обща индикация на изключването "•" с изключване поради напреженов изключвател, изключвател при претоварване или изключвател при късо съединение

■ ТЕХНИЧЕСКИ ДАННИ

Комутационна способност: AC15: 4 A / 230 VAC
DC13: 3 A / 24 VDC

■ ПОЛЕЗНИ СЪВЕТИ

Допълнителният контакт за индикация на изключването е същият контакт като стандартният допълнителен контакт. Неговата функция се определя от мястото на монтажа (алармен контакт отляво).

Максимален монтаж на компоненти с допълнителни контакти: 2 x стандартен допълнителен контакт (HIN) M22-K... или M22-CK...
+ 1 x контакт за индикация на изключването (HIA) M22-K... или M22-CK...

ОПИСАНИЕ	ТИП	КАТАЛОЖЕН НОМЕР
1 НО контакт с винтови клеми	M22-K10	MM216376
1 НЗ контакт с винтови клеми	M22-K01	MM216378
2 НО контакта с пружинни клеми	M22-CK20	MM107898
2 НЗ контакта с пружинни клеми	M22-CK02	MM107899

■ ДОПЪЛНИТЕЛЕН КОНТАКТ С РАННО ВКЛЮЧВАНЕ ТИП MC2-XHIVL



MC299430

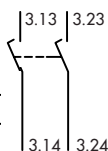

■ ИНФОРМАЦИЯ НА SCHRACK

За блокиращи и вериги за принудително изключване на товара както и за ранно задействане на минимално напреженов изключвател в приложения като главен прекъсвач/авариен стоп.

■ ТЕХНИЧЕСКИ ДАННИ

- Ранно задействане при включване и изключване (ръчно превключване): около 20 ms
- Не могат да се използват във връзка с минимално напреженов изключвател MC2-XU... или шунтов изключвател MC2-XA...
- Комутационна способност: AC15: 4 A / 230 VAC
DC13: 3 A / 24 VDC

■ ПОЛЕЗНИ СЪВЕТИ

Максимален монтаж на компоненти с допълнителни контакти:

1 x допълнителен контакт с ранно включване

ОПИСАНИЕ	ТИП	КАТАЛОЖЕН НОМЕР
Допълнителен контакт с ранно включване, 2 НО	MC2/3-XHIV	MC299430

МИНИМАЛНО НАПРЕЖЕНОВ ИЗКЛЮЧВАТЕЛ ТИП МС2-ХU



MC299499

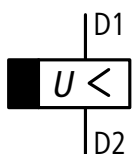

ИНФОРМАЦИЯ НА SCHRACK

- Изключване без закъснение на прекъсвач MC/ разединител MC-N, когато контролното напрежение падне под 35% - 70% Us.
- За употреба в аварийно изключващи устройства във връзка с бутони аварийен стоп
- Вграден в прекъсвач
- Без допълнителен контакт

ТЕХНИЧЕСКИ ДАННИ

Когато минимално напреженовият изключвател не е захранен, при опит за включване надеждно се предотвратява непредумишлен допир с главните контакти на прекъсвача. Минимално напреженов изключвател не може да бъде монтиран едновременно с шунтов изключвател или допълнителен контакт с ранно включване, тип МС2-ХНIV.

НАПРЕЖЕНИЕ		ТИП	КАТАЛОЖЕН НОМЕР
24 VAC	Винтови клеми	MC2/3-XU24AC	MC299491
24 VDC	Винтови клеми	MC2/3-XU24DC	MC299509
208 -240 V AC	Винтови клеми	MC2/3-XU208-240AC	MC299499
380 -440 V AC	Винтови клеми	MC2/3-XU380-440AC	MC299501

Модификации за други напрежения могат да бъдат доставени по заявка.

МИНИМАЛНО НАПРЕЖЕНОВ ИЗКЛЮЧВАТЕЛ С 2 ДОПЪЛНИТЕЛНИ КОНТАКТА С РАННО ВКЛЮЧВАНЕ ТИПОВЕ МС2-ХНIV



MC299591

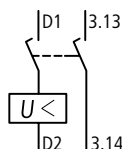

ИНФОРМАЦИЯ НА SCHRACK

- С 2 допълнителни контакта за ранно включване
- За ранно включване на минимално напреженов изключвател при използване на главни прекъсвачи и за блокиращи и вериги за принудително изключване
- Вграден в прекъсвач
- Други варианти на напрежения и свързване по заявка

ТЕХНИЧЕСКИ ДАННИ

Когато минимално напреженовият изключвател не е захранен, при опит за включване надеждно се предотвратява непредумишлен допир с главните контакти на прекъсвача. Ранно задействане на допълнителните контакти при включване и изключване (20 ms). Минимално напреженов изключвател не може да бъде монтиран едновременно с шунтов изключвател или допълнителен контакт с ранно включване, тип МС2-ХНIV.

НАПРЕЖЕНИЕ		ТИП	КАТАЛОЖЕН НОМЕР
208 - 240 VAC	винтови клеми	MC2/3-XUNIV230V	MC299591
380 - 440 VAC	винтови клеми	MC2/3-XUNIV400V	MC299594

Модификации за други напрежения могат да бъдат доставени по заявка.

МИНИМАЛНО НАПРЕЖЕНОВ ИЗКЛЮЧВАТЕЛ СЪС ЗАБАВЯНЕ НА ИЗКЛЮЧВАНЕТО ТИПОВЕ MC-UVU, MC-XUV



MC295927



MC295927

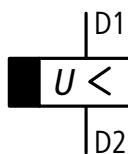

ИНФОРМАЦИЯ НА SCHRACK

- Падове на напрежението под 0,07–16 s не причиняват изключване на прекъсвачите MC или разединителите H.
- Подходящ за напрежения:
220 – 240 VAC 50/60 Hz
380 – 440 VAC 50/60 Hz
480 – 550 VAC 50/60 Hz
24 VAC/DC

ТЕХНИЧЕСКИ ДАННИ

- Време на закъснение, регулируемо между 70 ms – 4 s
- С допълнителен външен кондензатор:
30.000 μ F \geq 35 V до 8 s
90.000 μ F \geq 35 V до 16 s
- Необходим е 1 x специален изключвател MC2-XUV.
- Не могат да бъдат монтирани едновременно с допълнителен контакт с ранно включване MC2-XHIV... или с шунтов изключвател MC2-XA....
- Реле за време за отделен монтаж (Закрепване: на DIN-шина или с винтове).
- За други работни напрежения, моля, използвайте контролен трансформатор.

НАИМЕНОВАНИЕ	ТИП	КАТАЛОЖЕН НОМЕР
Реле за време	MC-UVU	MC196154
Специален минимално напреженов изключвател за реле за време MC2	MC2/3-XUV	MC295927

Модификации за други напрежения могат да бъдат доставени по заявка.

ШУНТОВ ИЗКЛЮЧВАТЕЛ ТИПОВЕ MC2-XA



MC299754

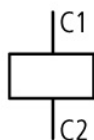

ИНФОРМАЦИЯ НА SCHRACK

- Без допълнителен контакт
- Превключвателите се изключват с напреженов импулс или чрез подаване на непрекъснато напрежение

ТЕХНИЧЕСКИ ДАННИ

Когато шунтовият изключвател е захранен, надеждно е предотвратен непредумишлен допир с главните контакти на прекъсвача, при опит за включване. Шунтовият изключвател не може да бъде монтиран едновременно с минимално напреженов изключвател или допълнителен контакт с ранно включване, тип MC1-XHIV.

НАПРЕЖЕНИЕ	ТИП	КАТАЛОЖЕН НОМЕР
24 VAC/DC	MC2/3-XA24V	MC299754
208 - 250 VAC/DC	MC2/3-XA230V	MC299763

Модификации за други напрежения могат да бъдат доставени по заявка.

ДИСТАНЦИОННО ЗАДВИЖВАНЕ ЗА MC2



MC299832

ИНФОРМАЦИЯ НА SCHRACK

- Дистанционното задвижване може да бъде комбинирано с прекъсвач MC и разединител MC-N, но не и с разединител MC-PN.
- Не деактивирайте прекъсвача едновременно чрез дистанционното управление и изключване чрез минимално напреженовия/шунтовия изключвател.

ТЕХНИЧЕСКИ ДАННИ

- Включване/изключване прекъсване и връщане в изходно положение чрез 2-проводниково или 3-проводниково управление.
- MC299832 може да бъде синхронизиран
- Време на разединяване в положение Вкл.: ≤ 60 ms за MC2-XR208-240AC ≤ 170 ms за MC2-XRD208-240AC
- Възможно е ръчно местно превключване
- Пауза между Изкл. и Вкл.: 3 сек.
Командата е игнорирана
- Функция на клемата 75:
Готовност за активиращ сигнал, когато капакът е затворен и не е заключен.
AC-15: 2 A / 400 V
DC-13: 0,2 A / 220 V

СХЕМИ НА СВЪРЗВАНЕ

3-проводниково управление

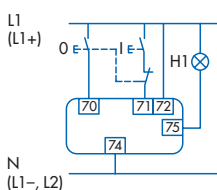

2-проводниково управление

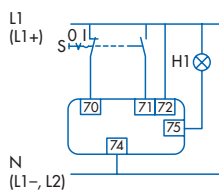

3-проводниково управление с автоматично връщане в положение 0 след изключване на превключвателя чрез допълнителен контакт

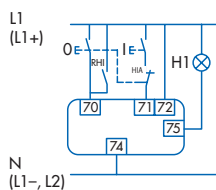

ЦИКЪЛ НА ПРЕВКЛЮЧВАНЕ

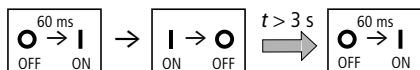

НАПРЕЖЕНИЕ	ТИП	КАТАЛОЖЕН НОМЕР
208 - 240 V AC	MC2-XR208-240AC	MC299832
208 - 240 V AC мех. блокировка е невъзможна MC2-XRD208-240AC	MC299833	
Допълнителен капак за 4-полусни превключватели	MC2-XAVPR	MC296677

МЕХАНИЧНА БЛОКИРОВКА С ВЪРТЯЩИ СЕ РЪКОХВАТКИ ЗА MC2

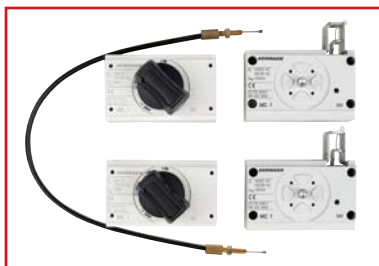

MC191581

ИНФОРМАЦИЯ НА SCHRACK

Допълнително е необходима въртяща се ръкохватка върху превключвателя или въртяща се ръкохватка за заключване на врата.

Не може да бъде комбинирана с дистанционно задвижване или рамката на вратата. Най-малко 2 блокиращи модула са необходими за конструиране на механична блокираща верига. Бронираното жило трябва да бъде поръчано отделно.

ОПИСАНИЕ	ТИП	КАТАЛОЖЕН НОМЕР
Механична блокировка	MC2-XMV	MC291582
Бронирано жило 225 mm	MC-XBZ225	MC191585
Бронирано жило 600 mm	MC-XBZ600	MC191586
Бронирано жило 1000 mm	MC-XBZ1000	MC191587

МЕХАНИЧНА БЛОКИРОВКА С ДИСТАНЦИОННО ЗАДВИЖВАНЕ ЗА MC2



MC294543



MC294543

ИНФОРМАЦИЯ НА SCHRACK

- За 2 превключателя със същия или съседен размер на рамката разположение странично един до друг
- Монтаж странично един до друг
- Монтаж един над друг, удължен вариант
- Съдържа части за 2 превключателя
- Необходимо е и дистанционно задвижване
- За максимално разстояние на изключване
- Не може да се използва за MC2-XRD208-240AC

ЗАБЕЛЕЖКИ

Не може да бъде комбиниран с въртящи се ръкохватки, въртящи се ръкохватки за заключване на врати и допълнителни контакти с ранно включване.

ОПИСАНИЕ	ТИП	КАТАЛОЖЕН НОМЕР
Механична блокировка за MC2	MC2-XMVR	MC294543
Механична блокировка за MC2 удължен вариант	MC2-MVRL	MC294548
Механична блокировка за MC2/3	MC2/3-XMVR	MC294544
Механична блокировка за MC2/3 удължен вариант	MC2/3-XMVRL	MC294549

ВЪРТЯЩИ СЕ РЪКОХВАТКИ ДИРЕКТНО ВЪРХУ ПРЕВКЛЮЧВАТЕЛ ЗА MC2



MC290127

ИНФОРМАЦИЯ НА SCHRACK

- В комплект с въртящ механизъм
- Може да се комбинира и с рамката на вратата

ТЕХНИЧЕСКИ ДАННИ

Предлагат се в следните варианти:

Тип MC.-XDV

Заклучва се в положение "0" (до три ключалки), черна/сива

Тип MC.-XDVR

Заклучва се в положение "0" (до три ключалки), аварийен стоп червена/жълта

Тип MC.-XDTV

Заклучва се в положение "0" върху ръкохватката, възможни са варианти за заключване в положение "1", черна/сива

Тип MC.-XDTVР

Заклучва се в положение "0", аварийен стоп червена/жълта

Вариантът е с блокировка за врата:

- Рамка на вратата, оборудвана с блокировка за врата
- Въртящата се ръкохватка може да бъде завъртяна на 90° за превключватели с хоризонтален монтаж
- Във ВКЛ. положение може да бъде отворена отвън с помощта на щифт 1 mm
- Не може да бъде отворена в блокирани ИЗКЛ. и ВКЛ. положения
- Вратата може да бъде отворена в ИЗКЛ. положение
- Може да се включи само при затворена врата

ОПИСАНИЕ	ТИП	КАТАЛОЖЕН НОМЕР
Въртяща се ръкохватка със заключване за MC2, черна/сива	MC2-XDV	MC290127
Въртяща се ръкохватка със заключване за MC2, аварийен стоп червена/жълта	MC2-XDVR	MC290137
Въртяща се ръкохватка за MC2 с блокировка за врата, със заключване, черна/сива	MC2-XDTV	MC290133
Въртяща се ръкохватка за MC2 с блокировка за врата, със заключване, аварийен стоп червена/жълта	MC2-XDTVР	MC290144

ВЪРТЯЩА СЕ РЪКОХВАТКА ЗА ЗАКЛЮЧВАНЕ НА ВРАТА ЗА МС2



MC190160



MC190160



MC190160

ИНФОРМАЦИЯ НА SCHRACK

- В комплект с въртящ механизъм и свързващи части
- Степен на защита IP66
- Въртящата се ръкохватка може да бъде завъртяна на 90° за превключватели с хоризонтален монтаж
- Не може да бъде отворена в блокирани ИЗКЛ. и ВКЛ. положения
- Може да бъде преработена така, че да бъде отваряна отвън с помощта на отвертка в отключено положение ВКЛ.
- Вратата може да бъде отворена в ИЗКЛ. положение
- Със скоби може да бъде монтирана външна предупредителна/обозначителна табелка

ЗАБЕЛЕЖКИ

- Поръчайте отделно удължаващата ос!

ТЕХНИЧЕСКИ ДАННИ

Предлагат се в следните варианти:

Тип МС.-ХТVD

Заклучва се в положение "0" на ръкохватката с до три ключалки, с блокировка на вратата, черна/сива

Тип МС.-ХТVDV

Заклучва се в положение "0" на ръкохватката и превключвателя, с до три ключалки, с блокировка на вратата, черна/сива

Тип МС.-ХТVDVR

Заклучва се в положение "0" на ръкохватката и превключвателя, с до три ключалки, с блокировка на вратата, аварийен стоп червена/жълта

ОПИСАНИЕ	ТИП	КАТАЛОЖЕН НОМЕР
Въртяща се ръкохватка за заключване на врата за МС2 с блокировка за врата, със заключване, черна/сива	МС2-ХТVD	МС290168
Въртяща се ръкохватка за заключване на врата за МС2 с блокировка за врата, със заключване, "0", "1", черна/сива	МС2-ХТVDV	МС290174
Въртяща се ръкохватка за заключване на врата за МС2 с блокировка за врата, със заключване, аварийен стоп червена/жълта	МС2-ХТVDVR	МС290180

УДЪЛЖАВАЩА ОС ЗА МС2

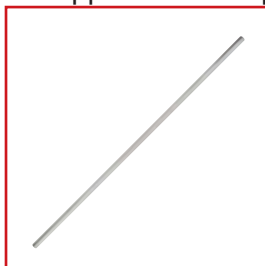

MC190191

ИНФОРМАЦИЯ НА SCHRACK

- За максимална дълбочина на таблото 400 или 600 mm
- Може да се реже до желаната дължина

ОПИСАНИЕ	ДЪЛБОЧИНА НА ТАБЛОТО	ТИП	КАТАЛОЖЕН НОМЕР
Удължаваща ос за МС2 макс. 400 mm	макс. 400 mm	МС1/2-ХV4	МС191232
Удължаваща ос за МС2 макс. 600 mm	макс. 600 mm	МС1/2-ХV6	МС190191

ВИНТОВИ КЛЕМИ ЗА МС2



MC292240

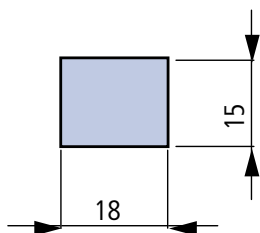

ИНФОРМАЦИЯ НА SCHRACK

- Комплект за преустройство за превключватели с винтово съединение
- Съдържа части за едната страна на превключвателя
- Инсталиран е вътре в корпуса на превключвателя
- Използвайте покриващ капак МС.-ХСКА
- Входно сечение на клемите:
Медни проводници 1 x 4 – 185 mm²
Медни кабели 2 x 4 – 70 mm²

ОПИСАНИЕ	ТИП	КАТАЛОЖЕН НОМЕР
Винтова клемма до 160 А (съдържа 3 бр.) за МС2	МС2-160-ХКС	МС292240
Винтова клемма до 250 А (съдържа 3 бр.) за МС2	МС2-250-ХКС	МС292244
Винтова клемма до 160 А (съдържа 4 бр.) за МС2-4	МС2-4-160-ХКС	МС296755
Винтова клемма до 250 А (съдържа 4 бр.) за МС2-4	МС2-4-250-ХКС	МС296756

ВИНТОВО СЪЕДИНЕНИЕ ЗА МС2



MC190019

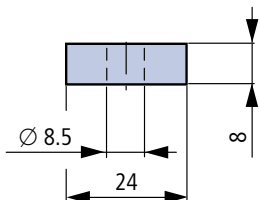

ИНФОРМАЦИЯ НА SCHRACK

- Стандартно свързване за всички превключватели МС2, МС2-РН и МС2-Н
- Комплект за преустройство за превключватели с клемма за кабелни обувки
- Инсталирано е извън корпуса на превключвателя
- Съдържа части за едната страна на превключвател, разположена отгоре или отдолу 3- или 4 полюсни превключватели
- Входно сечение на клемите:
Меден кабелен накрайник 1 x 4 – 185 mm², 2 x 4 – 70 mm²
Алуминиев кабелен накрайник 1 x 10 – 50 mm², 2 x 10 – 50 mm²

ОПИСАНИЕ	ТИП	КАТАЛОЖЕН НОМЕР
Винтово съединение 3-пол. за МС2	МС2-ХКС	МС290030
Винтово съединение 4-пол. за МС2-4	МС2-4-ХКС	МС296750

ТУНЕЛНА КЛЕМА ЗА МС2



MC196730

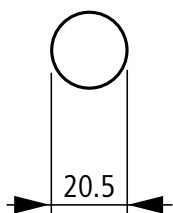

ИНФОРМАЦИЯ НА SCHRACK

- Съдържа части за едната страна на превключвателя, горна или долна
- Комплектована с клемма за кабел на управляваща верига като стандарт за 1 x 0,75 – 2,5 mm² или 2 x 0,75 – 1,5 mm²
- Входно сечение на клемите:
Меден кабел, алуминиев кабел 1 x 16 – 185 mm²
- Инсталирана е извън корпуса на превключвателя

ТЕХНИЧЕСКИ ДАННИ

- За медни или алуминиеви кабели, според поръчката, до 240 mm²
- Включва покриващ капак
- Многожичен кръгъл проводник / многожичен проводник със секторна форма

ОПИСАНИЕ	ТИП	КАТАЛОЖЕН НОМЕР
Тунелна клемма 185 mm ² , комплект от 3 бр., за МС2	МС2-ХКА	МС291457
Тунелна клемма 185 mm ² , комплект от 4 бр., за МС2-4	МС2-4-ХКА	МС291458

ЗАДНО СЪЕДИНЕНИЕ ЗА MC2



MC296765

ИНФОРМАЦИЯ НА SCHRACK

- Съдържа части за едната страна на превключвателя, горна или долна
- Входно сечение на клемите:
Меден кабелен накрайник 1 x 4 – 185 mm², 2 x 4 – 70 mm²
Алуминиев кабелен накрайник 1 x 10 – 50 mm², 2 x 10 – 50 mm²

ОПИСАНИЕ	ТИП	КАТАЛОЖЕН НОМЕР
Задно съединение 3-пол. за MC2	MC2-XKR	MC296765
Задно съединение 4-пол. за MC2-4	MC2-4-XKR	MC296768

КЛЕМА НА КОНТРОЛНАТА ВЕРИГА ЗА MC2



MC196739

ИНФОРМАЦИЯ НА SCHRACK

- Съдържа части за две клеми, разположени отгоре или отдолу на 3/4-полюсни превключватели
- Заедно с тунелна клема
- Степен на защита IP1X
- Входно сечение на клемите:
Винтово съединение 1 x 0,75 – 2,5 mm², 2 x 0,75 – 1,5 mm²
Клема за кабелни обувки 1 x 0,75 – 2,5 mm², 2 x 0,75 – 1,5 mm²

ОПИСАНИЕ	ТИП	КАТАЛОЖЕН НОМЕР
Клема на контролната верига за клема за кабелни обувки MC2	MC2-XSTK	MC196739
Клема на контролната верига за винтово съединение MC2	MC2-XSTS	MC290156

КЛЕМНА КАПАЧКА ЗА MC2



MC290038

ИНФОРМАЦИЯ НА SCHRACK

- Защита срещу непредумишлен допир при употреба на кабелни накрайници, шини или тунелни клеми
- Съдържа части за едната страна на превключвател, разположена отгоре или отдолу на 3- или 4 полюсни превключватели
- Степен на защита IP4X отпред, отстрани и отзад, IP1X от страната на свързване при употреба Изолиран проводников материал
- Покриващ капак заедно с тунелните клеми

ОПИСАНИЕ	ТИП	КАТАЛОЖЕН НОМЕР
Клемна капачка, 3-пол. за MC2	MC2-XKSA	MC290038
Клемна капачка, 4-пол. за MC2-4	MC2-4-XKSA	MC296770

КАБЕЛЕН НАКРАЙНИК ЗА MC2



MC299776

ИНФОРМАЦИЯ НА SCHRACK

- Специален кабелен накрайник в тънко конструктивно изпълнение
- Кабелните накрайници трябва да бъдат изолирани при употреба без покриващ капак.

ОПИСАНИЕ	ТИП	КАТАЛОЖЕН НОМЕР
Кабелен накрайник 95 mm ²	MC2-XKS95	MC299775
Кабелен накрайник 120 mm ²	MC2-XKS120	MC299776
Кабелен накрайник 150 mm ²	MC2-XKS150	MC299777
Кабелен накрайник 185 mm ²	MC2-XKS185	MC290032

КЛЕМНА КАПАЧКА, ИЗБУТВАЧ ЗА ВИНТОВИ КЛЕМИ MC2



MC294640

ИНФОРМАЦИЯ НА SCHRACK

- Съдържа части за клемна, разположена отгоре или отдолу на 3- или 4-полюсни превключватели
- Повишава защитата срещу непредумишлен допир (опростена защита срещу допир)

ОПИСАНИЕ	ТИП	КАТАЛОЖЕН НОМЕР
Клемна капачка, избутвач, 3-пол. за MC2	MC2-XKSFA	MC294640
Клемна капачка, избутвач, 4-пол. за MC2	MC2-4-XKSFA	MC294641

ЗАЩИТА СРЕЩУ ДОПИР IP2X ЗА ДИРЕКТНО МОНТИРАНИ ПРЕВКЛЮЧВАТЕЛИ MC2



MC196744



MC196748

ИНФОРМАЦИЯ НА SCHRACK

- Повишава защитата срещу непредумишлен допир с IP2X
- Защита при посягане към зоната на свързване на кабелите, когато кабелите са свързани в клемни обувки
- За 2 проводника, минимално напречно сечение равно на 25 mm²
- MC2-XIPA и MC2-4-XIPA само в комбинация с покриващ капак MC2(-4)-XKSA

ОПИСАНИЕ	ТИП	КАТАЛОЖЕН НОМЕР
ЗА ВИНТОВИ КЛЕМИ		
Защита срещу допир, 3-пол. за MC2	MC2-XIPK	MC296743
Защита срещу допир, 4-пол. за MC2-4	MC2-4-XIPK	MC296744
ЗА КЛЕМНА КАПАЧКА		
Защита срещу допир, 3-пол. за MC2	MC2-XIPA	MC296777
Защита срещу допир, 4-пол. за MC2-4	MC2-4-XIPA	MC296778

ИЗОЛИРАНО ТАБЛО ХСІ



MC291524

ИНФОРМАЦИЯ НА SCHRACK

- Само за превключватели с клеми за кабелни обувки за директно кабелно свързване
- С въртяща се ръкохватка за заключване на врата
- Комплектованата единица включва всички необходими функционални части
- Степен на защита IP65
- В комплект с проходни планки

ТЕХНИЧЕСКИ ДАННИ

Табло, подходящо за инсталиране на прекъсвачи и разединители за отделен монтаж с горен и долен кабелен вход. Включва закрепващи ленти за стенен монтаж.

Защитено от късо съединение при 415 V 50/60 Hz до 10 kA.

Да не се използва в комбинация с дистанционно управление, устройства с щекерно закрепване или от изтеглящ се тип.

Допълнителни изолирани клеми за 4-ти или 5-ти полюс трябва да бъдат поръчани отделно.

Предлагат се в следните варианти:

Стандартно, черно/сиво

Заклучва се в положение "0" на ръкохватката с до три ключалки. Допълнително с блокировка на капака.

За аварийен стоп, червено/жълто

Заклучва се с ръкохватката и превключвателя с до 3 ключалки в положение "0" на ръкохватката. Допълнително с блокировка на капака и заключващ се превключвател в положение "0".

ОПИСАНИЕ	МАКС. НОМИНАЛЕН НЕПРЕКЪСНАТ ТОК	ТИП	КАТАЛОЖЕН НОМЕР
СТАНДАРТНО, ЧЕРНО/СИВО			
Изолирано табло за MC2 и MC2-4	≤ 200 A	MC2-XCI43-TVD	MC291524
Изолирано табло за MC2 и MC2-4	≤ 250 A	MC2-XCI45-TVD	MC290418
ЗА АВАРИЕН СТОП, ЧЕРВЕНО/ЖЪЛТО			
Изолирано табло за MC2 и MC2-4	≤ 200 A	MC2-XCI43-TVDR	MC291529
Изолирано табло за MC2 и MC2-4	≤ 250 A	MC2-XCI45-TVDR	MC299356

ДОПЪЛНИТЕЛНИ ИЗОЛИРАНИ КЛЕМИ ЗА MC2



MC198573



MC192336

ИНФОРМАЦИЯ НА SCHRACK

- За свързване на нулевия и заземителния проводник
- 1-полюсни

ОПИСАНИЕ	ВХОДНО СЕЧЕНИЕ НА КЛЕМИТЕ	ТИП	КАТАЛОЖЕН НОМЕР
Допълнителна изолирана клема 32 A	Фин многожичен 1 x (1,5-6 mm ²)	K10/1	MC193827
Допълнителна изолирана клема 63 A	Фин многожичен 1 x (6-16 mm ²), многожичен 1 x (16-25 mm ²)	K25/1	MC196200
Допълнителна изолирана клема 100 A	Фин многожичен 1 x (10-35 mm ²), многожичен 1 x (16-50 mm ²)	K50/1	MC198573
Допълнителна изолирана клема 160 A	многожичен 1 x (16-95 mm ²)	K95/1N/BR	MC192336
Допълнителна изолирана клема 250 A	многожичен, 1 x (35-150 mm ²), 2 x (16-70 mm ²)	K150/1BR	MC294709

АДАПТЕРИ ЗА УСТРОЙСТВА ЗА РАЗЕДИНИТЕЛИ И ПРЕКЪСВАЧИ ЗА ШИННА СИСТЕМА 60 ММ МС2



MC291400



MC291666

ИНФОРМАЦИЯ НА SCHRACK

- За монтаж на плоски медни шини от 12 x 5 mm до 30 x 10 mm
- Двоен Т- и троен Т-профил
- Монтирани с клемно, винтово закрепване
- Номинално работно напрежение U_e : 690 V
- Необходим е и покриващ капак (МС-ХКР)

ТЕХНИЧЕСКИ ДАННИ

МС 2 до 250 А:

- Съвързване към система отгоре или отдолу според необходимостта
- Необходим е капак МС2-ХКР4

ОПИСАНИЕ	ТИП	КАТАЛОЖЕН НОМЕР
Адаптер за шина 60 mm 250 А, 3-полюсен	32140	МС291400
Капак за адаптер за компоненти, 3-полюсен	МС2-ХКР4	МС291666
4-полюсен адаптер с капак	МС3-4ХКР13	по заявка

ИЗОЛАЦИОННА РАМКА ЗА ВРАТА ЗА МС2



MC290197

ИНФОРМАЦИЯ НА SCHRACK

- За колян лост, въртяща се ръкохватка с въртящ механизъм и дистанционно задвижване
- Степен на защита: IP40
- За правоъгълни изрези на врати и табла с дебелина на материала 1,5 – 5 mm
- Със скоби може да бъде монтирана външна предупредителна/обозначителна табелка

ОПИСАНИЕ	ТИП	КАТАЛОЖЕН НОМЕР
Изоляционна рамка за врата за МС2	МС2-ХВР	МС290197

БЛОКИРАЩО УСТРОЙСТВО С КОЛЯНОВ ЛОСТ ЗА МС2



MC290201

ИНФОРМАЦИЯ НА SCHRACK

- Заклучване в изкл. положение с до 3 ключалки (дебелина на заключващия елемент 4 – 8 mm)
- Не може да бъде комбинирано с изоляционна обвивка

ОПИСАНИЕ	ТИП	КАТАЛОЖЕН НОМЕР
Блокиращо устройство с колян лост за МС2	МС2/3-ХКАV	МС290201

РАЗДЕЛИТЕЛИ ЗА MC2



MC190203

ИНФОРМАЦИЯ НА SCHRACK

- Позволява бързо и икономично регулиране на различни размери рамки със или без въртяща се ръкохватка или дистанционно задвижване за същата предна дълбочина
- Дълбочина на решетката 17,5 mm, резба M4
- Комплектът съдържа 4 разделителя
- Максимално инсталиране на компоненти 4 бр. на закрепващ винт
- 2 закрепващи винта са включени за всеки прекъсвач MC2

ОПИСАНИЕ	ТИП	КАТАЛОЖЕН НОМЕР
Разделители за MC2	MC2-XAB	MC190203

ПРИСТЯГАЩА ПЛАСТИНКА ЗА MC2

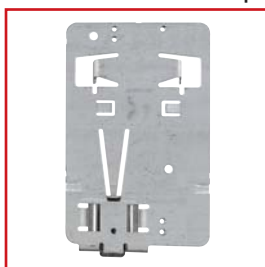

MC290215

ИНФОРМАЦИЯ НА SCHRACK

- Позволява монтажа на прекъсвачи / разединители към DIN-шина (75 mm шинна система)
- Не е подходящ за превключватели с дистанционно задвижване

ОПИСАНИЕ	ТИП	КАТАЛОЖЕН НОМЕР
Пристагаща пластинка за MC2	MC2-XC75	MC290215

■ ПРЕКЪСВАЧ 3/4-ПОЛЮСЕН ДО 500 А С ТЕРМОМАГНИТЕН ИЗКЛЮЧВАТЕЛ, ТИПОВЕ МС3С-А, МС3N-А, МС3Н-А, МС3N-4-А, МС3Н-4-А



МС332231

■ ИНФОРМАЦИЯ НА SCHRACK

- За защита на системи и кабели
- 3- и 4-полюсни варианти
- Регулируемо изключване на тока при претоварване $I_i: 0,8 - 1 \times I_n$ (фабрична настройка $0,8 \times I_n$)
- Регулируемо изключване на тока на късо съединение $I_i: 8 - 10 \times I_n$ (фабрична настройка $8 \times I_n$)
- Комутационна способност 36 / 50 / 150 kA при 415 V 50/60 Hz
- Клеми за кабелни обувки като стандартни, винтови клеми като принадлежности
- Номинален непрекъснат ток = номинален ток

НОМИНАЛЕН ТОК/ КОМУТАЦИОННА СПОСОБНОСТ	ДИАПАЗОН НА НАСТРОЙКА		ТИП	КАТАЛОЖЕН НОМЕР
	ПРЕТОВАРВАНЕ ИЗКЛЮЧВАТЕЛ (А)	КЪСО СЪЕДИНЕНИЕ ИЗКЛЮЧВАТЕЛ (А)		
3-ПОЛЮСЕН (КОМФОРТНА КОМУТАЦИОННА СПОСОБНОСТ) 36 kA				
320 A/36 kA	250...320	1920...3200	МС3С-А320	МС332431
400 A/36 kA	320...400	2400...4000	МС3С-А400	МС340431
500 A/36 kA	400...500	3000...5000	МС3С-А500	МС350431
3-ПОЛЮСЕН (НОРМАЛНА КОМУТАЦИОННА СПОСОБНОСТ) 50 kA				
320 A/50 kA	250...320	1920...3200	МС3N-А320	МС332231
400 A/50 kA	320...400	2400...4000	МС3N-А400	МС340231
500 A/50 kA	400...500	3000...5000	МС3N-А500	МС350231
3-ПОЛЮСЕН (ВИСОКА КОМУТАЦИОННА СПОСОБНОСТ) 150 kA				
320 A/150 kA	250...320	1920...3200	МС3Н-А320	МС332331
400 A/150 kA	320...400	2400...4000	МС3Н-А400	МС340331
500 A/150 kA	400...500	3000...5000	МС3Н-А500	МС350331
4-ПОЛЮСЕН (НОРМАЛНА КОМУТАЦИОННА СПОСОБНОСТ) 50 kA				
320 A/50 kA	250...320	1920...3200	МС3N-4-А320	МС332241
400 A/50 kA	320...400	2400...4000	МС3N-4-А400	МС340241
500 A/50 kA	400...500	3000...5000	МС3N-4-А500	МС350241
4-ПОЛЮСЕН (ВИСОКА КОМУТАЦИОННА СПОСОБНОСТ) 150 kA				
320 A/150 kA	250...320	1920...3200	МС3Н-4-А320	МС332341
400 A/150 kA	320...400	2400...4000	МС3Н-4-А400	МС340341
500 A/150 kA	400...500	3000...5000	МС3Н-4-А500	МС350341

■ ПРЕКЪСВАЧ 3/4-ПОЛЮСЕН ДО 630 А С ТЕРМОМАГНИТЕН ИЗКЛЮЧВАТЕЛ ТИПОВЕ МС3N-AE, МС3H-AE, МС3N-4-AE, МС3H-4-AE



MC325232

■ ИНФОРМАЦИЯ НА SCHRACK

- За защита на системи и кабели
- Селективна и генераторна защита
- 3- и 4-полюсни варианти
- Средноквадратична стойност и "термична памет"
- Регулируемо изключване на тока при претоварване $I: 0,5 - 1 \times I_n$ (фабрична настройка $0,8 \times I_n$)
- Регулируемо изключване на тока на късо съединение $I: 2 - 12 \times I_n$ (фабрична настройка $6 \times I_n$)
при МС3...-АЕ250/400: $2 - 11 \times I_n$ (фабрична настройка $6 \times I_n$)
при МС3...-АЕ630: $2 - 8 \times I_n$ (фабрична настройка $6 \times I_n$)
- Комутационна способност 50 / 150 kA при 415 V 50/60 Hz
- Клеми за кабелни обувки като стандартни, винтови клеми като принадлежности
- Номинален непрекъснат ток = номинален ток

НОМИНАЛЕН ТОК/ КОМУТАЦИОННА СПОСОБНОСТ	ДИАПАЗОН НА НАСТРОЙКА		ТИП	КАТАЛОЖЕН НОМЕР
	ПРЕТОВАРВАНЕ ИЗКЛЮЧВАТЕЛ (А)	КЪСО СЪЕДИНЕНИЕ ИЗКЛЮЧВАТЕЛ (А)		
3-ПОЛЮСЕН (НОРМАЛНА КОМУТАЦИОННА СПОСОБНОСТ) 50 kA				
250 A/50 kA	125...250	500...2750	МС3N-AE250	МС325232
400 A/50 kA	200...400	800...4400	МС3N-AE400	МС340232
630 A/50 kA	315...630	1260...5040	МС3N-AE630	МС363232
3-ПОЛЮСЕН (ВИСОКА КОМУТАЦИОННА СПОСОБНОСТ) 150 kA				
250 A/150 kA	125...250	500...2750	МС3H-AE250	МС325332
400 A/150 kA	200...400	800...4400	МС3H-AE400	МС340332
630 A/150 kA	315...630	1260...5040	МС3H-AE630	МС363332
4-ПОЛЮСЕН (НОРМАЛНА КОМУТАЦИОННА СПОСОБНОСТ) 50 kA				
250 A/50 kA	125...250	500...2750	МС3N-4-AE250	МС325242
400 A/50 kA	200...400	800...4400	МС3N-4-AE400	МС340242
630 A/50 kA	315...630	1260...5040	МС3N-4-AE630	МС363242
4-ПОЛЮСЕН (ВИСОКА КОМУТАЦИОННА СПОСОБНОСТ) 150 kA				
250 A/150 kA	125...250	500...2750	МС3H-4-AE250	МС325342
400 A/150 kA	200...400	800...4400	МС3H-4-AE400	МС340342
630 A/150 kA	315...630	1260...5040	МС3H-4-AE630	МС363342

■ ПРЕКЪСВАЧ 3/4-ПОЛЮСЕН ДО 630А С ЕЛЕКТРОНЕН ИЗКЛЮЧВАТЕЛ СЪС ЗАКЪСНЕНИЕ ТИПОВЕ МС3N-VE, МС3Н-VE, МС3N-4-VE, МС3Н-4-VE



MC325233

■ ИНФОРМАЦИЯ НА SCHRACK

- За защита на системи и кабели
- Селективна и генераторна защита
- 3- и 4-полюсни варианти
- Средноквадратична стойност и “термична памет”
- Регулируемо изключване на тока при претоварване I_t : $0,5 - 1 \times I_n$ (фабрична настройка $0,8 \times I_n$)
- Регулируемо време на закъснение за преодоляване на токовите пикове t_i : $2 - 20$ s при $6 \times I_t$ както и безкрайност
- Регулируемо закъснение на изключване на тока на късо съединение I_{sd} : $2 - 10 \times I_t$ (фабрична настройка $6 \times I_t$)
МС3...-4-VE630: $2 - 7 \times I_t$ (фабрична настройка $6 \times I_t$)
- Регулируемо време на закъснение t_{sd} :
Нива: 0, 20, 60, 100, 200, 300, 500, 750, 1000 ms (фабрична настройка 0)
- Регулируемо изключване на тока на късо съединение без закъснение I_i : $2 - 12 \times I_n$ (фабрична настройка $12 \times I_n$)
МС3...-VE250/400: $2 - 11 \times I_n$ (фабрична настройка $6 \times I_n$)
МС3...-VE630: $2 - 8 \times I_n$ (фабрична настройка $6 \times I_n$)
- Превключваема i^2t постоянна функция (фабрична настройка ИЗКЛ.)
- Клеми за кабелни обвивки като стандартни, винтови клеми като принадлежности
- Номинален непрекъснат ток = номинален ток

НОМИНАЛЕН ТОК/ КОМУТАЦИОННА СПОСОБНОСТ	ДИАПАЗОН НА НАСТРОЙКА			ТИП	КАТАЛОЖЕН НОМЕР
	ПРЕТОВАРВАНЕ	ИЗКЛЮЧВАНЕ ТОКА НА КЪСО СЪЕДИНЕНИЕ	ИЗКЛЮЧВАТЕЛ (A)		
3-ПОЛЮСЕН (НОРМАЛНА КОМУТАЦИОННА СПОСОБНОСТ) 50 КА					
250 A/50 kA	125...250	500...2750	250...2500	МС3N-VE250	МС325233
400 A/50 kA	200...400	800...4400	400...4000	МС3N-VE400	МС340233
630 A/50 kA	315...630	1260...5040	472...4410	МС3N-VE630	МС363233

3-ПОЛЮСЕН (ВИСОКА КОМУТАЦИОННА СПОСОБНОСТ) 150 КА

250 A/150 kA	125...250	500...2750	250...2500	МС3Н-VE250	МС325333
400 A/150 kA	200...400	800...4400	400...4000	МС3Н-VE400	МС340333
630 A/150 kA	315...630	1260...5040	472...4410	МС3Н-VE630	МС363333

4-ПОЛЮСЕН (НОРМАЛНА КОМУТАЦИОННА СПОСОБНОСТ) 50 КА

250 A/50 kA	125...250	500...2750	250...2500	МС3N-4-VE250	МС325243
400 A/50 kA	200...400	800...4400	400...4000	МС3N-4-VE400	МС340243
630 A/50 kA	315...630	1260...5040	472...4410	МС3N-4-VE630	МС363243

4-ПОЛЮСЕН (ВИСОКА КОМУТАЦИОННА СПОСОБНОСТ) 150 КА

250 A/150 kA	125...250	500...2750	250...2500	МС3N-4-VE250	МС325343
400 A/150 kA	200...400	800...4400	400...4000	МС3N-4-VE400	МС340343
630 A/150 kA	315...630	1260...5040	472...4410	МС3N-4-VE630	МС363343

РАЗЕДИНИТЕЛИ ДО 630 А ТИПОВЕ МС3-PN, МС3-PN-4, МС3-N, МС3-N-4



MC340035

ИНФОРМАЦИЯ НА SCHRACK

- 3- и 4-полюсни варианти
- Номинален непрекъснат ток до 630А
- Разединителят от тип МС3-PN с 2 преклювачателни позиции, 0/I, не може да бъде изключван дистанционно
- Разединителят от тип МС3-N с преклювачателна настройка "0"; "+"; "I", може да бъде изключван дистанционно с минимално напреженов/шунтов изключвател, възможни са допълнителни контакти за индикация на изключването
- За разединители от тип МС...-N могат да бъдат използвани също и минимално напреженови/шунтови изключватели и допълнителни контакти за индикация на изключването.
- Дистанционният изключвател от тип МС3-N... може да бъде комбиниран и с дистанционно задвижване МС-XR...
- Клеми за кабелни обувки като стандартни, винтови клеми като принадлежности
- Дистанционният изключвател МС3-N може да бъде комбиниран и с дистанционно задвижване
- Характеристиките на главните прекъсвачи включват твърдо задвижване съгласно IEC/EN 60204 и VDE 0113
- Изолационните качества са съгласно IEC/EN 60947-3 и VDE 0660. Защита от непредумишлен допир съгласно VDE 0160 Част 100
- Номинален непрекъснат ток = номинален ток
- Номинални стойности на комутационната способност при късо съединение: I_{cm} 25 kA
- Номинален краткотрайно издържан ток: I_{cw} 12 kA

НОМИНАЛЕН НЕПРЕКЪСНАТ ТОК	МАКС. ПРЕХОДЕН ПРЕДПАЗИТЕЛ (GL) ЗА РАЗЕДИНИТЕЛ (AGL)	ТИП	КАТАЛОЖЕН НОМЕР
3-ПОЛЮСЕН БЕЗ ВЪЗМОЖНОСТ ЗА ДИСТАНЦИОННО ИЗКЛЮЧВАНЕ			
400 А	630	МС3-PN-400	МС340034
630 А	630	МС3-PN-630	МС363034
4-ПОЛЮСЕН БЕЗ ВЪЗМОЖНОСТ ЗА ДИСТАНЦИОННО ИЗКЛЮЧВАНЕ			
400 А	630	МС3-PN-4-400	МС340044
630 А/630 А	630	МС3-PN-4-630	МС363044
3-ПОЛЮСЕН С ВЪЗМОЖНОСТ ЗА ДИСТАНЦИОННО ИЗКЛЮЧВАНЕ			
400 А	630	МС3-N-400	МС340035
630 А	630	МС3-N-630	МС363035
4-ПОЛЮСЕН С ВЪЗМОЖНОСТ ЗА ДИСТАНЦИОННО ИЗКЛЮЧВАНЕ			
400 А	630	МС3-N-4-400	МС340045
630 А	630	МС3-N-4-630	МС363045

ОСНОВА И ИЗТЕГЛЯЩ СЕ МОДУЛ ЗА МС3



MC396707



MC396707

ИНФОРМАЦИЯ НА SCHRACK

- 3- и 4-полюсни варианти
- За прекъсвач МС3 и разединител МС3-Н

ТЕХНИЧЕСКИ ДАННИ

- Изтеглящ се блок в комплект с щепселно устройство за управляващата верига
- I_n макс. при 20 °C – 605 А
- I_n макс. при 40 °C – 550 А
- Монтажно положение: вертикално, 90° наляво
- 3 позиции: прибрана, тестова, разгъната. Трите позиции са показани механично.
- Допълнителни контакти също могат да бъдат използвани за дистанционно сигнализиране. Един НЗ или един НО контакт на позиция.
- Всички свързвания на допълнителните преклювачатели (Н1А, Н1Н, Н1V) и минимално напреженови и шунтови изключватели към щепселните устройства на управляващата верига вече са налице.
- **Изтеглящият се модул се доставя само в комбинация с прекъсвач.**
- Добавете едно А към каталожния номер на прекъсвача (напр.: МС340232А) – Прекъсвачът ще бъде доставен готов за употреба с възможност за изтегляне.
- Основата се поръчва отделно, доставя се предварително сглобена.

ОПИСАНИЕ	ТИП	КАТАЛОЖЕН НОМЕР
ОСНОВА		
Основа, 3-пол.	МС3-ХАVS	МС396711
Основа, 4-пол.	МС3-4-ХАVS	МС396712

ИЗТЕГЛЯЩ СЕ МОДУЛ

Изтеглящ се модул, 3-пол., доставя се с прекъсвач, добавете А към края на каталожния номер на прекъсвача

Изтеглящ се модул, 4-пол., доставя се с прекъсвач, добавете А към края на каталожния номер на прекъсвача

СТАНДАРТЕН ДОПЪЛНИТЕЛЕН КОНТАКТ / КОНТАКТ ЗА ИНДИКАЦИЯ НА ИЗКЛЮЧВАНЕТО ТИП М22



MM216378

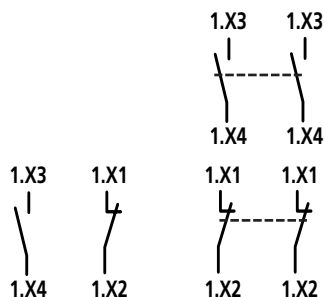

ИНФОРМАЦИЯ НА SCHRACK

- Прекъсвачи с главни контакти, използвани за индикаторни и блокиращи цели
- Обща индикация на изключването "+" с изключване поради напреженов изключвател, изключвател при претоварване или изключвател при късо съединение

ТЕХНИЧЕСКИ ДАННИ

Комутиционна способност: AC15: 4 А / 230 VAC

DC13: 3 А / 24 VDC

ПОЛЕЗНИ СЪВЕТИ

Допълнителният контакт за индикация на изключването е същият контакт като стандартният допълнителен контакт. Неговата функция се определя от мястото на монтажа (алармен контакт отляво)

Максимален монтаж на компоненти с допълнителни контакти: 3 x стандартен допълнителен контакт (Н1Н) М22-К. или М22-СК.
+ 1 x контакт за индикация на изключването (Н1А) М22-К. или М22-СК.

ОПИСАНИЕ	ТИП	КАТАЛОЖЕН НОМЕР
1 НО контакт с винтови клеми	М22-К10	ММ216376
1 НЗ контакт с винтови клеми	М22-К01	ММ216378
2 НО контакта с пружинни клеми	М22-СК20	ММ107898
2 НЗ контакта с пружинни клеми	М22-СК02	ММ107899

ДОПЪЛНИТЕЛЕН КОНТАКТ С РАННО ВКЛЮЧВАНЕ ТИП МС3-ХНIV



MC299430

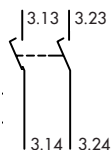

ПОЛЕЗНИ СЪВЕТИ

Максимален монтаж на компоненти с допълнителни контакти:

1 x допълнителен контакт с ранно включване

ИНФОРМАЦИЯ НА SCHRACK

За блокиращи и вериги за принудително изключване на товара както и за ранно задействане на минималнонапреженов изключвател в приложения като главен прекъсвач/авариен стоп.

ТЕХНИЧЕСКИ ДАННИ

- Не могат да се използват във връзка с минималнонапреженов изключвател МС3-ХU... или шунтов изключвател МС3-ХА... Ранно задействане при включване и изключване (ръчно превключване): около 20 ms
- Не може да се използва във връзка с дистанционно задвижване МС-ХR минималнонапреженови или шунтови изключватели
- Комутационна способност: AC15: 4 A / 230 VAC
DC13: 3 A / 24 VDC

ОПИСАНИЕ	ТИП	КАТАЛОЖЕН НОМЕР
Допълнителен контакт с ранно включване, 2 НО	МС2/3-ХNIV	МС299430

МИНИМАЛН ОНАПРЕЖЕНОВ ИЗКЛЮЧВАТЕЛ ТИПОВЕ МС3-ХU



MC299499

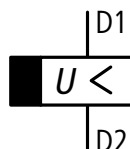

ИНФОРМАЦИЯ НА SCHRACK

- За употреба в аварийни изключващи устройства във връзка с бутони аварийен стоп
- Вграден в прекъсвач
- Без допълнителен контакт
- Изключване без закъснение на прекъсвач МС/ разединител МС-N, когато контролното напрежение падне под 35% - 70% Us.

ТЕХНИЧЕСКИ ДАННИ

Когато минимално напреженовият изключвател не е захранен, надеждно е предотвратен непредумишлен допир с главните контакти на прекъсвача, при опит за включване. Минимално напреженов изключвател не може да бъде монтиран едновременно с работни токови изключватели или допълнителен контакт с ранно включване, тип МС2-ХNIV.

НАПРЕЖЕНИЕ	ТИП	КАТАЛОЖЕН НОМЕР
24 VAC 50/60 Hz	МС2/3-ХU24AC	МС299491
24 VDC 50/60 Hz	МС2/3-ХU24DC	МС299509
208-240 VAC 50/60 Hz	МС2/3-ХU208-240AC	МС299499
380-440 VAC 50/60 Hz	МС2/3-ХU380-440AC	МС299501

Модификации за други напрежения могат да бъдат доставени по заявка.

МИНИМАЛН ОНАПРЕЖЕНОВ ИЗКЛЮЧВАТЕЛ С 2 ДОПЪЛНИТЕЛНИ КОНТАКТА С РАННО ВКЛЮЧВАНЕ ТИПОВЕ МС3-ХИВ



MC299591

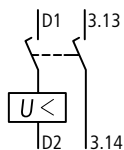

ИНФОРМАЦИЯ НА SCHRACK

- С 2 допълнителни контакта за ранно включване
- За ранно включване на минимално напреженов изключвател при използване на главни прекъсвачи и за блокиращи и вериги за принудително изключване
- Инсталиран в контакт
- Други варианти на напрежения и свързване по заявка

ТЕХНИЧЕСКИ ДАННИ

Когато минимално напреженовият изключвател не е захранен, при опит за включване надеждно се предотвратява непредумишлен допир с главните контакти на прекъсвача. Ранно задействане на допълнителните контакти при включване и изключване (20 ms). Минимално напреженов изключвател не може да бъде монтиран едновременно с работни токови изключватели или допълнителен контакт с ранно включване, тип MC2-ХИВ.

НАПРЕЖЕНИЕ	ТИП	КАТАЛОЖЕН НОМЕР
208 - 240 VAC	MC2/3-ХИВ230V	MC299591
380 - 440 VAC	MC2/3-ХИВ400V	MC299594

Модификации за други напрежения могат да бъдат доставени по заявка.

МИНИМАЛНО НАПРЕЖЕНОВ ИЗКЛЮЧВАТЕЛ СЪС ЗАБАВЯНЕ НА ИЗКЛЮЧВАНЕТО ТИПОВЕ МС-UVU, МС-ХУV



MC295927



MC299499

ИНФОРМАЦИЯ НА SCHRACK

- Падове на напрежението под 0,07–16 s не причиняват изключване на прекъсвачите МС или разединителите Н.
- Подходящ за напрежения:
220 – 240 VAC 50/60 Hz
380 – 440 VAC 50/60 Hz
480 – 550 VAC 50/60 Hz
24 VAC/DC

ТЕХНИЧЕСКИ ДАННИ

- Време на закъснение, регулируемо между 70 ms – 4 s
- С допълнителен външен кондензатор:
30.000 μ F \geq 35 V до 8 s
90.000 μ F \geq 35 V до 16 s
- Необходим е 1 x специален изключвател MC2-ХУV.
- Не могат да бъдат монтирани едновременно с допълнителен контакт с ранно включване MC2-ХИВ... или с шунтов изключвател MC2-ХА....
- Реле за време за отделен монтаж (Закрепване: на DIN-шина или с винтове).
- За други работни напрежения, моля, използвайте контролен трансформатор.

НАИМЕНОВАНИЕ	ТИП	КАТАЛОЖЕН НОМЕР
Реле за време	МС-UVU	MC196154
Специален минимално напреженов изключвател за реле за време MC2	MC2/3-ХУV	MC295927

Модификации за други напрежения могат да бъдат доставени по заявка.

ШУНТОВ ИЗКЛЮЧВАТЕЛ ТИПОВЕ МС2-ХА



MC299754

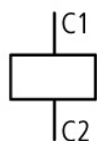

ИНФОРМАЦИЯ НА SCHRACK

- Без допълнителен контакт
- Превключвателите се изключват с напреженов импулс или чрез подаване на непрекъснато напрежение

ЗАБЕЛЕЖКИ

Когато шунтовият изключвател е захранен, при опит за включване надеждно се предотвратява непредумишлен допир с главните контакти на прекъсвача. Шунтов изключвател не може да се инсталира едновременно с минимално напреженов изключвател.

НАПРЕЖЕНИЕ	ТИП	КАТАЛОЖЕН НОМЕР
24 V AC/DC	MC2-ХА24VAC/DC	MC299754
208 - 250 V AC/DC	MC2-ХА230VAC/DC	MC299763

Модификации за други напрежения могат да бъдат доставени по заявка.

ДИСТАНЦИОННО ЗАДВИЖВАНЕ ЗА МС3



MC299832

ИНФОРМАЦИЯ НА SCHRACK

- Дистанционното задвижване може да бъде комбинирано с прекъсвач МС и разединител МС-N, но не и с разединител МС-PN.
- Не деактивирайте едновременно чрез дистанционното управление и изключване чрез минимално напрежението/работния ток изключвател.

ТЕХНИЧЕСКИ ДАННИ

- Включване/изключване прекъсване и връщане в изходно положение чрез 2-проводниково или 3-проводниково управление.
- Може да бъде синхронизиран
- Време на разединяване в положение Вкл.: ≤ 80 ms
- Възможно е ръчно местно превключване
- Пауза между Изкл. и Вкл.: 3 сек.
Командата Вкл. се игнорира
- Функция на клемата 75:
Готовност за работен сигнал, когато капакът е затворен и не е заключен.
AC-15: 2 A / 400 V
DC-13: 0,2 A / 220 V

СХЕМИ НА СВЪРЗВАНЕ

3-проводниково управление

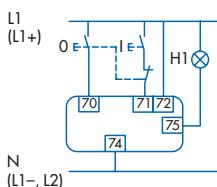

2-проводниково управление

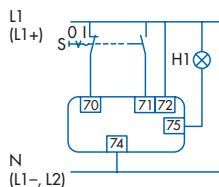

3-проводниково управление с автоматично връщане в положение 0 след изключване на превключвателя чрез допълнителен контакт

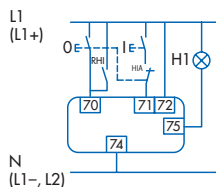

ЦИКЪЛ НА ПРЕВКЛЮЧВАНЕ

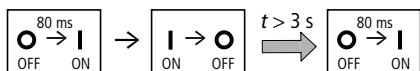

НАПРЕЖЕНИЕ	ТИП	КАТАЛОЖЕН НОМЕР
208 - 240 V AC	МС3-ХR208-240АС	МС399850
Допълнителен капак за 4-полоусни превключватели		МС3-ХАVPR МС396678

Модификации за други напрежения могат да бъдат доставени по заявка.

МЕХАНИЧНА БЛОКИРОВКА С ВЪРТЯЩИ СЕ РЪКОХВАТКИ ЗА МС3

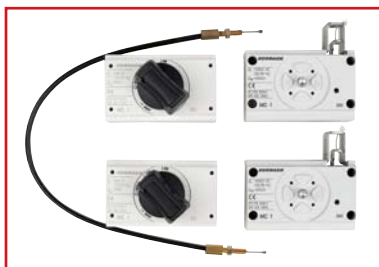

MC191581

ИНФОРМАЦИЯ НА SCHRACK

Допълнително е необходима въртяща се ръкохватка върху превключвателя или въртяща се ръкохватка за заключване на врата.

Не може да бъде комбинирана с дистанционно задвижване или рамката на вратата. Най-малко 2 блокиращи модула са необходими за конструиране на механична блокираща верига. Бронираното жило трябва да бъде поръчано отделно.

ОПИСАНИЕ	ТИП	КАТАЛОЖЕН НОМЕР
Механична блокировка	МС3-ХMV	МС391583
Бронирано жило 225 mm	МС-ХBZ225	МС191585
Бронирано жило 600 mm	МС-ХBZ600	МС191586
Бронирано жило 1000 mm	МС-ХBZ1000	МС191587

МЕХАНИЧНА БЛОКИРОВКА С ДИСТАНЦИОННО ЗАДВИЖВАНЕ ЗА MC3



MC294543



MC294543

ИНФОРМАЦИЯ НА SCHRACK

- За 2 превключвателя със същия или съседен размер на рамката разположение странично един до друг
- Монтаж странично един до друг
- Монтаж един над друг, удължен вариант
- Типът съдържа части за 2 превключвателя
- Необходимо е и дистанционно задвижване
- За максимално разстояние на изключване, виж страница 143

ЗАБЕЛЕЖКИ

Не може да бъде комбиниран с въртящи се ръкохватки, въртящи се ръкохватки за заключване на врати и допълнителни контакти с ранно включване.

ОПИСАНИЕ	ТИП	КАТАЛОЖЕН НОМЕР
Механична блокировка за MC2/3	MC2/3-XMVR	MC294544
Механична блокировка за MC2/3 удължен вариант	MC2/3-XMVRL	MC294549
Механична блокировка за MC3	MC3-XMVR	MC394545
Механична блокировка за MC3 удължен вариант	MC3-XMVRL	MC394550
Механична блокировка за MC3/4	MC3/4-XMVR	MC394546
Механична блокировка за MC3/4 удължен вариант	MC3/4-XMVRL	MC394551

ВЪРТЯЩА СЕ РЪКОХВАТКА ДИРЕКТНО ВЪРХУ ПРЕВКЛЮЧВАТЕЛ ЗА MC3



MC390129

ИНФОРМАЦИЯ НА SCHRACK

- В комплект с въртящ механизъм
- Може да се комбинира и с рамката на вратата

ТЕХНИЧЕСКИ ДАННИ

Предлагат се в следните варианти:

Тип MC.-XDV

Заключва се в положение "0" (до три ключалки), черна/сива

Тип MC.-XDVR

Заключва се в положение "0" (до три ключалки), аварийен стоп червена/жълта

ОПИСАНИЕ	ТИП	КАТАЛОЖЕН НОМЕР
Въртяща се ръкохватка със заключване за MC3, черна/сива	MC3-XDV	MC390129
Въртяща се ръкохватка със заключване за MC3, аварийен стоп червена/жълта	MC3-XDVR	MC390140

ВЪРТЯЩА СЕ РЪКОХВАТКА ЗА ЗАКЛЮЧВАНЕ НА ВРАТА ЗА МС3



MC390170



MC390170



MC390170

ИНФОРМАЦИЯ НА SCHRACK

- В комплект с въртящ механизъм и свързващи части
- Степен на защита IP66
- Въртящата се ръкохватка може да бъде завъртяна на 90° за превключватели с хоризонтален монтаж
- Не може да бъде отворена в блокирани ИЗКЛ. и ВКЛ. положения
- Може да бъде преработена така, че да бъде отваряна отвън с помощта на отвертка в отключено положение ВКЛ.
- Вратата може да бъде отворена в ИЗКЛ. положение
- Със скоби може да бъде монтирана външна предупредителна/обозначителна табелка

ЗАБЕЛЕЖКИ

- Поръчайте отделно удължаващата ос!

ТЕХНИЧЕСКИ ДАННИ

Предлагат се в следните варианти:

Тип МС.-ХТVD

Заклучва се в положение "0" на ръкохватката с до три ключалки, с блокировка на вратата, черна/сива

Тип МС.-ХТVDV

Заклучва се в положение "0" на ръкохватката и превключвателя, с до три ключалки, с блокировка на вратата, черна/сива

Тип МС.-ХТVDVR

Заклучва се в положение "0" на ръкохватката и превключвателя, с до три ключалки, с блокировка на вратата, аварийен стоп червена/жълта

ОПИСАНИЕ	ТИП	КАТАЛОЖЕН НОМЕР
Въртяща се ръкохватка за МС3 с блокировка за врата, със заключване, черна/сива	МС3-ХТVD	МС390170
Въртяща се ръкохватка за заключване на врата за МС3 с блокировка за врата, със заключване, "0", "1", черна/сива	МС3-ХТVDV	МС390176
Въртяща се ръкохватка за заключване на врата за МС3 с блокировка за врата, със заключване, аварийен стоп червена/жълта	МС3-ХТVDVR	МС390182

УДЪЛЖАВАЩА ОС ЗА МС3



МС190191

ИНФОРМАЦИЯ НА SCHRACK

- За максимална дълбочина на таблото 400 или 600 mm
- Може да се реже до желаната дължина

ОПИСАНИЕ	ДЪЛБОЧИНА НА ТАБЛОТО	ТИП	КАТАЛОЖЕН НОМЕР
Удължаваща ос за МС3	макс. 400 mm	МС3/4-ХV4	МС391234
Удължаваща ос за МС3	макс. 600 mm	МС3/4-ХV6	МС390193

ВИНТОВИ КЛЕМИ ЗА МС3



MC390042

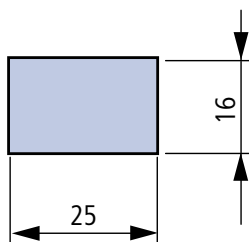

ИНФОРМАЦИЯ НА SCHRACK

- Инсталиран е вътре в корпуса на превключвателя
- Ако $U_e \geq 525$ V AC, използвайте покриващ капак МС3(-4)-ХСКА
- Комплект за преустройство за превключватели с винтово съединение
- Съдържа части за едната страна на превключвателя
- Входно сечение на клемите:

Медни проводници/кабели 500 А: 1 x 35 – 240 mm²
2 x 16 – 120 mm²

Медна шина 630 А: 10 x 24 x 1 + 5 x 24 x 1 или (2x) 8 x 24 x 1

ОПИСАНИЕ	ТИП	КАТАЛОЖЕН НОМЕР
Винтова клемма (съдържа 3 бр.) за МС3	МС3-ХКС	МС390042
Винтова клемма (съдържа 4 бр.) за МС3-4	МС3-4-ХКС	МС396783

ТУНЕЛНА КЛЕМА ЗА МС3



MC391461



MC391461

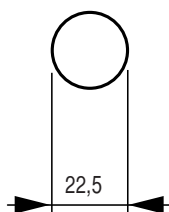

ИНФОРМАЦИЯ НА SCHRACK

- Съдържа части за едната страна на превключвател, разположена отгоре или отдолу за 3- или 4-полюсни превключватели
- Комплектована с клемма за кабел на управляваща верига като стандарт за медни проводници 1 x 0,75 – 2,5 mm² или 2 x 0,75 – 1,5 mm²
- Входно сечение на клемите:
ХКА1 макс. 350 А: Меден/алуминиев кабел 1 x 16 – 185 mm²
ХКА2 макс. 630 А: Меден/алуминиев кабел 2 x 50 – 240 mm²
(* в зависимост от производителя на кабела могат да бъдат свързани до 240 mm²)
- Инсталирана е извън корпуса на превключвателя

ТЕХНИЧЕСКИ ДАННИ

- За медни и алуминиеви кабели
- Включва покриващ капак
- Многожичен кръгъл проводник / многожичен проводник със секторна форма

ОПИСАНИЕ	ТИП	КАТАЛОЖЕН НОМЕР
Тунелна клемма 185 mm ² , 3-полюсна за МС3	МС3-ХКА1	МС391459
Тунелна клемма 2 x 240 mm ² , 3-полюсна за МС3	МС3-ХКА2	МС391461
Тунелна клемма 185 mm ² , 4-полюсна за МС3-4	МС3-4-ХКА1	МС391460
Тунелна клемма 2 x 240 mm ² , 4-полюсна за МС3-4	МС3-4-ХКА2	МС391462

КАБЕЛЕН НАКРАЙНИК ЗА МС3



МС29776

ИНФОРМАЦИЯ НА SCHRACK

- Специален кабелен накрайник в тънко конструктивно изпълнение
- Кабелните накрайници трябва да бъдат изолирани при употреба без покриващ капак.

ОПИСАНИЕ	ТИП	КАТАЛОЖЕН НОМЕР
Кабелен накрайник 185 mm ² , за МС3	МС3/4-ХКС185	МС390040
Кабелен накрайник 240 mm ² , за МС3	МС3/4-ХКС240	МС390041

ЗАДНО СЪЕДИНЕНИЕ ЗА МС3



МС396792

ИНФОРМАЦИЯ НА SCHRACK

- Съдържа части за едната страна на превключвател, разположена отгоре или отдолу на 3- или 4 полюсни превключватели
- Входно сечение на клемите: Меден кабел 8 x 16 – 240 mm²

ОПИСАНИЕ	ТИП	КАТАЛОЖЕН НОМЕР
Задно съединение 3-пол. за МС3	МС3-ХКР	МС396792
Задно съединение 4-пол. за МС3-4	МС3-4-ХКР	МС396795

СЪЕДИНИТЕЛНО РАЗШИРЕНИЕ ЗА МС3



МС390514

ИНФОРМАЦИЯ НА SCHRACK

- Съдържа части за едната страна на превключвателя, вкл. пластина за разделяне на фазите
- Централни отвори, макс. 2 кабелни накрайника на фаза
- Разстояние между центровете на полюсите 70 mm
- Входно сечение на клемите: Медни кабелни накрайници 2 x 300 mm²
Медни шини (2x) 10 x 50

ОПИСАНИЕ	ТИП	КАТАЛОЖЕН НОМЕР
Съединително разширение, 3-пол. 630 А за МС3	МС3-ХКВ70	МС390514
Съединително разширение, 4-пол. 630 А за МС3	МС3-4-ХКВ70	МС390515

СВЪРЗАЩИ КЛЕМИ ЗА СЪЕДИНИТЕЛНО РАЗШИРЕНИЕ ЗА МС3

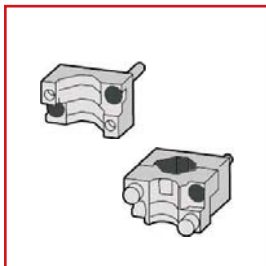

MC390782 + MC390784

ИНФОРМАЦИЯ НА SCHRACK

- Съдържа части за едната страна на превключвател, разположена отгоре или отдолу на 3- или 4 полюсни превключватели
- Само в комбинация със съединително разширение
- Използвайте с гъвкави и свръхгъвкави накрайници за проводници
- Комплектовани с клема за кабел на управляваща верига като стандарт за медни проводници 1 x 0,75 – 2,5 mm² или 2 x 0,75 – 1,5 mm²
- Входно сечение на клемите: Меден кабел 2 x 120 – 300 mm²
Медна шина (2x) 11 x 21 x 1 mm

ОПИСАНИЕ	ТИП	КАТАЛОЖЕН НОМЕР
3-ПОЛЮСНИ		
Свързващи клеми за съединително разширение, 500 А за кабел	МС3-ХК300	МС390782
Свързващи клеми за съединително разширение, 630 А за шина	МС3-ХК22Х21	МС390784
4-ПОЛЮСНИ		
Свързващи клеми за съединително разширение, 500 А за кабел	МС3-4-ХК300	МС390783
Свързващи клеми за съединително разширение, 630 А за шина	МС3-4-ХК22Х21	МС390785

ПЛАСТИНА ЗА РАЗДЕЛЯНЕ НА ФАЗИТЕ ЗА МС3



МС4-ХКР

ИНФОРМАЦИЯ НА SCHRACK

- Съдържа части за едната страна на превключвател, разположена отгоре или отдолу на 3- или 4 полюсни превключватели
- Доставка се със съединително разширение
- Изолационна защита в местата на свързване на кабелните накрайници, шините или плоските проводници.
- Не може да бъде комбинирана с тунелна клема, свързване от задната страна

ОПИСАНИЕ	ТИП	КАТАЛОЖЕН НОМЕР
Пластина за разделяне на фазите за МС3	МС3-ХКР	МС390512
Пластина за разделяне на фазите за МС3-4	МС3-4-ХКР	МС390513

КЛЕМА НА КОНТРОЛНАТА ВЕРИГА ЗА МС3



МС196739

ИНФОРМАЦИЯ НА SCHRACK

- Съдържа части за две клеми, разположени отгоре или отдолу на 3/4-полюсни превключватели
- Заедно с тунелна клема
- Входно сечение на клемите: Винтово съединение 1 x 0,75 – 2,5 mm², 2 x 0,75 – 1,5 mm²

ОПИСАНИЕ	ТИП	КАТАЛОЖЕН НОМЕР
Клема на контролната верига за клема за кабелни обувки МС3	МС3/4-ХСТК	МС196739
Клема на контролната верига за винтово съединение МС3	МС3/4-ХСТС	МС396797

КЛЕМНА КАПАЧКА ЗА МС3



МС390045

ИНФОРМАЦИЯ НА SCHRACK

- Защита срещу непредумишлен допир при употреба на кабелни накрайници, шини или тунелни клеми
- Съдържа части за едната страна на превключвател, разположена отгоре или отдолу на 3- или 4 полюсни превключватели
- Степен на защита IP4X отпред, отстрани и отзад, IP1X от страната на свързване при употреба Изолиран проводников материал
- Покриващ капак заедно с тунелните клеми

ОПИСАНИЕ	ТИП	КАТАЛОЖЕН НОМЕР
Клемна капачка, 3-пол. за МС3	МС3-ХКСА	МС390045
Клемна капачка, 4-пол. за МС3-4	МС3-4-ХКСА	МС396801

ЗАЩИТА СРЕЩУ ДОПИР IP2X ЗА ДИРЕКТНО МОНТИРАНИ ПРЕВКЛЮЧВАТЕЛИ МС3



МС196744



МС196748

ИНФОРМАЦИЯ НА SCHRACK

- Повишава защитата срещу непредумишлен допир с IP2X
- Предпазва при посягане към зоната на свързване на кабелите, когато кабелите са свързани в клеми за кабелни обувки
- За 2 проводника, минимално напречно сечение равно на 70 mm²
- МС3-ХІРА и МС3-4-ХІРА само в комбинация с покриващ капак

ОПИСАНИЕ	ТИП	КАТАЛОЖЕН НОМЕР
ЗА ВИНТОВИ КЛЕМИ		
Защита срещу допир , 3-пол. за МС3	МС3-ХІРК	МС396804
Защита срещу допир , 4-пол. за МС3-4	МС3-4-ХІРК	МС396805
ЗА КЛЕМНА КАПАЧКА		
Защита срещу допир , 3-пол. за МС3	МС3-ХІРА	МС396808
Защита срещу допир , 4-пол. за МС3-4	МС3-4-ХІРА	МС396809

ИЗОЛИРАНО ТАБЛО ХСІ



MC391525

ИНФОРМАЦИЯ НА SCHRACK

- Само за превключватели с клеми за кабелни обувки за директно кабелно свързване
- С въртяща се ръкохватка за заключване на врата
- Комплектованата единица включва всички необходими функционални части
- Степен на защита IP65
- В комплект с проходни планки

ТЕХНИЧЕСКИ ДАННИ

Табло, подходящо за инсталиране на прекъсвачи и разединители за отделен монтаж с горен и долен кабелен вход. Включва закрепващи ленти за стенен монтаж.

Защитено от късо съединение при 415 V 50/60 Hz до 10 kA.

Да не се използва в комбинация с дистанционно управление, устройства с щекерно закрепване или от изтеглящ се тип.

Допълнителни изолирани клеми за 4-ти или 5-ти полюс трябва да бъдат поръчани отделно.

Предлагат се в следните варианти:

Стандартно, черно/сиво

Заключва се в положение "0" на ръкохватката с до три ключалки. Допълнително с блокировка на капака.

За аварийен стоп, червено/жълто

Заключване на ръкохватката и превключвателя с до 3 ключалки. Заключване в положение с "0" на ръкохватката. Допълнително с блокировка на капака и заключващ се превключвател в положение "0".

ОПИСАНИЕ	МАКС. НОМИНАЛЕН НЕПРЕКЪСНАТ ТОК	ТИП	КАТАЛОЖЕН НОМЕР
СТАНДАРТНО, ЧЕРНО/СИВО			
Изолирано табло за МС3(-4)	≤ 400 А	МС3-ХСІ48-TVD	МС391525
ЗА АВАРИЕН СТОП, ЧЕРВЕНО/ЖЪЛТО			
Изолирано табло за МС3(-4)	≤ 400 А	МС3-ХСІ48-TVD	МС391530

ДОПЪЛНИТЕЛНИ ИЗОЛИРАНИ КЛЕМИ ЗА МС3



MC294709

ИНФОРМАЦИЯ НА SCHRACK

- За свързване на нулевия и заземителния проводник
- 1-полюсни

ОПИСАНИЕ	ВХОДНО СЕЧЕНИЕ НА КЛЕМИТЕ	ТИП	КАТАЛОЖЕН НОМЕР
Допълнителна изолирана клема 250 А	многожичен, 1 x (35-150 mm ²), 2 x (16-70 mm ²)	K150/1/BR	МС294709
Допълнителна изолирана клема 400 А	многожичен, 1 x (50-240 mm ²), 2 x (25-120 mm ²)	K240/1/BR	МС397082
Допълнителна изолирана клема 630 А	многожичен, 1 x (240 – 300 mm ²), 2 x (50 – 240 mm ²)	K2x240/1/BR	МС399455

АДАПТЕРИ ЗА УСТРОЙСТВА ЗА РАЗЕДИНИТЕЛИ И ПРЕКЪСВАЧИ ЗА ШИННА СИСТЕМА 60 ММ МС3



МС391668

ИНФОРМАЦИЯ НА SCHRACK

- За рамки с размер 2 и 3 е необходим покриващ капак МС-ХКР.
- За монтаж на плоски медни шини от 12 x 5 mm до 30 x 10 mm
- Двоен Т- и троен Т-профил
- Монтаж към шинна система без напрежение
- Номинално работно напрежение, U_e: 690 V

ТЕХНИЧЕСКИ ДАННИ

МС 3 до 630 А:

- Свързване към система отгоре
- За адаптер за компоненти МС3-ХКР13 със задно свързване е необходим капак

ОПИСАНИЕ	ТИП	КАТАЛОЖЕН НОМЕР
Адаптер за шина 60 mm 550 А, 3-полюсен за МС3	32170	МС391700
Капак за адаптер за компоненти, 3-полюсен	МС3-ХКР13	МС391668
4-полюсен адаптер с капак	МС3-4ХКР13	по заявка

ИЗОЛАЦИОННА РАМКА ЗА ВРАТА ЗА МС3



МС394645

ИНФОРМАЦИЯ НА SCHRACK

- За колянов лост, въртяща се ръкохватка с въртящ механизъм и дистанционно задвижване
- Степен на защита: IP40
- За правоъгълни изрези на врати и табла с дебелина на материала 1,5 – 5 mm
- Със скоби може да бъде монтирана външна предупредителна/обозначителна табелка

ОПИСАНИЕ	ТИП	КАТАЛОЖЕН НОМЕР
Изоляционна рамка за врата за МС3	МС3-ХБР	МС394645

БЛОКИРАЩО УСТРОЙСТВО С КОЛЯНОВ ЛОСТ ЗА МС3



МС390201

ИНФОРМАЦИЯ НА SCHRACK

- Заклучване в изкл. положение с до 3 ключалки (дебелина на заключващия елемент 4 – 8 mm)
- Не може да бъде комбинирано с изоляционна обвивка

ОПИСАНИЕ	ТИП	КАТАЛОЖЕН НОМЕР
Блокиращо устройство с колянов лост за МС3	МС2/3-ХКАV	МС290201

РАЗДЕЛИТЕЛИ ЗА МС3



МС390211

ИНФОРМАЦИЯ НА SCHRACK

- Позволява бърза и евтина настройка на голям брой размери на рамките със или без въртяща се ръкохватка или дистанционно задвижване при една и съща дълбочина
- Дълбочина на решетката 17,5 mm, резба М5
- Комплектът съдържа 4 разделителя
- 4 крепежни винта са включени за превключвател

ОПИСАНИЕ	ТИП	КАТАЛОЖЕН НОМЕР
Разделители за МС3	МС3/4-ХАВ	МС390211

■ ПРЕКЪСВАЧ 3/4-ПОЛЮСЕН ДО 1600 А С ТЕРМОМАГНИТЕН ИЗКЛЮЧВАТЕЛ ТИПОВЕ МС4N-AE, МС4Н-AE, МС4N-4-AE, МС4Н-4-AE



MC463232

■ ИНФОРМАЦИЯ НА SCHRACK

- За защита на системи и кабели
- 3- и 4-полюсни варианти
- Средноквадратична стойност и "термична памет"
- Регулируемо изключване на тока при претоварване $I_r: 0,5 - 1 \times I_n$ (фабрична настройка $0,8 \times I_n$)
- Регулируемо изключване на тока на късо съединение $I_s: 2 - 12 \times I_n$ (фабрична настройка $6 \times I_n$)
- Комутационна способност 50 / 85 kA при 415 V 50/60 Hz
- Клеми за кабелни обвивки в стандартното изпълнение
- Номинален непрекъснат ток = номинален ток

НОМИНАЛЕН ТОК/ КОМУТАЦИОННА СПОСОБНОСТ	ДИАПАЗОН НА НАСТРОЙКА		ТИП	КАТАЛОЖЕН НОМЕР
	ПРЕТОВАРВАНЕ ИЗКЛЮЧВАТЕЛ (А)	КЪСО СЪЕДИНЕНИЕ ИЗКЛЮЧВАТЕЛ (А)		
3-ПОЛЮСЕН (НОРМАЛНА КОМУТАЦИОННА СПОСОБНОСТ) 50 КА				
630 A/50 kA	315...630	1260...7560	MC4N-AE630	MC463232
800 A/50 kA	400...800	1600...9600	MC4N-AE800	MC480232
1 000 A/50 kA	500...1000	2000...12000	MC4N-AE1000	MC410232
1 250 A/50 kA	630...1250	2500...15000	MC4N-AE1250	MC412232
1 600 A/50 kA	800...1600	3200...19200	MC4N-AE1600	MC416232

3-ПОЛЮСЕН (ВИСОКА КОМУТАЦИОННА СПОСОБНОСТ) 85 КА

630 A/85 kA	315...630	1260...7560	MC4H-AE630	MC463332
800 A/85 kA	400...800	1600...9600	MC4H-AE800	MC480332
1 000 A/85 kA	500...1000	2000...12000	MC4H-AE1000	MC410332
1 250 A/85 kA	630...1250	2500...15000	MC4H-AE1250	MC412332
1 600 A/85 kA	800...1600	3200...19200	MC4H-AE1600	MC416332

4-ПОЛЮСЕН (НОРМАЛНА КОМУТАЦИОННА СПОСОБНОСТ) 50 КА

630 A/50 kA	315...630	1260...7560	MC4N-4-AE630	MC463242
800 A/50 kA	400...800	1600...9600	MC4N-4-AE800	MC480242
1000 A/50 kA	500...1000	2000...12000	MC4N-4-AE1000	MC410242
1250 A/50 kA	630...1250	2500...15000	MC4N-4-AE1250	MC412242
1600 A/50 kA	800...1600	3200...19200	MC4N-4-AE1600	MC416242

4-ПОЛЮСЕН (ВИСОКА КОМУТАЦИОННА СПОСОБНОСТ) 85 КА

630 A/85 kA	315...630	1260...7560	MC4H-4-AE630	MC463342
800 A/85 kA	400...800	1600...9600	MC4H-4-AE800	MC480342
1000 A/85 kA	500...1000	2000...12000	MC4H-4-AE1000	MC410342
1250 A/85 kA	630...1250	2500...15000	MC4H-4-AE1250	MC412342
1600 A/85 kA	800...1600	3200...19200	MC4H-4-AE1600	MC416342

Модификации за по-висока комутационна способност могат да бъдат доставени по заявка

■ ПРЕКЪСВАЧ 3/4-ПОЛЮСЕН ДО 2000 А С ЕЛЕКТРОНЕН ИЗКЛЮЧВАТЕЛ СЪС ЗАКЪСНЕНИЕ ТИПОВЕ МС4N-VE, МС4Н-VE, МС4N-4-VE, МС4Н-4-VE



MC480233

■ ИНФОРМАЦИЯ НА SCHRACK

- За защита на системи и кабели
- Селективна и генераторна защита
- 3- и 4-полюсни варианти
- Номинален непрекъснат ток = номинален ток

■ ТЕХНИЧЕСКИ ДАННИ

- Средноквадратична стойност и "термична памет"
- Регулируемо изключване на тока при претоварване
 $I_t: 0,5 - 1 \times I_n$ (фабрична настройка $0,8 \times I_n$)
- Регулируемо време на закъснение за преодоляване на токовите пикове $t: 2 - 20$ с при $6 \times I_t$ както и безкрайност
- Регулируемо закъснение на изключване на тока на късо съединение
 $I_{sc}: 2 - 10 \times I_t$ (фабрична настройка $6 \times I_t$)
- Регулируемо време на закъснение t_{sc} :
Нива: 0, 20, 60, 100, 200, 300, 500, 750, 1000 ms (фабрична настройка 0)
- Регулируемо изключване на тока на късо съединение без закъснение
 $I_t: 2 - 12 \times I_n$ (фабрична настройка $12 \times I_n$)
- Превключваема i^2t постоянна функция (фабрична настройка: ИЗКЛ.)
- МС4.-VE...: $2 - 12 \times I_n$ (фабрична настройка $12 \times I_n$)
- МС4.-VE2000: $2 - 8 \times I_n$ (фабрична настройка $8 \times I_n$)
- 2000 А не могат да бъдат комбинирани с изтеглящи се блокове

НОМИНАЛЕН ТОК/ КОМУТАЦИОННА СПОСОБНОСТ	ДИАПАЗОН НА НАСТРОЙКА			ТИП	КАТАЛОЖЕН НОМЕР
	ИЗКЛЮЧВАНЕ ПРИ ПРЕТОВАРВАНЕ ИЗКЛЮЧВАТЕЛ (А)	ПРИ КЪСО СЪЕДИНЕНИЕ БЕЗ ЗАКЪСНЕНИЕ (А)	ПРИ КЪСО СЪЕДИНЕНИЕ СЪС ЗАКЪСНЕНИЕ (А)		
3-ПОЛЮСЕН (НОРМАЛНА КОМУТАЦИОННА СПОСОБНОСТ) 50 kA					
630 A/50 kA	315...630	1260...7560	630...6300	MC4N-VE630	MC463233
800 A/50 kA	400...800	1600...9600	800...8000	MC4N-VE800	MC480233
1000 A/50 kA	500...1000	2000...12000	1000...10000	MC4N-VE1000	MC410233
1250 A/50 kA	630...1250	2500...15000	1250...12500	MC4N-VE1250	MC412233
1600 A/50 kA	800...1600	3200...19200	1600...16000	MC4N-VE1600	MC416233
2000 A/50 kA AC1	1000...2000	4000...16000	2000...12000	MC4N-VE2000	MC420233

3-ПОЛЮСЕН (ВИСОКА КОМУТАЦИОННА СПОСОБНОСТ) 150 kA

630 A/150 kA	315...630	1260...7560	630...6300	MC4H-VE630	MC463333
800 A/150 kA	400...800	1600...9600	800...8000	MC4H-VE800	MC480333
1000 A/150 kA	500...1000	2000...12000	1000...10000	MC4H-VE1000	MC410333
1250 A/150 kA	630...1250	2500...15000	1250...12500	MC4H-VE1250	MC412333
1600 A/150 kA	800...1600	3200...19200	1600...16000	MC4H-VE1600	MC416333
2000 A/150 kA AC1	1000...2000	4000...16000	2000...12000	MC4H-VE2000	MC420333

4-ПОЛЮСЕН (НОРМАЛНА КОМУТАЦИОННА СПОСОБНОСТ) 50 kA

630 A/50 kA	315...630	1260...7560	630...6300	MC4N-4-VE630	MC463243
800 A/50 kA	400...800	1600...9600	800...8000	MC4N-4-VE800	MC480243
1000 A/50 kA	500...1000	2000...12000	1000...10000	MC4N-4-VE1000	MC410243
1250 A/50 kA	630...1250	2500...15000	1250...12500	MC4N-4-VE1250	MC412243
1600 A/50 kA	800...1600	3200...19200	1600...16000	MC4N-4-VE1600	MC416243

4-ПОЛЮСЕН (ВИСОКА КОМУТАЦИОННА СПОСОБНОСТ) 150 kA

630 A/150 kA	315...630	1260...7560	630...6300	MC4H-4-VE630	MC463343
800 A/150 kA	400...800	1600...9600	800...8000	MC4H-4-VE800	MC480343
1000 A/150 kA	500...1000	2000...12000	1000...10000	MC4H-4-VE1000	MC410343
1250 A/150 kA	630...1250	2500...15000	1250...12500	MC4H-4-VE1250	MC412343
1600 A/150 kA	800...1600	3200...19200	1600...16000	MC4H-4-VE1600	MC416343

РАЗЕДИНИТЕЛ 3/4-ПОЛЮСЕН ДО 1600 А, С ВЪЗМОЖНОСТ ЗА ДИСТАНЦИОННО ИЗКЛЮЧВАНЕ ТИПОВЕ MC4-N, MC4-N-4



MC480233

ИНФОРМАЦИЯ НА SCHRACK

- 3- и 4-полюсни варианти
- Главните характеристики на превключване включват твърдо задвижване съгласно IEC/EN 60204 и VDE 0113
- Изолационните качества са съгласно IEC/EN 60947-3 и VDE 0660. Защита от непредумишлен допир съгласно VDE 0160 Част 100
- Номинален непрекъснат ток до 1600 А
- Разединителят от тип MC4-N с превключвателна настройка "0", "+", "1", може да бъде изключван дистанционно с минимално напреженов/шунтов изключвател, възможни са допълнителни контакти за индикация на изключването
- Не може да бъде комбиниран с дистанционно задвижване MC-XR...
- Клеми за кабелни обувки в стандартното изпълнение
- Номинален непрекъснат ток = номинален ток
- Номинални стойности на комутационната способност при късо съединение: I_{cm} 53 kA
- Номинален краткотрайно издържан ток: I_{cw} 25 kA

НОМИНАЛЕН НЕПРЕКЪСНАТ ТОК	МАКС. ПРЕХОДЕН ПРЕДПАЗИТЕЛ (GL) ЗА РАЗЕДИНИТЕЛ (AGL)	ТИП	КАТАЛОЖЕН НОМЕР
3-ПОЛЮСЕН С ВЪЗМОЖНОСТ ЗА ДИСТАНЦИОННО ИЗКЛЮЧВАНЕ			
800 А	1600	MC4-N-800	MC480035
1000 А	1600	MC4-N-1000	MC410035
1250 А	1600	MC4-N-1250	MC412035
1600 А	1600	MC4-N-1600	MC416035
4-ПОЛЮСЕН С ВЪЗМОЖНОСТ ЗА ДИСТАНЦИОННО ИЗКЛЮЧВАНЕ			
800 А	1600	MC4-N-4-800	MC480045
1000 А	1600	MC4-N-4-1000	MC410045
1250 А	1600	MC4-N-4-1250	MC412045
1600 А	1600	MC4-N-4-1600	MC416045

ОСНОВА И ИЗТЕГЛЯЩ СЕ МОДУЛ ЗА МС4



МС396707



МС396707

ИНФОРМАЦИЯ НА SCHRACK

- 3- и 4-полюсни варианти
- за прекъсвачи МС4 и разединители МС4-N

ТЕХНИЧЕСКИ ДАННИ

- Изтеглящ се блок в комплект с щепселно устройство за управляващата верига
- I_n макс. при 20 °C – 1 600 А
- I_n макс. при 40 °C – 1 500 А
- Монтажно положение: вертикално
- 3 позиции: прибрана, тестова, разгъната. Трите позиции са индикирани механично.
- Допълнителни контакти също могат да бъдат използвани за дистанционно сигнализиране. Един НЗ или един НО контакт на позиция.
- Всички свързвания на допълнителните превключватели (Н1А, Н1Н, Н1V) и минимално напрежени и шунтови изключватели към щепселните устройства на управляващата верига се доставят предварително монтирани.
- **Изтеглящият се модул се доставя само в комбинация с прекъсвач.**
- Добавете А към каталожния номер на прекъсвача (МС340232А), доставя се готов за употреба с изтеглящи се блокове.
- Основата се поръчва отделно и се доставя предварително сглобена.

ОПИСАНИЕ	ТИП	КАТАЛОЖЕН НОМЕР
ОСНОВА		
Основа, 3-пол.	МС4-XAVS	МС496713
Основа, 4-пол.	МС4-4-XAVS	МС496714

ИЗТЕГЛЯЩ СЕ МОДУЛ

Изтеглящ се модул, 3-пол., доставя се с прекъсвач, добавете А към края на каталожния номер на прекъсвача

Изтеглящ се модул, 4-пол., доставя се с прекъсвач, добавете А към края на каталожния номер на прекъсвача

■ СТАНДАРТЕН ДОПЪЛНИТЕЛЕН КОНТАКТ / КОНТАКТ ЗА ИНДИКАЦИЯ НА ИЗКЛЮЧВАНЕТО ТИП M22



MM216378

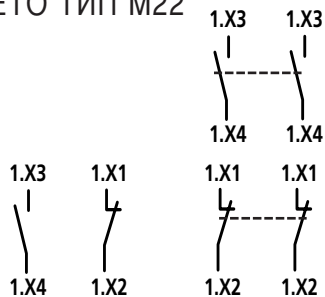

■ ИНФОРМАЦИЯ НА SCHRACK

- Превключватели с главни контакти, използвани за индикаторни и блокиращи цели
- Обща индикация на изключването "+" с изключване поради напреженов изключвател, изключвател при претоварване или изключвател при късо съединение

■ ТЕХНИЧЕСКИ ДАННИ

Комутационна способност: AC15: 4 A / 230 VAC
DC13: 3 A / 24 VDC

■ ПОЛЕЗНИ СЪВЕТИ

Допълнителният контакт за индикация на изключването е същият контакт като стандартният допълнителен контакт. Неговата функция се определя от мястото на монтажа (алармен контакт отляво).

Максимален монтаж на компоненти с допълнителни контакти: 3 x стандартен допълнителен контакт (HIN) M22-K. или M22-CK.
+ 2 x контакт за индикация на изключването (HIA) M22-K. или M22-CK.

ОПИСАНИЕ	ТИП	КАТАЛОЖЕН НОМЕР
1 НО контакт с винтови клеми	M22-K10	MM216376
1 НЗ контакт с винтови клеми	M22-K01	MM216378
2 НО контакта с пружинни клеми	M22-CK20	MM107898
2 НЗ контакта с пружинни клеми	M22-CK02	MM107899

■ ДОПЪЛНИТЕЛЕН КОНТАКТ С РАННО ВКЛЮЧВАНЕ ТИП MC4-XHIV



MC496172

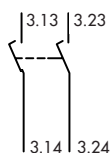

■ ИНФОРМАЦИЯ НА SCHRACK

За блокиращи и вериги за принудително изключване на товара както и за ранно задействане на минимално напреженов изключвател в приложения като главен прекъсвач/авариен стоп.

■ ТЕХНИЧЕСКИ ДАННИ

- Не могат да се използват във връзка с минимално напреженов изключвател MC4-XU... или шунтов изключвател MC4-XA... Ранно задействане при включване и изключване (ръчно превключване): около 20 ms
- Не може да се използва във връзка с дистанционно задвижване MC-XR минимално напреженови или шунтови изключватели
- Комутационна способност: AC15: 4 A / 230 VAC
DC13: 3 A / 24 VDC

■ ПОЛЕЗНИ СЪВЕТИ

Максимален монтаж на компоненти с допълнителни контакти:

1 x допълнителен контакт с ранно включване

ОПИСАНИЕ	ТИП	КАТАЛОЖЕН НОМЕР
Допълнителен контакт с ранно включване, 2 НО	MC4-XHIV	MC496172

МИНИМАЛНО НАПРЕЖЕНОВ ИЗКЛЮЧВАТЕЛ ТИПОВЕ МС4-XU



MC496189

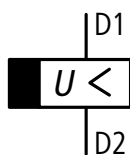

ИНФОРМАЦИЯ НА SCHRACK

- За употреба в аварийни изключващи устройства във връзка с бутони аварийен стоп
- Вграден в прекъсвач
- Без допълнителен контакт
- Изключване без закъснение на прекъсвач МС/ разединител МС-N, когато контролното напрежение падне под 35% - 70% U_s .

ТЕХНИЧЕСКИ ДАННИ

Когато минимално напреженовият изключвател не е запазен, при опит за включване надеждно се предотвратява непредумишлен допир с главните контакти на прекъсвача. Минимално напреженов изключвател не може да бъде монтиран едновременно с работни токови изключватели или допълнителен контакт с ранно включване, тип МС4-ХНIV.

НАПРЕЖЕНИЕ	ТИП	КАТАЛОЖЕН НОМЕР
24 VAC	MC4-XU24AC	MC496189
24 V DC	MC4-XU24DC	MC496204
208 -240 V AC	MC4XU208-240AC	MC496193
380 -440 V AC	MC4-XU380-440AC	MC496194

Модификации за други напрежения могат да бъдат доставени по заявка.

МИНИМАЛНО НАПРЕЖЕНОВ ИЗКЛЮЧВАТЕЛ С 2 ДОПЪЛНИТЕЛНИ КОНТАКТА С РАННО ВКЛЮЧВАНЕ ТИПОВЕ МС4-ХНIV



MC496221

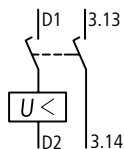

ИНФОРМАЦИЯ НА SCHRACK

- С 2 допълнителни контакта за ранно включване
- За ранно включване на минимално напреженов изключвател при използване на главни прекъсвачи и за блокиращи и вериги за принудително изключване
- Вграден в прекъсвач
- Други варианти на напрежения и свързване по заявка

ТЕХНИЧЕСКИ ДАННИ

Когато минимално напреженовият изключвател не е запазен, при опит за включване надеждно се предотвратява непредумишлен допир с главните контакти на прекъсвача. Ранно задействане на допълнителните контакти при включване и изключване (20 ms). Минимално напреженов изключвател не може да бъде монтиран едновременно с работни токови изключватели или допълнителен контакт с ранно включване, тип МС4-ХНIV.

НАПРЕЖЕНИЕ	ТИП	КАТАЛОЖЕН НОМЕР
208 - 240 VAC	MC4-XUHIV230VAC	MC496221
380 - 440 VAC	MC4-XUHIV400VAC	MC496222

Модификации за други напрежения могат да бъдат доставени по заявка.

МИНИМАЛНО НАПРЕЖЕНОВ ИЗКЛЮЧВАТЕЛ СЪС ЗАБАВЯНЕ НА ИЗКЛЮЧВАНЕТО ТИПОВЕ MC4-UVU, MC4-XUV



MC196154



MC299499

ИНФОРМАЦИЯ НА SCHRACK

- Падове на напрежението под 0,07–16 s не причиняват изключване на прекъсвачите MC или разединителите H.
- Подходящ за напрежения:
220 – 240 VAC 50/60 Hz
380 – 440 VAC 50/60 Hz
480 – 550 VAC 50/60 Hz
24 VAC/DC

ТЕХНИЧЕСКИ ДАННИ

- Време на закъснение, регулируемо между 70 ms – 4 s
- С допълнителен външен кондензатор:
30.000 μ F \geq 35 V до 8 s
90.000 μ F \geq 35 V до 16 s
- Необходим е специален изключвател MC4-XUVL.
- Не могат да бъдат монтирани едновременно с допълнителен контакт с ранно включване MC4-XHIV... или с работен ток изключвател MC4-XA....
- Реле за време за отделен монтаж (закрепване: на DIN-шина или с винтове).
- За други работни напрежения, моля, използвайте контролен трансформатор.

НАИМЕНОВАНИЕ	ТИП	КАТАЛОЖЕН НОМЕР
Реле за време	MC4-UVU	MC196154
Специален минимално напрежен изключвател за реле за време MC4	MC4-XUV	MC496596

Модификации за други напрежения могат да бъдат доставени по заявка.

ШУНТОВ ИЗКЛЮЧВАТЕЛ ТИПОВЕ MC4-XA



MC496451

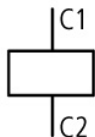

ИНФОРМАЦИЯ НА SCHRACK

- Без допълнителен контакт
- Превключвателите се изключват с напрежен импулс или чрез подаване на непрекъснато напрежение

ТЕХНИЧЕСКИ ДАННИ

Когато шунтовият изключвател е захранен, надеждно е предотвратен непредумишлен допир с главните контакти на прекъсвача, при опит за включване. Минимално напрежен изключвател не може да бъде монтиран едновременно с минимално напрежен изключвател или допълнителен контакт с ранно включване, тип MC4-XHIV.

НАПРЕЖЕНИЕ	ТИП	КАТАЛОЖЕН НОМЕР
24 VAC/DC	MC4-XA24AC/DC	MC496447
208 - 250 VAC/DC	MC4-XA230AC/DC	MC496451

Модификации за други напрежения могат да бъдат доставени по заявка.

ДИСТАНЦИОННО ЗАДВИЖВАНЕ ЗА МС4



MC496685

ИНФОРМАЦИЯ НА SCHRACK

- Дистанционното задвижване може да бъде комбинирано с прекъсвач МС и разединител, но не и с разединител МС-РН.
- Не изключвайте прекъсвача едновременно чрез дистанционното управление и изключване чрез минимално напрежен/шунтов изключвател.

ТЕХНИЧЕСКИ ДАННИ

- Включване/изключване прекъсване и връщане в изходно положение чрез 2-проводниково или 3-проводниково управление.
- Може да бъде синхронизиран
- Време на разединяване в положение Вкл.: ≤ 100 ms
- Възможно е ръчно местно превключване
- Пауза между Изкл. и Вкл.: 3 сек.
Командата Вкл. се игнорира
- Функция на клема 75:
Готовност за работен сигнал, когато капакът е затворен и не е заключен.
AC-15: 2 A/400 V
DC-13: 0,2 A/220 V

СХЕМИ НА СВЪРЗВАНЕ

3-проводниково управление

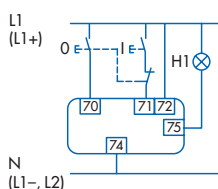

2-проводниково управление

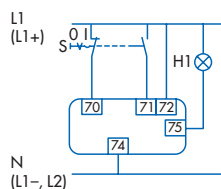

3-проводниково управление с автоматично връщане в положение 0 след изключване на превключвателя чрез допълнителен контакт

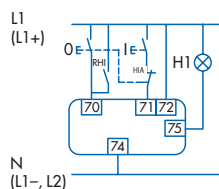

ЦИКЪЛ НА ПРЕВКЛЮЧВАНЕ



НАПРЕЖЕНИЕ	ТИП	КАТАЛОЖЕН НОМЕР
208 - 240 V AC	MC4-XR208-240AC	MC496685

Модификации за други напрежения могат да бъдат доставени по заявка.

МЕХАНИЧНА БЛОКИРОВКА С ВЪРТЯЩИ СЕ РЪКОХВАТКИ ЗА МС4

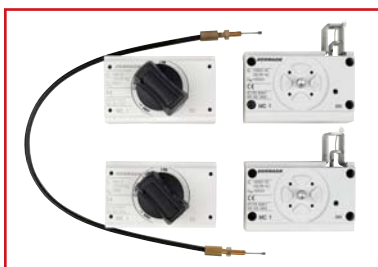

MC491584

ИНФОРМАЦИЯ НА SCHRACK

Допълнително е необходима въртяща се ръкохватка върху превключвателя или въртяща се ръкохватка за заключване на врата.

Не може да бъде комбинирана с дистанционно задвижване или изолационна обвивка. Най-малко 2 блокиращи модула са необходими за конструиране на механична блокираща верига. Бронираното жило трябва да бъде поръчано отделно.

ОПИСАНИЕ	ТИП	КАТАЛОЖЕН НОМЕР
Механична блокировка	MC4-XMV	MC491584
Бронирано жило 225 mm	MC-XBZ225	MC191585
Бронирано жило 600 mm	MC-XBZ600	MC191586
Бронирано жило 1000 mm	MC-XBZ1000	MC191587

МЕХАНИЧНА БЛОКИРОВКА С ДИСТАНЦИОННО ЗАДВИЖВАНЕ ЗА МС4



MC294543



MC494547 - монтирана

ИНФОРМАЦИЯ НА SCHRACK

- За 2 превключвателя със същия или съседен размер на рамката
- разположение странично един до друг
- Монтаж странично един до друг
- Монтаж един над друг, удължен вариант
- Съдържа части за 2 превключвателя
- Необходимо е и дистанционно задвижване
- За максимално разстояние на изключване, виж страница 143

ЗАБЕЛЕЖКИ

Не може да бъде комбиниран с въртящи се ръкохватки, въртящи се ръкохватки за заключване на врати и допълнителни контакти с ранно включване.

ОПИСАНИЕ	ТИП	КАТАЛОЖЕН НОМЕР
Механична блокировка за МС4	МС4-ХМVР	МС494547
Механична блокировка за МС4, удължен вариант	МС4Х-МХRЛ	МС494552
Механична блокировка за МС3/4	МС3/4-ХМVР	МС394546
Механична блокировка за МС3/4, удължен вариант	МС3/4-ХМVRL	МС394551

ВЪРТЯЩА СЕ РЪКОХВАТКА ДИРЕКТНО ВЪРХУ ПРЕВКЛЮЧВАТЕЛ ЗА МС4



MC496608

ИНФОРМАЦИЯ НА SCHRACK

- В комплект с въртящ механизъм
- Може да се комбинира и с рамката на вратата

ТЕХНИЧЕСКИ ДАННИ

Предлагат се в следните варианти:

Тип МС.-ХDV

Заклучва се в положение "0" (до три ключалки), черна/сива

Тип МС.-ХDVR

Заклучва се в положение "0" (до три ключалки), аварийен стоп червена/жълта

Тип МС.-ХDTV

Заклучва се в положение "0" върху ръкохватката, възможни са варианти за заключване в положение "1", черна/сива

Тип МС.-ХDTVР

Заклучва се в положение "0", аварийен стоп червена/жълта

Вариантът е с блокировка за врата:

- Рамка на вратата, оборудвана с блокировка за врата
- Въртящата се ръкохватка може да бъде завъртяна на 90° за превключватели с хоризонтален монтаж
- Във ВКЛ. положение може да бъде отворена отвън с помощта на щифт 1 mm
- Не може да бъде отворена в блокирани ИЗКЛ. и ВКЛ. положения
- Вратата може да бъде отворена в ИЗКЛ. положение
- Може да се включи само при затворена врата

ОПИСАНИЕ	ТИП	КАТАЛОЖЕН НОМЕР
Въртяща се ръкохватка със заключване за МС4, черна/сива	МС4-ХDV	МС496608
Въртяща се ръкохватка със заключване за МС4, аварийен стоп червена/жълта	МС4-ХDVR	МС496610

ВЪРТЯЩА СЕ РЪКОХВАТКА ЗА ЗАКЛЮЧВАНЕ НА ВРАТА ЗА МС4



МС494614



МС494614



МС494614

ИНФОРМАЦИЯ НА SCHRACK

- В комплект с въртящ механизъм и свързващи части
- Степен на защита IP66
- Въртящата се ръкохватка може да бъде завъртяна на 90° за превключватели с хоризонтален монтаж
- Не може да бъде отворена в блокирани ИЗКЛ. и ВКЛ. положения
- Може да бъде преработена така, че да бъде отваряна отвън с помощта на отвертка в отключено положение ВКЛ.
- Вратата може да бъде отворена в ИЗКЛ. положение
- Със скоби може да бъде монтирана външна предупредителна/обозначителна табелка

ЗАБЕЛЕЖКИ

- Поръчайте отделно удължаващата ос!

ТЕХНИЧЕСКИ ДАННИ

Предлагат се в следните варианти:

Тип МС.-XTVD

Заклучва се в положение "0" на ръкохватката с до три ключалки, с блокировка на вратата, черна/сива

Тип МС.-XTVDV

Заклучва се в положение "0" на ръкохватката и превключвателя, с до три ключалки, с блокировка на вратата, черна/сива

Тип МС.-XTVDVR

Заклучва се в положение "0" на ръкохватката и превключвателя, с до три ключалки, с блокировка на вратата, аварийен стоп червена/жълта

ОПИСАНИЕ	ТИП	КАТАЛОЖЕН НОМЕР
Въртяща се ръкохватка за заключване на врата за МС4 с блокировка за врата, със заключване, черна/сива	МС4-XTVD	МС496614
Въртяща се ръкохватка за заключване на врата за МС4 с блокировка за врата, със заключване, "0", "1", черна/сива	МС4-XTVDV	МС496616
Въртяща се ръкохватка за заключване на врата за МС4 с блокировка за врата, със заключване, аварийен стоп червена/жълта	МС4-XTVDVR	МС496618

УДЪЛЖАВАЩА ОС ЗА МС4



МС391234

ИНФОРМАЦИЯ НА SCHRACK

- За максимална дълбочина на таблото 400 или 600 mm
- Може да се реже до желаната дължина

ОПИСАНИЕ	ДЪЛБОЧИНА НА ТАБЛОТО	ТИП	КАТАЛОЖЕН НОМЕР
Удължаваща ос за МС4	макс. 400 mm	МС3/4-ХV4	МС391234
Удължаваща ос за МС4	макс. 600 mm	МС3/4-ХV6	МС390193

ТУНЕЛНА КЛЕМА ЗА МС4



МС496836

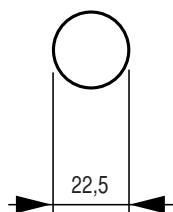

ИНФОРМАЦИЯ НА SCHRACK

- Инсталирана е извън корпуса на превключвателя
- Съдържа части за едната страна на превключвател, разположена отгоре или отдолу за 3-полюсни превключватели
- Комплектована с клема за кабел на управляваща верига като стандарт за медни проводници, 1 x 0,75 – 2,5 mm² или 2 x 0,75 – 1,5 mm²
- Входно сечение на клемите:
Меден/алуминиев кабел 1 x 50 – 240 mm², 4 x 50 – 240 mm²

ТЕХНИЧЕСКИ ДАННИ

- За медни и алуминиеви кабели, макс. 1400 А
- Включва покриващ капак
- Многожичен кръгъл проводник / многожичен проводник със секторна форма

ОПИСАНИЕ	ТИП	КАТАЛОЖЕН НОМЕР
Тунелна клема 4 x 240 mm ² , 3-полюсна за МС4	МС4-ХКА	МС496836
Тунелна клема 4 x 240 mm ² , 4-полюсна за МС4	МС4-4-ХКА	МС496837

ЛЕНТОВ КАБЕЛ ЗА МС4



MC496829

ИНФОРМАЦИЯ НА SCHRACK

- $I_n \leq 1100$ А
- При монтаж на превключвател върху проводими монтажни плочи трябва да използвате доставения покриващ капак МС4(-4)-ХКСА
- Използвайте покриващ капак за пластините за разделяне на фазите
- Съдържа части за едната страна на превключвателя, горна или долна

ОПИСАНИЕ	ТИП	КАТАЛОЖЕН НОМЕР
Клема за плосък проводник, 3-полюсна за МС4/МС4-N	МС4-ХКВ	МС496829
Клема за плосък проводник, 4-полюсна за МС4-4/МС4-N-4	МС4-4-ХКВ	МС496831

КАБЕЛЕН НАКРАЙНИК ЗА МС4



MC299776

ИНФОРМАЦИЯ НА SCHRACK

- Специален кабелен накрайник в тънко конструктивно изпълнение
- Кабелните накрайници трябва да бъдат изолирани при употреба без покриващ капак.

ОПИСАНИЕ	ТИП	КАТАЛОЖЕН НОМЕР
Кабелен накрайник 185 mm ² , за МС4	МС3/4-ХКС185	МС390040
Кабелен накрайник 240 mm ² , за МС4	МС3/4-ХКС240	МС390041

ЗАДНО СЪЕДИНЕНИЕ ЗА МС4



MC396792

ИНФОРМАЦИЯ НА SCHRACK

- Съдържа части за едната страна на превключвателя, горна или долна
- Може да бъде модернизиран:
Модулна планка МС4...-ХКМ... или съединително разширение МС4...-ХКВ...
- Макс. сечение на клемите 1250 А:
Меден кабелен накрайник 1 x 120 – 185 mm², 2 x 95 – 185 mm², 4 x 35 – 185 mm²
Алуминиев кабелен накрайник 1 x 185 mm², 2 x 70 – 185 mm², 4 x 50 – 185 mm²

ОПИСАНИЕ	ТИП	КАТАЛОЖЕН НОМЕР
Задно съединение, 3-пол. за МС4	МС4-ХКР	МС496842

МОДУЛНА ПЛАНКА ЗА MC4



MC496814



MC496820



MC494473

ИНФОРМАЦИЯ НА SCHRACK

- За винтове M10, може да бъде пробита за винтове M12
- Използвайте специални кабелни накрайници в тънко конструктивно изпълнение
- Може да бъде монтирана към превключвател с винтово съединение
- Съдържа части за едната страна на превключвателя, горна или долна
- Необходимо е изолиране с помощта на покривач капак MC4(-4)-XKSA или фазов изолатор MC4(-4)-XKP

ТЕХНИЧЕСКИ ДАННИ

- Входно сечение на клемите, 1 отвор: Меден кабелен накрайник 1 x 120 – 300 mm², 2 x 95 – 300 mm²
- Входно сечение на клемите, 2 отвора: Меден кабелен накрайник 2 x 95 – 185 mm², 4 x 35 – 185 mm²
- Съединително разширение: 2 x 95 – 300

ОПИСАНИЕ	ТИП	КАТАЛОЖЕН НОМЕР
3-ПОЛЮСНИ		
Модулна планка с 1 отвор за MC4/MC4-N, I _n ≤ 1250 А	MC4-XKM1	MC496814
Модулна планка с 2 отвора за MC4/MC4-N, I _n ≤ 1400 А	MC4-XKM2	MC496820
Съединително разширение MC4 3-полюсно 1600 А	MC4-XKM2S-1600	MC494473
4-ПОЛЮСНИ		
Модулна планка с 1 отвор за MC4-4/MC4-N-4, I _n ≤ 800 А	MC4-4-XKM1	MC496815
Модулна планка с 2 отвора за MC4-4/MC4-N-4, I _n ≤ 1000 А	MC4-4-XKM2	MC496821
Съединително разширение MC4 4-полюсно 1600 А	MC4-4-XKM2S-1600	MC494474

СЪЕДИНИТЕЛНО РАЗШИРЕНИЕ ЗА МС4



МС496826

ИНФОРМАЦИЯ НА SCHRACK

- Съдържа части за едната страна на превключвател, разположена отгоре или отдолу 3- или 4-полюсни превключватели вкл. пластина за разделяне на фазите
- 5x отвора за до 6 кабелни накрайника на фаза
- Може да бъде монтирана към превключвател с винтово съединение
- Доставена пластина за разделяне на фазите
- Изработени отвори от 4 mm за клемата на контролната верига
- Входно сечение на клемите: Меден кабелен накрайник 4 x 300 mm², 6 x 95 – 240 mm²

ТЕХНИЧЕСКИ ДАННИ

Разстояние между центровете на полюсите, МС4(-4)-ХКV95:	95 mm
Възможен монтаж за токов трансформатор:	до ширина 130 mm при ширина на шината от 80 mm
Разстояние между центровете на полюсите, МС4-ХКV110:	107,5 mm
Възможен монтаж за токов трансформатор:	до ширина 135 mm при ширина на шината от 80 mm
Разстояние между центровете на полюсите, МС4-4-ХКV120:	122 mm
Възможен монтаж за токов трансформатор:	до ширина 164 mm при ширина на шината от 80 mm

ОПИСАНИЕ	ТИП	КАТАЛОЖЕН НОМЕР
Съединително разширение МС4 3-полюсно 1600 А	МС4-ХКV95	МС496826
Съединително разширение МС4 4-полюсно 1600 А	МС4-4-ХКV95	МС496827
Съединително разширение МС4 3-полюсно 1600 А удължен вариант	МС4-ХКV110	МС491593
Съединително разширение МС4 4-полюсно 1600 А удължен вариант	МС4-4-ХКV120	МС491594

КЛЕМНА КАПАЧКА ЗА МС4



МС496846

ИНФОРМАЦИЯ НА SCHRACK

- Защита срещу непредумишлен допир при употреба на кабелни накрайници, шини или тунелни клеми
- Съдържа части за едната страна на превключвател, разположена отгоре или отдолу на 3- или 4 полюсни превключватели
- Степен на защита IP4X отпред, отстрани и отзад, IP1X от страната на свързване при употреба Изолиран проводников материал
- Покриващ капак заедно с тунелните клеми

ОПИСАНИЕ	ТИП	КАТАЛОЖЕН НОМЕР
Клемна капачка, 3-пол. за МС4	МС4-ХКSA	МС496846
Клемна капачка, 4-пол. за МС4	МС4-4-ХКSA	МС496847

ДОПЪЛНИТЕЛНИ ИЗОЛИРАНИ КЛЕМИ ЗА МС4



МС397082

ИНФОРМАЦИЯ НА SCHRACK

- За свързване на нулевия и заземителния проводник
- 1-полюсни

ОПИСАНИЕ	ВХОДНО СЕЧЕНИЕ НА КЛЕМИТЕ	ТИП	КАТАЛОЖЕН НОМЕР
Допълнителна изолирана клема 400 А	многожичен, 1 x (50-240 mm ²), 2 x (25-120 mm ²)	K240/1/BR	МС397082
Допълнителна изолирана клема 630 А	многожичен, 1 x (240 – 300mm ²), 2 x (50 – 240mm ²)	K2x240/1/BR	МС399455

ИЗОЛАЦИОННА РАМКА ЗА ВРАТА ЗА МС4



МС394645

ИНФОРМАЦИЯ НА SCHRACK

- За колян лост, въртяща се ръкохватка с въртящ механизъм и дистанционно задвижване
- Степен на защита: IP40
- За правоъгълни изрези на врати и табла с дебелина на материала 1,5 – 5 mm
- Със скоби може да бъде монтирана външна предупредителна/обозначителна табелка

ОПИСАНИЕ	ТИП	КАТАЛОЖЕН НОМЕР
Изоляционна рамка за врата за МС4	МС4-ХВР	МС494646

РАЗДЕЛИТЕЛИ ЗА МС4



МС390211

ИНФОРМАЦИЯ НА SCHRACK

- Позволява бърза и евтина настройка на голям брой размери на рамките със или без въртяща се ръкохватка или дистанционно задвижване при една и съща дълбочина
- Дълбочина на решетката 17,5 mm, резба М5
- Комплектът съдържа 4 разделителя
- 4 крепежни винта са включени за превключвател

ОПИСАНИЕ	ТИП	КАТАЛОЖЕН НОМЕР
Разделители за МС4	МС3/4-ХАВ	МС390211

ИЗКЛЮЧАЩО РЕЛЕ ПРИ ОСТАТЪЧЕН ТОК С ПРЕОБРАЗОВАТЕЛ

ИЗКЛЮЧАЩО РЕЛЕ ПРИ ОСТАТЪЧЕН ТОК (RCD), ИМПУЛСНА ХАРАКТЕРИСТИКА С КРАЙНА ДЪЛЖИНА (FIR)



MC900001



MC900002



MC900003

ИНФОРМАЦИЯ НА SCHRACK
Изключващо реле при остатъчен ток в комбинация с трансформатори с баланс на сърцевината. Изключване може да бъде постигнато с минимално напреженови или шунтови изключватели или с контактор.

ТЕХНИЧЕСКИ ДАННИ

Вариантът съответства на:	IEC 947-2, IEC 755, IEC 1008, IEC 1009			
Чувствителност:	чувствително на импулсен ток, тип A			
Номинално контролно напрежение U_s (V):	230 +/- 20% (50/60 Hz)			
Номинално работно напрежение P_e (W):	3			
Релейни контакти:	1 вграден ПК			
Номинално напрежение на релейните контакти:	250 V AC			
	100 V DC			
Номинален ток на релейните контакти:	6 A			
Номинални токове на повреда:	FIR-003	$I_{\Delta n}$	A	0,03
	FIR-03	$I_{\Delta n}$	A	0,3
	FIR-5	$I_{\Delta n}$	A	0,03 – 0,1 – 0,3 – 0,5 – 1 – 3 – 5
Време на закъснение:	FIR-003	t_v	s	0,02 (без закъснение)
	FIR-03	t_v	s	0,02 (без закъснение)
	FIR-5	t_v	s	0,02 – 0,1 – 0,3 – 0,5 – 1 – 3 – 5
Предупреждение за ток на повреда с FIR-5 чрез мигащ червен светодиод:	0,5Hz: 25% – 50% $I_{\Delta n}$			
	1Hz: 50% – 75% $I_{\Delta n}$			
	2Hz: 75% – <100% $I_{\Delta n}$			

ОПИСАНИЕ	ТИП	КАТАЛОЖЕН НОМЕР
Номинален ток на повреда $I_{\Delta n} = 0,03$ A Чувствително на импулсен ток	FIR-003	MC900001
Номинален ток на повреда $I_{\Delta n} = 0,3$ A Чувствително на импулсен ток	FIR-03	MC900002
Номинален ток на повреда $I_{\Delta n} = 0,03...5$ A Чувствително на импулсен ток	FIR-5	MC900003

■ ТРАНСФОРМАТОР С БАЛАНС НА СЪРЦЕВИНАТА FIR-WS, FIR-WR



MC900070



MC910305

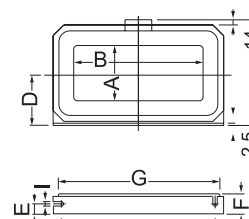
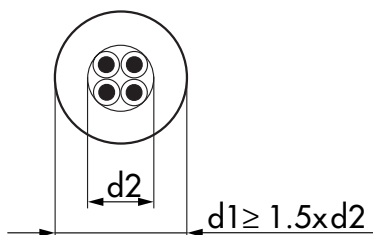

■ ИНФОРМАЦИЯ НА SCHRACK

Вътрешният диаметър на трансформатора d_1 трябва да бъде 1,5 пъти по-голям от средното напречно сечение d_2 на вмъкнатите проводници.

За вериги под товар с пусков ток $> 4 \times I_n$ се изисква магнитно екраниране (доставя се по заявка).

■ ТЕХНИЧЕСКИ ДАННИ

Правоъгълен трансформатор с баланс на сърцевината

Type	A	B	C	D	E	F	G	H	I
FIR-WR-175	70	175	225	85	22	46	261	176	7,5
FIR-WR-305	115	305	360	116	25	55	402	240	8
FIR-WR-350	150	350	415	140	28	55	460	285	8

Кръгъл трансформатор с баланс на сърцевината

Макс. номинален ток		Диаметър	
Разпределяна мощност (A)	Двигател/кондензатор (A)	Тип на трансформатора FIR-W-... d1	Максимално напречно сечение на проводника (mm) d2
50	50	20	13
150	100	30	20
150	100	35	23
400	200	70	47
600	250	105	70
1200	630	140	93
1800	800	210	140

ОПИСАНИЕ	ТИП	КАТАЛОЖЕН НОМЕР
КРЪГЪЛ ТРАНСФОРМАТОР С БАЛАНС НА СЪРЦЕВИНАТА		
Вътрешен диаметър 20 mm	FIR-WS-20	MC900020
Вътрешен диаметър 30 mm	FIR-WS-30	MC900030
Вътрешен диаметър 35 mm	FIR-WS-35	MC900035
Вътрешен диаметър 70 mm	FIR-WS-70	MC900070
Вътрешен диаметър 105 mm	FIR-WS-105	MC900105
Вътрешен диаметър 140 mm	FIR-WS-140	MC900140
Вътрешен диаметър 210 mm	FIR-WS-210	MC900210

ПРАВОЪГЪЛЕН ТРАНСФОРМАТОР С БАЛАНС НА СЪРЦЕВИНАТА		
70x175 mm	FIR-WR-175	MC910175
115x305 mm	FIR-WR-305	MC910305
150x350 mm	FIR-WR-350	MC910350

ВЪЗДУШНИ ПРЕКЪСВАЧИ МО



НОМИНАЛЕН ТОК МАКС. 6300 А, 3 КЛАСА НА КОМУТИРУЕМА МОЩНОСТ, 6 ЕЛЕКТРОНИ ИЗКЛЮЧВАТЕЛЯ, 3- И 4-ПОЛЮСНИ ВАРИАНТИ

Въздушните прекъсвачи МО покриват напълно диапазона 630 - 6300 А само с три размера на контактния панел. Номиналният ток на всички контакти може да бъде оптимално настроен към разширителното стъпало с помощта на настройващи щифтове. Най-малкият номинален ток на настройващият щифт е 250 А и при това с интервал на настройка от 0,4 до 1xI_n.

СТАНДАРТНИ РАЗМЕРИ, ЛЕСНО ПРОЕКТИРАНЕ

Прекъсвачите МО имат еднакви височини и дълбочини в целия диапазон на тока. Само ширините се променят в зависимост от броя полюси и размера на панела. Фиксираните и изтеглящите се варианти на прекъсвачите МО имат еднаква ширина.

СИСТЕМА НА СВЪРЗВАНЕ

Прекъсвачите МО до 5000 А са с хоризонтално свързване като стандарт. Прекъсвачът МО 6300 А е оборудван с вертикални съединения. Допълнително са възможни следните варианти на свързване: вертикални съединения, челни съединения и фланцеви съединения.

МОДУЛ С НОМИНАЛЕН ТОК

Този заменяем модул позволява на потребителя да намали номиналния ток на устройството за оптимална настройка на системата, напр. при пускане в експлоатация на подсистема. Правилният номинален настройващ щифт, който трябва да се избере е този, който е с най-близко съответствие с номиналния ток на системата.

ТИПОРАЗМЕР И КОМУТАЦИОННА СПОСОБНОСТ ПРИ КЪСО СЪЕДИНЕНИЕ

ТИПОРАЗМЕР 1	ТИПОРАЗМЕР 2	ТИПОРАЗМЕР 3
250 А	250 А	
315 А	315 А	
400 А	400 А	
500 А	500 А	
630 А	630 А	
700 А	700 А	
800 А	800 А	
1000 А	1000 А	
1250 А	1250 А	1250 А
1600 А	1600 А	1600 А
	2000 А	2000 А
	2500 А	2500 А
	3200 А	3200 А
		4000 А
		5000 А
		6300 А

НОМИНАЛНА КОМУТАЦИОННА СПОСОБНОСТ I _{sc} при AC 500 V (кА) / I _{sc} при DC 300 V (кА):	
Типоразмер 1:	B = 55 кА, N = 66 кА
Типоразмер 2:	B = 66 кА, N = 80 кА
Типоразмер 3:	H = 100 кА

ВЪЗДУШНИ ПРЕКЪСВАЧИ МО – СИСТЕМЕН ПРЕГЛЕД

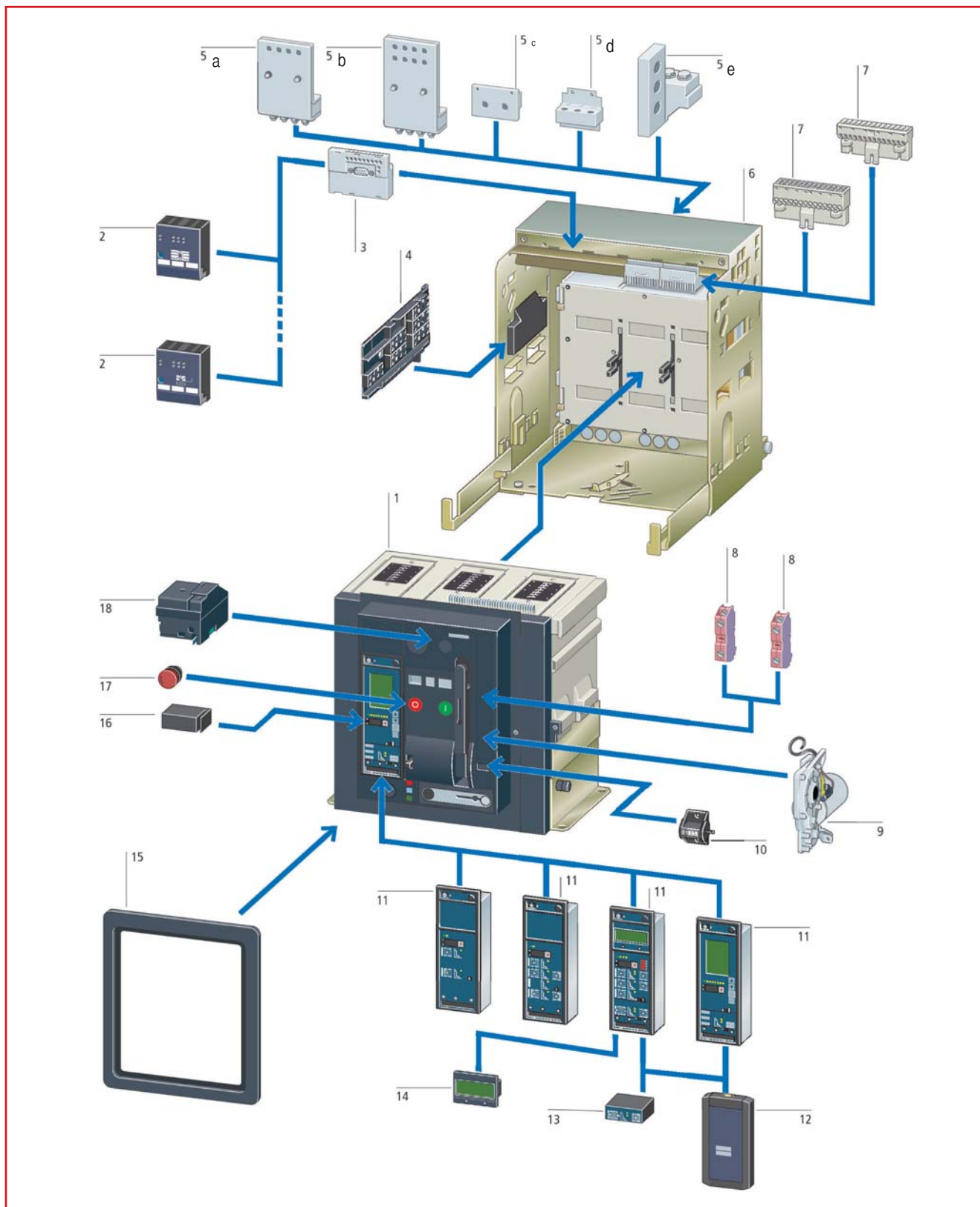

- | | | |
|--|---|---|
| 1. Въздушни прекъсвачи МО, от 630 А до 6300 А | с. Фланцево свързване | 12. Параметрично устройство |
| 2. Външни разширителни модули | d. Хоризонтално свързване, задна страна | 13. Защитен модул срещу отказ на заземяването |
| 3. Комуникационен модул за PROFIBUS | e. Вертикално свързване, задна страна | 14. 4-редов течнокристален дисплей |
| 4. Сигнален контакт на положението: модул за направляваща рама | 6. Направляваща рама | 15. Уплътнителна рамка за врата |
| 5. Главни монтажни елементи: | 7. Допълнителен щелселен конектор | 16. Настройващ шифт |
| a. Предно свързване | 8. Допълнителен контакт | 17. Бутон гъба АВАРИЕН СТОП |
| b. Предно свързване, двойно | 9. Моторно задвижване | 18. Затварящ магнит, минимално напреженов изключвател |
| | 10. Брояч на работните цикли | |
| | 11. Електронен изключвател | |

ВЪЗДУШНИ ПРЕКЪСВАЧИ МО – ПРЕГЛЕД НА ФУНКЦИИТЕ

ПРЕКЪСВАЧИ

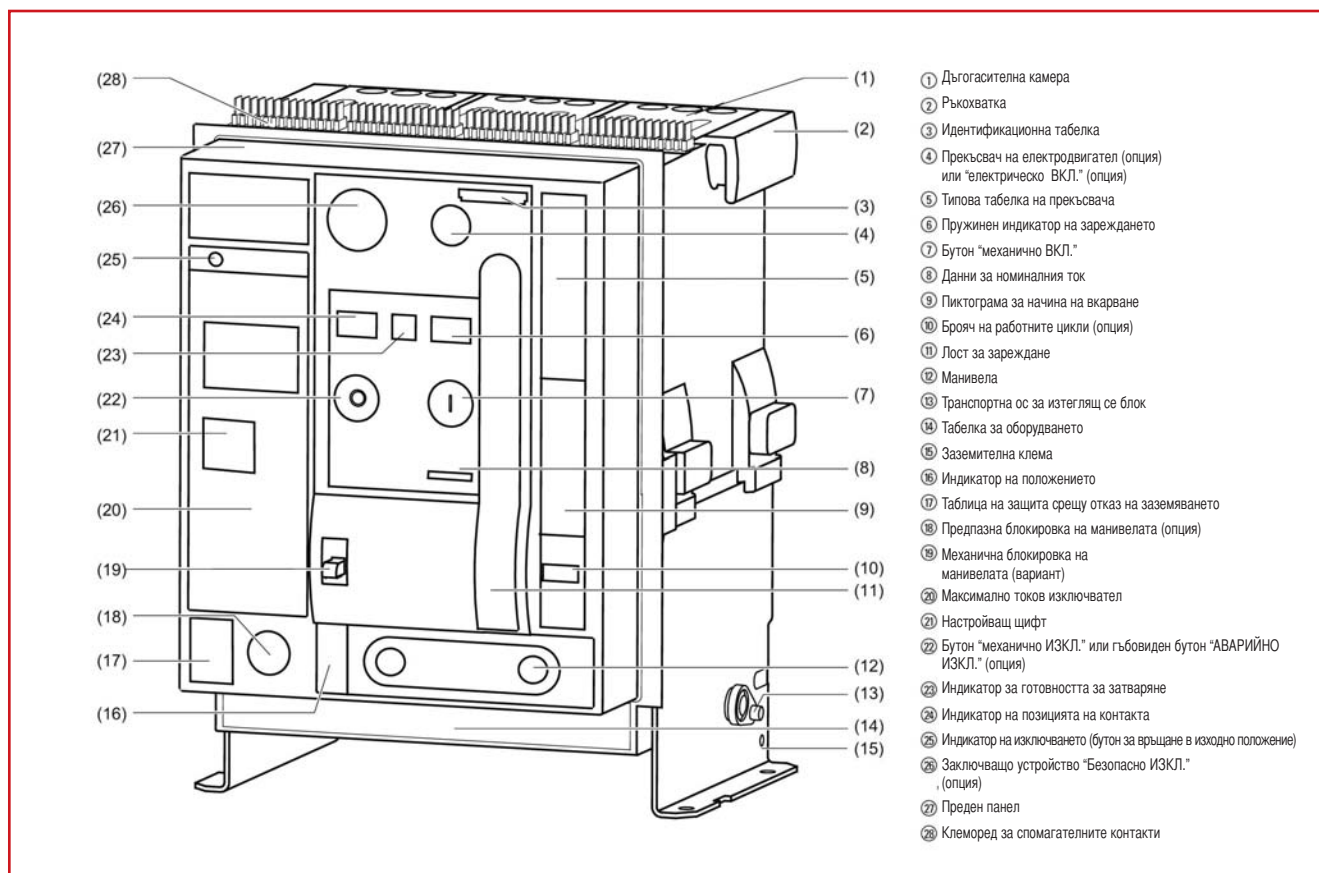

НАПРАВЛЯВАЩА РАМА

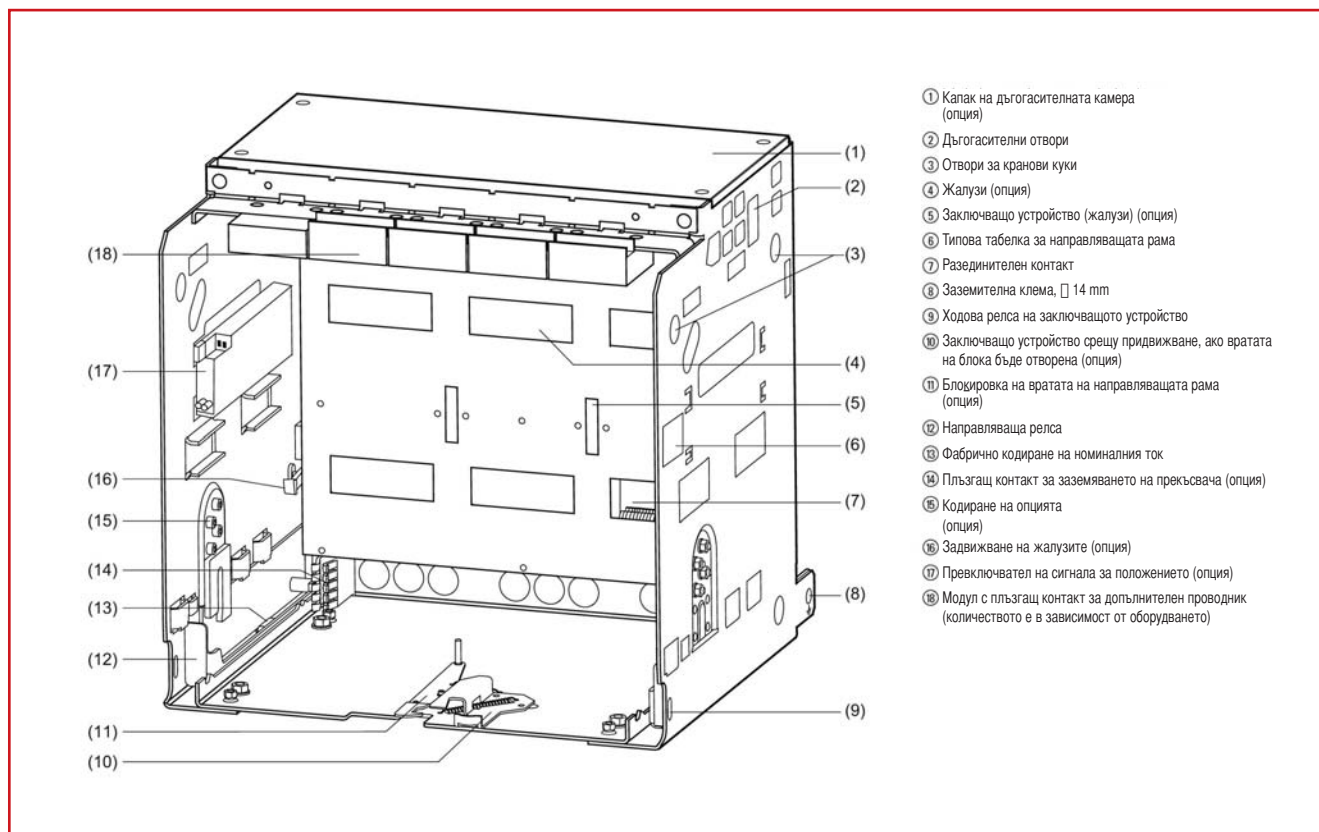

■ ФУНКЦИИ НА ЕЛЕКТРОННИТЕ ИЗКЛЮЧВАЩИ УСТРОЙСТВА (ЕИУ) НА МАКСИМАЛНО ТОКОВИЯ ИЗКЛЮЧВАТЕЛ

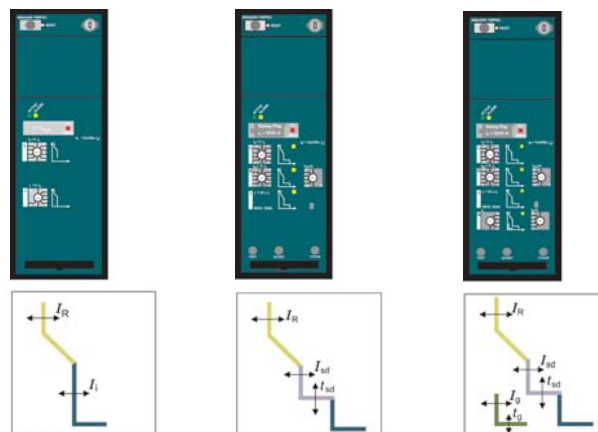

ФУНКЦИИ НА МАКСИМАЛНО ТОКОВИЯ ИЗКЛЮЧВАТЕЛ		ETU15B	ETU25B	ETU27B
БАЗОВИ ЗАЩИТНИ ФУНКЦИИ				
Защита при претоварване	L	<input type="checkbox"/>	<input type="checkbox"/>	<input type="checkbox"/>
Защита от ток на късо съединение с кратко закъснение	S	--	✓	✓
Моментална защита от късо съединение	I	✓	✓	✓
Защита на нулевия проводник	N	--	--	✓
Защита срещу отказ на заземяването	G	--	--	✓

ДОПЪЛНИТЕЛНИ ФУНКЦИИ

Защитата на нулевия проводник може да бъде изключена	--	--	✓
Защитата на нулевия проводник може да бъде регулирана	--	--	--
Защитата от ток на късо съединение с кратко закъснение може да бъде включена или изключена	--	--	--
Моменталната защита от ток на късо съединение може да бъде включена или изключена	--	--	--
Термичната памет може да бъде включена или изключена	--	--	--
Мониторинг на товара	--	--	--
Защитата от ток на късо съединение с кратко закъснение може да бъде превключена на I ^t	--	--	--
Моменталната защита от ток на късо съединение може да бъде регулирана	✓	--	--
Превключвател за избор на защита от претоварване I ^t	--	--	--
Защитата от претоварване може да бъде включена или изключена	--	--	--
Превключваеми параметрични комплекти	--	--	--

ПАРАМЕТРИРАНЕ И ДИСПЛЕЙ

Параметриране чрез въртящ се превключвател (10 стъпки)	✓	✓	✓
Параметриране чрез комуникация (абсолютни стойности)	--	--	--
Параметриране чрез меню (абсолютни стойности)	--	--	--
Параметриране на допълнителни защитни функции	--	--	--
Течнокристален дисплей, цифрено-буквен	--	--	--
Течнокристален дисплей, графичен	--	--	--

ИЗМЕРВАТЕЛНА ФУНКЦИЯ

Измервателна функция Плюс	--	--	--
---------------------------	----	----	----

КОМУНИКАЦИЯ

Шина CubicleBUS	--	--	--
Комуникация чрез шина PROFIBUS-DP	--	--	--
Комуникация чрез Ethernet	--	--	--

✓ Стандартно -- не е налице опция

ТИПОРАЗМЕР 1 ДО 1600 А – СВЪРЗВАНЕ ОТ ЗАДНАТА СТРАНА, ХОРИЗОНТАЛНО



МО116232

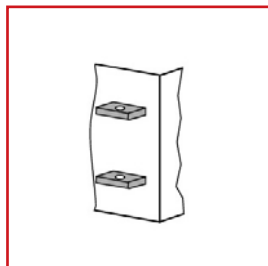

ИНФОРМАЦИЯ НА SCHRACK

Базово устройство без изключвател, фабрично сглобено с избрани компоненти и доставено като цялостно устройство.

ОПИСАНИЕ	ТЕГЛО (KG)	ICU	ТИП	КАТАЛОЖЕН НОМЕР
3-ПОЛ. 55 кА				
800 А	43	55 кА	МО1В-800	МО108232
1000 А	43	55 кА	МО1В-1000	МО110232
1250 А	43	55 кА	МО1В-1250	МО112232
1600 А	43	55 кА	МО1В-1600	МО116232
3-ПОЛ. 66 кА				
800 А	43	66 кА	МО1N-800	МО108332
1000 А	43	66 кА	МО1N-1000	МО110332
1250 А	43	66 кА	МО1N-1250	МО112332
1600 А	43	66 кА	МО1N-1600	МО116332
4-ПОЛ. 55 кА				
800 А	50	55 кА	МО1В-4-800	МО108242
1000 А	50	55 кА	МО1В-4-1000	МО110242
1250 А	50	55 кА	МО1В-4-1250	МО112242
1600 А	50	55 кА	МО1В-4-1600	МО116242
4-ПОЛ. 66 кА				
800 А	50	66 кА	МО1N-4-800	МО108342
1000 А	50	66 кА	МО1N-4-1000	МО110342
1250 А	50	66 кА	МО1N-4-1250	МО112342
1600 А	50	66 кА	МО1N-4-1600	МО116342

ТИПОРАЗМЕР 2 ДО 3200 А – СВЪРЗВАНЕ ОТ ЗАДНАТА СТРАНА, ХОРИЗОНТАЛНО



MO225232

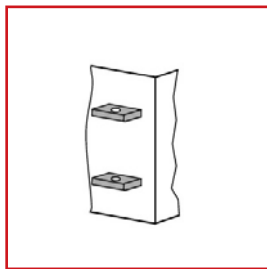

Свързване, изглед отзад

ИНФОРМАЦИЯ НА SCHRACK

Базово устройство без изключвател, фабрично сглобено с избрани компоненти и доставено като цялостно устройство.

ОПИСАНИЕ	ТЕГЛО (KG)	ICU	ТИП	КАТАЛОЖЕН НОМЕР
3-ПОЛ. 55 kA				
2 000 A	56	66 kA	MO2B-2000	MO220232
2 500 A	59	66 kA	MO2B-2500	MO225232
3-ПОЛ. 80 kA				
800 A	56	80 kA	MO2N-800	MO208332
1 000 A	56	80 kA	MO2N-1000	MO210332
1 250 A	56	80 kA	MO2N-1250	MO212332
1 600 A	56	80 kA	MO2N-1600	MO216332
2 000 A	56	80 kA	MO2N-2000	MO220332
2 500 A	59	80 kA	MO2N-2500	MO225332
3 200 A	64	80 kA	MO2N-3200	MO232332
4-ПОЛ. 55 kA				
2 000 A	67	66 kA	MO2B-4-2000	MO220242
2 500 A	71	66 kA	MO2B-4-2500	MO225242
4-ПОЛ. 80 kA				
800 A	67	80 kA	MO2N-4-800	MO208342
1 000 A	67	80 kA	MO2N-4-1000	MO210342
1 250 A	67	80 kA	MO2N-4-1250	MO212342
1 600 A	67	80 kA	MO2N-4-1600	MO216342
2 000 A	67	80 kA	MO2N-4-2000	MO220342
2 500 A	71	80 kA	MO2N-4-2500	MO225342
3 200 A	77	80 kA	MO2N-4-3200	MO232342

ТИПОРАЗМЕР 3 ДО 6 300 А – СВЪРЗВАНЕ ОТ ЗАДНАТА СТРАНА, ХОРИЗОНТАЛНО



МО340432

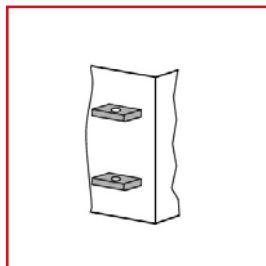

Свързване, изглед отзад

ИНФОРМАЦИЯ НА SCHRACK

Базово устройство без изключвател, фабрично сглобено с избрани компоненти и доставено като цялостно устройство.

ОПИСАНИЕ	ТЕГЛО (KG)	ICU	ТИП	КАТАЛОЖЕН НОМЕР
3-ПОЛ. 100 kA				
4 000 А	82	100 kA	МОЗН-4000	МО340432
5 000 А	82	100 kA	МОЗН-5000	МО350432
6 300 А	90	100 kA	МОЗН-6300	МО363432
4-ПОЛ. 100 kA				
4 000 А	99	100 kA	МОЗН-4-4000	МО340442
5 000 А	99	100 kA	МОЗН-4-5000	МО350442
6 300 А	100	100 kA	МОЗН-4-6300	МО363442

ТИПОРАЗМЕР 1 ДО 1 600 А – С НАПРАВЛЯВАЩА РАМА, СВЪРЗВАНЕ ОТ ЗАДНАТА СТРАНА, ХОРИЗОНТАЛНО



МО116236

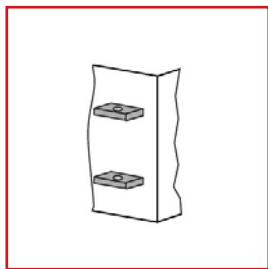

Свързване, изглед отзад

ИНФОРМАЦИЯ НА SCHRACK

Базово устройство без изключвател, фабрично сглобено с избрани компоненти и доставено като цялостно устройство.

ОПИСАНИЕ	ТЕГЛО (KG)	ICU	ТИП	КАТАЛОЖЕН НОМЕР
3-ПОЛ. 55 kA				
800 A	70	55 kA	MO1B-800	MO108236
1 000 A	70	55 kA	MO1B-1000	MO110236
1 250 A	70	55kA	MO1B-1250	MO112236
1 600 A	70	55 kA	MO1B-1600	MO116236
3-ПОЛ. 66 kA				
800 A	70	66 kA	MO1N-800	MO108336
1 000 A	70	66 kA	MO1N-1000	MO110336
1 250 A	70	66 kA	MO1N-1250	MO112336
1 600 A	70	66 kA	MO1N-1600	MO116336
4-ПОЛ. 55 kA				
800 A	84	55 kA	MO1B-4-800	MO108246
1 000 A	84	55 kA	MO1B-4-1000	MO110246
1 250 A	84	55 kA	MO1B-4-1250	MO112246
1 600 A	84	55 kA	MO1B-4-1600	MO116246
4-ПОЛ. 66 kA				
800 A	84	66 kA	MO1N-4-800	MO108346
1 000 A	84	66 kA	MO1N-4-1000	MO110346
1 250 A	84	66 kA	MO1N-4-1250	MO112346
1 600 A	84	66 kA	MO1N-4-1600	MO116346

ТИПОРАЗМЕР 2 ДО 3 200 А – С НАПРАВЛЯВАЩА РАМА, СВЪРЗВАНЕ ОТ ЗАДНАТА СТРАНА, ХОРИЗОНТАЛНО



MO220236

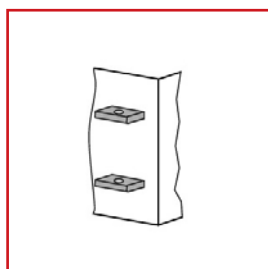

Свързване, изглед отзад

ИНФОРМАЦИЯ НА SCHRACK

Базово устройство без изключвател, фабрично сглобено с избрани компоненти и доставено като цялостно устройство.

ОПИСАНИЕ	ТЕГЛО (KG)	ICU	ТИП	КАТАЛОЖЕН НОМЕР
3-ПОЛ. 55 kA				
2 000 А	91	66 kA	MO2B-2000	MO220236
2 500 А	102	66 kA	MO2B-2500	MO225236
3-ПОЛ. 80 kA				
800 А	91	80 kA	MO2N-800	MO208336
1 000 А	91	80 kA	MO2N-1000	MO210336
1 250 А	91	80 kA	MO2N-1250	MO212336
1 600 А	91	80 kA	MO2N-1600	MO216336
2 000 А	91	80 kA	MO2N-2000	MO220336
2 500 А	102	80 kA	MO2N-2500	MO225336
3 200 А	113	80 kA	MO2N-3200	MO232336
4-ПОЛ. 55 kA				
2 000 А	109	66 kA	MO2B-4-2000	MO220246
2 500 А	123	66 kA	MO2B-4-2500	MO225246
4-ПОЛ. 80 kA				
800 А	109	80 kA	MO2N-4-800	MO208346
1 000 А	109	80 kA	MO2N-4-1000	MO210346
1 250 А	109	80 kA	MO2N-4-1250	MO212346
1 600 А	109	80 kA	MO2N-4-1600	MO216346
2 000 А	109	80 kA	MO2N-4-2000	MO220346
2 500 А	123	80 kA	MO2N-4-2500	MO225346
3 200 А	136	80 kA	MO2N-4-3200	MO232346

ТИПОРАЗМЕР 3 ДО 6 300 А – С НАПРАВЛЯВАЩА РАМА, СВЪРЗВАНЕ ОТ ЗАДНАТА СТРАНА, ХОРИЗОНТАЛНО



МО340436

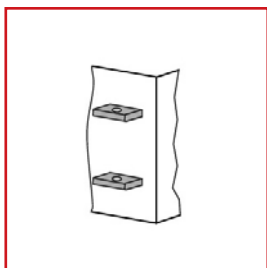

Свързване, изглед отзад

ИНФОРМАЦИЯ НА SCHRACK

Базово устройство без изключвател, фабрично сглобено с избрани компоненти и доставено като цялостно устройство.

ОПИСАНИЕ	ТЕГЛО (KG)	ICU	ТИП	КАТАЛОЖЕН НОМЕР
3-ПОЛ. 100 kA				
4 000 А	148	100 kA	МОЗН-4000	МО340436
5 000 А	148	100 kA	МОЗН-5000	МО350436
6 300 А	160	100 kA	МОЗН-6300	МО363436
4-ПОЛ. 100 kA				
4 000 А	190	100 kA	МОЗН-4-4000	МО340446
5 000 А	190	100 kA	МОЗН-4-5000	МО350446
6 300 А	227	100 kA	МОЗН-4-6300	МО363446

ЕЛЕКТРОНЕН ИЗКЛЮЧВАТЕЛ ETU15B

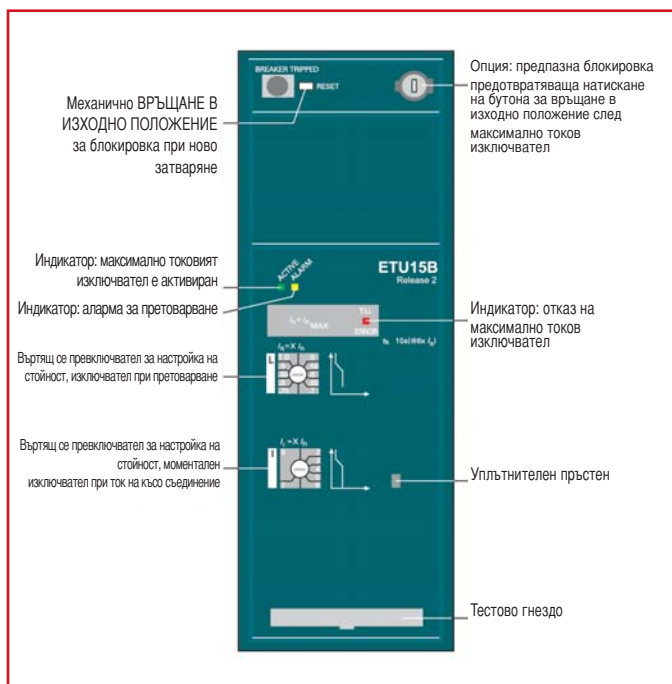

ИНФОРМАЦИЯ НА SCHRACK

Базова защита за инсталации без избор на време на закъснение до 3 200 А.

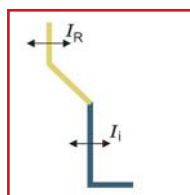

ТЕХНИЧЕСКИ ДАННИ

- Регулируемо изключване при претоварване с характеристика I^2t с фиксирано забавяне $t_R = 10$ секунди при $6 \times I_R$
- Моментална защита при късо съединение, регулируема между $2...8 \times I_n$
- Индикатор на претоварване
- Настройка на защитните функции с помощта на въртящ се превключвател

ОПИСАНИЕ	ТИП	КАТАЛОЖЕН НОМЕР ФАБРИЧНО ИНСТАЛИРАН
ЕЛЕКТРОНЕН ИЗКЛЮЧВАТЕЛ ETU15B		
Със защитна функция LI	ETU15B	MO890150

ЕЛЕКТРОНЕН ИЗКЛЮЧВАТЕЛ ETU25B



ИНФОРМАЦИЯ НА SCHRACK

Класическа защита за инсталации, електродвигатели и системи при употреба на избор на време на закъснение до 6 300 А.

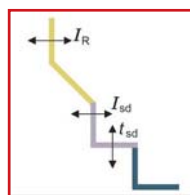

ТЕХНИЧЕСКИ ДАННИ

- Регулируемо изключване при претоварване с характеристика I^2t с фиксирано забавяне $t_r = 10$ секунди при $6 \cdot I_R$
- Защита от ток на късо съединение с кратко закъснение, регулируема от $1,25 \dots 12 \cdot I_n$ и
- Моментална защита при късо съединение, фиксирана на $20 \cdot I_n$, макс. 55 kA
- Заменяем настройващ щифт, позволяващ моментално адаптиране към необходимите токове в системата, като с това осигурява защита от претоварване от 100 А до 6 300 А
- Индикатор на претоварване
- Показване на причината за изключването чрез светодиоди
- Опция за тестване на изключвателя
- Настройка на защитните функции с помощта на въртящ се превключвател

ОПИСАНИЕ	ТИП	КАТАЛОЖЕН НОМЕР
ЕЛЕКТРОНЕН ИЗКЛЮЧВАТЕЛ ETU25B		ФАБРИЧНО ИНСТАЛИРАН
Със защитна функция LSI	ETU25B	MO890250

ЕЛЕКТРОНЕН ИЗКЛЮЧВАТЕЛ ETU27B



ИНФОРМАЦИЯ НА SCHRACK

Класическа защита за инсталации, електродвигатели и системи при употреба на избор на време на закъснение до 6 300 А.

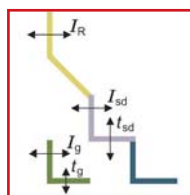

ТЕХНИЧЕСКИ ДАННИ

Регулируемо изключване при претоварване с характеристика I^2t с фиксирано забавяне $t_r = 10$ секунди при $6 \times I_n$

- Защита от ток на късо съединение с кратко закъснение, регулируема между $1,25 \dots 12 \times I_n$
- Моментална защита при късо съединение, фиксирана на $20 \times I_n$, макс. 50 kA
- Заменяем настройващ щифт, позволяващ моментално адаптиране към необходимите токове в системата, като с това осигурява защита от претоварване от 100 А до 6 300 А
- Индикатор на претоварване
- Показване на причината за изключването чрез светодиоди
- Опция за тестване на изключвателя
- Възможност за свързване на защита на нулевия проводник
- Постоянно вградена защита срещу отказ на заземяването за изчисляване на тока на отказа на заземяването чрез векторната токова сума
- Токният трансформатор за нулевия проводник трябва да бъде поръчан отделно
- Настройка на защитните функции с помощта на въртящ се превключвател

ОПИСАНИЕ	ТИП	КАТАЛОЖЕН НОМЕР ФАБРИЧНО ИНСТАЛИРАН
ЕЛЕКТРОНЕН ИЗКЛЮЧВАТЕЛ ETU27B		
Със защитна функция LSING	ETU27B	MO890270

ЕЛЕКТРОНЕН ИЗКЛЮЧВАТЕЛ ETU45B



ИНФОРМАЦИЯ НА SCHRACK

Не скъпо универсално устройство за интелигентни инсталации и всички видове промишлени приложения – “вътрешна шина за табла”.

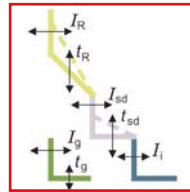

ТЕХНИЧЕСКИ ДАННИ

- Регулируемо изключване при претоварване с характеристика I^2t с фиксирано забавяне $t_R = 10$ секунди при $6 \times I_n$
- Защита от ток на късо съединение с кратко закъснение, регулируема между $1,25 \dots 12 \times I_n$
- Моментална защита при късо съединение, фиксирана на $20 \times I_n$, макс. 50 kA
- Заменяем настройващ щифт, позволяващ моментално адаптиране към необходимите токове в системата, като с това осигурява защита от претоварване от 100 A до 6 300 A
- Индикатор на претоварване
- Показване на причината за изключването чрез светодиоди
- Опция за тестване на изключвателя
- Настройваем клас на закъснението за защитата от претоварване
- Превключваема характеристика на претоварване и диапазон на защита от ток на късо съединение с кратко закъснение (с токово разграничение) за по-фин избор на условията на предпазителите или защитните устройства след системата
- Термична памет като защита при рестартиране в случай на изключени двигателни вериги
- Възможност за свързване и регулиране на защита на нулевия проводник
- Модулна защита срещу отказ на заземяването с отделно настройване на алармата и на функцията на изключване
- Коммуникационен интерфейс, измервателна функция (Plus), свързване на външни модули като опция или опция за модернизация
- Опционален високо контрастен дисплей с регулиране на ъгъла на полезрение
- Настройка на защитните функции с помощта на въртящ се или плъзгащ се превключвател

ОПИСАНИЕ	ТИП	КАТАЛОЖЕН НОМЕР
ФАБРИЧНО ИНСТАЛИРАН		
ЕЛЕКТРОНЕН ИЗКЛЮЧВАТЕЛ ETU45B		
Със защитна функция LSIN, без дисплей	ETU45B	MO890450
Със защитна функция LSIN, без дисплей	ETU45B	MO890450
Дисплей със защитна функция LSING вкл. устройство за защита срещу отказ на заземяването		MO89045G

Поръчайте отделно токов преобразувател за защита на нулев проводник и токов преобразувател за долавяне на ток при отказ на заземяването в заземен нулев проводник на трансформатор. Вътрешните трансформатори за нулеви проводници могат да бъдат поръчани с добавяне на "Z" и къс код за поръчка "F23".

ЕЛЕКТРОНЕН ИЗКЛЮЧВАТЕЛ ETU55B



ИНФОРМАЦИЯ НА SCHRACK

Изключвател за специални изисквания към безопасността, когато става дума за регулиране с вход за изключително външно параметриране за защита на генератори и моторна защита, промишлени приложения – “вътрешна шина за табла”.

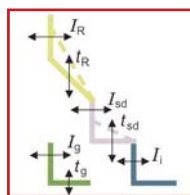

ТЕХНИЧЕСКИ ДАННИ

- Регулируемо изключване при претоварване с характеристика I^2t с фиксирано забавяне $t_R = 10$ секунди при $6 \times I_R$
- Защита от ток на късо съединение с кратко закъснение, регулируема между $1,25 \dots 12 \times I_n$
- Моментална защита при късо съединение, фиксирана на $20 \times I_n$, макс. 50 kA
- Заменяем настройващ щифт, позволяващ моментално адаптиране към необходимите токове в системата, като с това осигурява защита от претоварване от 100 A до 6 300 A
- Индикатор на претоварване
- Показване на причината за изключването чрез светодиоди
- Опция за тестване на изключвателя
- Настройваем клас на закъснението за защитата от претоварване
- Превключваема характеристика на претоварване и диапазон на защита от ток на късо съединение с кратко закъснение (с токово разграничение) за по-фин избор на условията на предпазителите или защитните устройства след системата
- Термична памет като защита при рестартиране в случай на изключени двигателни вериги
- Възможност за свързване и регулиране на защита на нулевия проводник
- Модулна защита срещу отказ на заземяването с отделно настройване на алармата и на функцията на изключване
- Комуникационен интерфейс, измервателна функция (Plus), свързване на външни модули като опция или опция за модернизиране
- Опционален високо контрастен дисплей с регулиране на ъгъла на полезрение
- Два комплекта защитни параметри могат да бъдат запазени поотделно в изключвателя (избираемо превключване чрез външен сигнал)
- Защита от претоварване, която може да бъде изключена за употреба със задействащ механизъм по съвременна технология
- Настройваем клас на защита от ток на късо съединение със закъснение до 4 000 ms
- Защита на нулев проводник регулируема до $I_n = 2 \times I_n$
- Настройка на защитните функции с помощта на адаптер за данни с прекъсвач или чрез комуникационен интерфейс

ОПИСАНИЕ	ТИП	КАТАЛОЖЕН НОМЕР ФАБРИЧНО ИНСТАЛИРАН
ЕЛЕКТРОНЕН ИЗКЛЮЧВАТЕЛ ETU45B		
Със защитна функция LSIN	ETU45B	MO890455
Със защитна функция LSING вкл. устройство за защита срещу отказ на заземяването	ETU45B	MO89055G

Поръчайте отделно токов преобразувател за защита на нулев проводник и токов преобразувател за долавяне на ток при отказ на заземяването в заземен нулев проводник на трансформатор. Вътрешните трансформатори за нулеви проводници могат да бъдат поръчани с добавяне на “Z” и къс код за поръчка “F23”.

ЕЛЕКТРОНЕН ИЗКЛЮЧВАТЕЛ ETU76B

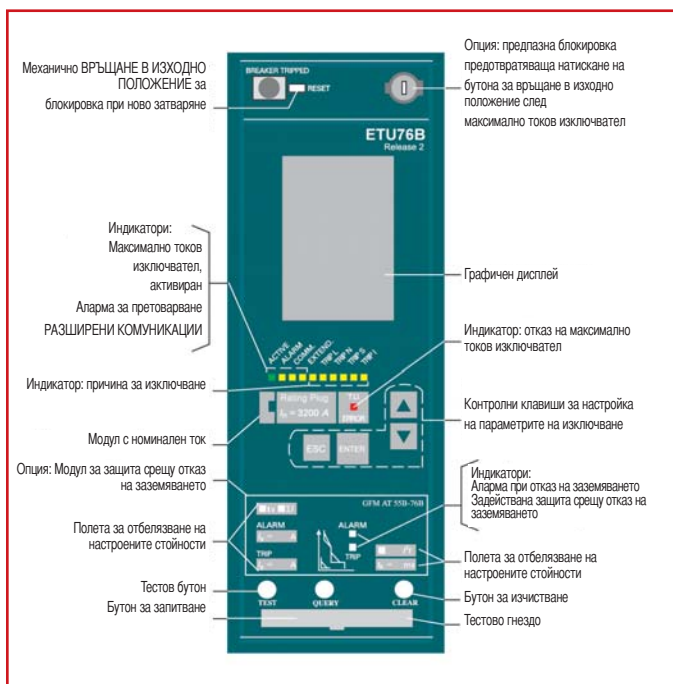

ИНФОРМАЦИЯ НА SCHRACK

Многостранна система с графичен дисплей за мрежови анализи – “вградена шина за табла”.

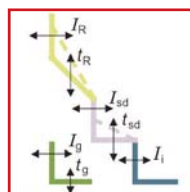

ТЕХНИЧЕСКИ ДАННИ

- Регулируемо изключване при претоварване с характеристика I^2t с фиксирано забавяне $t_R = 10$ секунди при $6 \times I_R$
- Защита от ток на късо съединение с кратко закъснение, регулируема между $1,25 \dots 12 \times I_n$
- Моментална защита при късо съединение, фиксирана на $20 \times I_n$, макс. 50 kA
- Заменяем настройващ щифт, позволяващ моментално адаптиране към необходимите токове в системата, като с това осигурява защита от претоварване от 100 А до 6 300 А
- Индикатор на претоварване
- Показване на причината за изключването чрез светодиоди
- Опция за тестване на изключвателя
- Настройваем клас на закъснението за защитата от претоварване
- Превключваема характеристика на претоварване и диапазон на защита от ток на късо съединение с кратко закъснение (с токово разграничение) за по-фин избор на условията на предпазителите или защитните устройства след системата
- Термична памет като защита при рестартиране в случай на изключени двигателни вериги
- Възможност за свързване и регулиране на защита на нулевия проводник
- Модулна защита срещу отказ на заземяването с отделно настройване на алармата и на функцията на изключване
- Комуникационен интерфейс, измервателна функция (Plus), свързване на външни модули като опция или опция за модернизиране
- Два комплекта защитни параметри могат да бъдат запазени поотделно в изключвателя (избираемо превключване чрез външен сигнал)
- Защита от претоварване, която може да бъде изключена за употреба със задействащ механизъм по съвременна технология
- Настройваем клас на защита от ток на късо съединение със закъснение до 4 000 ms
- Защита на нулев проводник регулируема до $I_n = 2 \times I_n$
- Настройка на защитните функции с помощта на адаптер за данни с прекъсвач или чрез комуникационен интерфейс
- Графичен дисплей за всички параметри и събития/характеристични криви
- Запамяване на събития и причини за изключване за анализ на специфична грешка
- Високо контрастен графичен дисплей с осветен фон с режим на изчакване

ОПИСАНИЕ	ТИП	КАТАЛОЖЕН НОМЕР
ЕЛЕКТРОНЕН ИЗКЛЮЧВАТЕЛ ETU76B		
Със защитна функция LSIN	ETU76B	MO890760
Със защитна функция LSING вкл. устройство за защита срещу отказ на заземяването	ETU76B	MO89076G

Поръчайте отделно токов преобразувател за защита на нулев проводник и токов преобразувател за долавяне на ток при отказ на заземяването в заземен нулев проводник на трансформатор. Вътрешните трансформатори за нулеви проводници могат да бъдат поръчани с добавяне на "Z" и къс код за поръчка "F23".

■ ТРАНСФОРМАТОР С НУЛЕВ ПРОВОДНИК

ОПИСАНИЕ	КАТАЛОЖЕН НОМЕР КАТО РЕЗЕРВНА ЧАСТ	КАТАЛОЖЕН НОМЕР ФАБРИЧНО МОНТИРАН
Вътрешни трансформатори с нулев проводник – включват комплект кабели		
Размер на панела 1	MO90AA11	MO810F23
Размер на панела 2	MO90AA12	MO820F23
Размер на панела 3	MO90AA13	MO830F23
Външен трансформатор за нулев проводник		
Размер на панела 1	MO90AA21	–
Размер на панела 2	MO90AA22	–
Размер на панела 3	MO90AA23	–
Външен трансформатор за нулев проводник със свързващи елементи		
Размер на панела 1	MO90AA31	–
Размер на панела 2	MO90AA32	–
Размер на панела 3	MO90AA33	–

■ АВТОМАТИЧНО ВРЪЩАНЕ В ИЗХОДНО ПОЛОЖЕНИЕ НА БЛОКИРОВКАТА ПРИ НОВО ЗАТВАРЯНЕ

■ ИНФОРМАЦИЯ НА SCHRACK

Ако електронното изключващо устройство е задействано, прекъсвачът не може да бъде затворен отново, докато изключването не бъде върнато в изходно положение електрически или ръчно.

С опцията “автоматично връщане в изходно положение на блокировката при ново затваряне” прекъсвачът е готов за затваряне непосредствено след изключване. Връщането в изходно положение на индикатора за ръчно изключване не се съдържа в тази опция.

ОПИСАНИЕ	КАТАЛОЖЕН НОМЕР КАТО РЕЗЕРВНА ЧАСТ	КАТАЛОЖЕН НОМЕР ФАБРИЧНО МОНТИРАН
Покривач капак с възможност за поставяне на оловен печат за ETU15B до ETU55B	MO90AT45	–
Покривач капак с възможност за поставяне на оловен печат за ETU76	MO90AT46	–
Автоматично връщане в изходно положение на блокировката при ново затваряне	MO90AK21	MO800K01
Магнит за дистанционно връщане в изходно положение – за дисплей за механично изключване DC 24 V	MO90AK03	MO800K10
Магнит за дистанционно връщане в изходно положение – за дисплей за механично изключване AC 208-240 V/DC 220-250 V	MO900AK06	MO800K13
Вътрешна шина за табла с възможност за модернизиращо окабеляване за връзка към клемата X8 – (не са включени мъжките конектори) за ETU45B до ETU76B	MO90AK30	–
Модернизиращо вътрешно окабеляване за свързване на външни N- и G трансформатори към клемата X8 – (не са включени мъжките конектори)	MO90AK31	–

ЗАКЛЮЧВАЩИ УСТРОЙСТВА

ИНФОРМАЦИЯ НА SCHRACK

ПРЕВКЛЮЧВАТЕЛ ЗА “БЕЗОПАСНО ИЗКЛЮЧВАНЕ” С НЕЗАВИСИМА БЛОКИРОВКА ЗА ПРЕДОТВРАТЯВАНЕ НА НЕРАЗРЕШЕНО ЗАТВАРЯНЕ

Тази специална характеристика е на разположение за изтеглящи се прекъсвачи за предотвратяване на затваряне независимо от превключвателя, като с това удовлетворява изискванията към главния прекъсвач на EN 60204 (VDE 0113) - Екипировка за прекъсване на електрическата мрежа. Неразрешено затваряне е невъзможно след замяната на прекъсвача. Прекъсвачът трябва да бъде изключен за активиране на блокировката. Устройството за блокировка е блокирано, когато прекъсвачът е включен. Блокирането е ефективно само тогава, когато ключът е изваден. Обезопасяващият ключ може да бъде изваден само в “ИЗКЛ.” положение.

ОПИСАНИЕ	КАТАЛОЖЕН НОМЕР	КАТАЛОЖЕН НОМЕР
	КАТО РЕЗЕРВНА ЧАСТ	ФАБРИЧНО МОНТИРАН

Заклучващо устройство срещу неразрешено затваряне, в операторския панел

Електрическата екипировка удовлетворява разпоредбите на стандарта EN 60204 (VDE 0113) за главни прекъсвачи.

Монтажен комплект FORTRESS или CASTELL	MO900BA31	–
Производство на Ronis	MO90BA33	MO800S08
Производство на KIRK-Key	MO90BA34	–
Производство на Profalux	MO90BA35	MO800S09
Производство на CES	MO90BA36	MO800S01
Производство на IKON	MO90BA38	MO800S03
Монтажен комплект за катинари	MO90BA41	MO800S07

Заклучващо устройство срещу неразрешено затваряне, за изтеглящ се прекъсвач

Електрическата екипировка удовлетворява разпоредбите на стандарта EN 60204 (VDE 0113) за главни прекъсвачи, съставлява ключалка във вратата на таблото, ефективна в работно положение, функцията се запазва при замяна на прекъсвача.

Производство на CES	MO90BA51	MO800R61
Производство на IKON	MO90BA53	–
Производство на KIRK key	MO90BA57	–
Производство на Ronis	MO90BA58	MO800R68
Производство на Profalux	MO90BA50	MO800R60

Заклучващо устройство за задействащ лост с помощта на катинар

Заклучващо устройство за задействащ лост (катинарът не е включен)	MO90BA71	MO800S33
---	----------	----------

Заклучващо се устройство за предотвратяване на придвижването на изтеглящ се прекъсвач – Предпазна блокировка за монтаж на прекъсвач

Производство на CES	MO90BA73	MO800S71
Производство на IKON	MO90BA75	–
Производство на Profalux	MO90BA76	MO800S75
Производство на Ronis	MO90BA77	MO800S76

УПЛЪТНИТЕЛЕН КАПАК ЗА МЕХАНИЧНО ВКЛ./ИЗКЛ.

ОПИСАНИЕ	КАТАЛОЖЕН НОМЕР	КАТАЛОЖЕН НОМЕР
	КАТО РЕЗЕРВНА ЧАСТ	ФАБРИЧНО МОНТИРАН

Предпазни капаци за механично ВКЛ./ИЗКЛ.

всеки от тях включващ 2 прозрачни капача за уплътняване или закрепване на катинари,

Капак с отвор 6,35 mm (за задействане с инструмент), монтирана ключалка за предпазна блокировка на работата с ключа

Ключалката не е включена	MO90BA21	–
Производство на CES	MO90BA22	–
Производство на IKON	MO90BA24	–

БЛОКИРАЩИ МЕХАНИЗМИ

ИНФОРМАЦИЯ НА SCHRACK

ЗАКЛЮЧАЩО УСТРОЙСТВО СРЕЩУ ПРИДВИЖВАНЕ, АКО ВРАТАТА НА ТАБЛОТО Е ОТВОРЕНА ЗА ИЗТЕГЛЯЩИ СЕ ПРЕКЪСВАЧИ

Манивелата е блокирана, ако вратата на таблото е отворена и не може да бъде изтеглена. Не е възможно придвижването на изтеглящи се прекъсвачи. Блокирането е ефективно само тогава, когато е вкарана манивелата.

Блокировка на вратата на табло

Вратата на таблото не може да бъде отворена, ако

- прекъсвач с фиксиран монтаж е затворен (предаване на сигнала за блокиране чрез бронирано жило) или
- ако изтеглящ се прекъсвач е в свързано положение

ОПИСАНИЕ	КАТАЛОЖЕН НОМЕР КАТО РЕЗЕРВНА ЧАСТ	КАТАЛОЖЕН НОМЕР ФАБРИЧНО МОНТИРАН
Предотвратява придвижването на изтеглящ се прекъсвач в разединено положение, включва бронирано жило и ключалка във вратата на шкафа		
Производство на CES	MO90BA81	MO800R81
Производство на IKON	MO90BA83	–
Производство на Profalux	MO90BA85	MO800R85
Производство на Ronis	MO90BA86	MO800R86
Монтажен комплект за катинари	MO90BA87	–

Предотвратява отваряне на вратата на шкафа във ВКЛ. положение (с възможност за изключване)

За постоянен монтаж	MO90BB12	MO800R30
---------------------	----------	----------

Предотвратява отваряне на вратата на шкафа във ВКЛ. положение (с възможност за изключване)

За направляваща рама	MO90BB13	MO800S30
----------------------	----------	----------

Предотвратява придвижване, когато вратата на шкафа е отворена

За направляваща рама	MO90BB15	MO800R50
----------------------	----------	----------

МЕХАНИЧНА БЛОКИРОВКА

ИНФОРМАЦИЯ НА SCHRACK

СЪВМЕСТНА МЕХАНИЧНА БЛОКИРОВКА НА ПРЕКЪСВАЧА

Модулът за съвместна механична блокировка може да бъде приложен за два или три прекъсвача и е лесен за адаптиране към съответния вариант. Прекъсвачите с фиксиран монтаж и от изтеглящ се тип са съвместими и могат да бъдат използвани заедно в една система.

Прекъсвачите могат да бъдат инсталирани или един до друг, или един върху друг, при което разстоянието между прекъсвачите се определя само от дължината на бронираното жило.

ОПИСАНИЕ	КАТАЛОЖЕН НОМЕР КАТО РЕЗЕРВНА ЧАСТ	КАТАЛОЖЕН НОМЕР ФАБРИЧНО МОНТИРАН
Съвместна механична блокировка, с бронирано жило 2 000 mm (необходимо е по едно за всеки прекъсвач)		
Модул за прекъсвачи с фиксиран монтаж	MO90BB21	MO800S55
Модул за изтеглящ се прекъсвач с рама. Трябва да бъде поръчан отделно.	MO90BB24	MO800R55
Модул за направляваща рама. Трябва да бъде поръчан отделно.	MO90BB22	MO800R56
Модул за изтеглящ се прекъсвач с рама. Трябва да бъде поръчан отделно.	MO90BB23	MO800R57

Бронирано жило

2 000 mm	MO90BB45	–
3 000 mm	MO90BB46	–
4 500 mm	MO90BB47	–

СИГНАЛИЗАЦИЯ И КОНТРОЛ

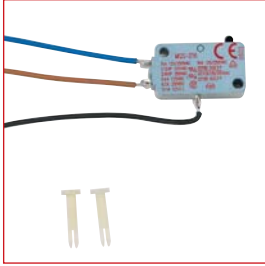

МО90АН01

ИНФОРМАЦИЯ НА SCHRACK СИГНАЛИЗИРАЩ ПРЕКЪСВАЧ ЗА ГОТОВНОСТТА ЗА ЗАТВАРЯНЕ

Прекъсвачът МО се оборудва стандартно с визуален сигнален индикатор на готовността за затваряне. Оpcionята е на разположение и за индикация на готовността за затваряне при употребата на сигнализиращ прекъсвач. Сигнализиращият прекъсвач е включен като стандартна екипировка за прекъсвачи, управлявани чрез комуникационен интерфейс.

Сигнализиращ прекъсвач за спомагателно изключване

Един сигнализиращ контакт е на разположение при спомагателно изключване за запитване за статуса на прекъсвача на спомагателното изключване.

ИЗКЛЮЧИЛ СИГНАЛЕН ПРЕКЪСВАЧ

В случай, че сигнален прекъсвач е изключил поради претоварване, късо съединение, отказ на заземяването или разширена защитна функция, това може да бъде индикирано с изключил сигнален прекъсвач. Този индикаторен прекъсвач е на разположение като опция. Сигнализиращият прекъсвач е включен като стандартна екипировка за прекъсвачи, управлявани чрез комуникационен интерфейс.

БРОЯЧ НА РАБОТНИТЕ ЦИКЛИ

5-цифров брояч на работните цикли е на разположение във връзка с моторно задвижване. Броячът нараства с "1", когато запаметяващата пружина е напълно заредена.

Бутон "електрическо ВКЛ."

Използва се за електрическо включване на прекъсвача чрез локално, електрическо "ВКЛ." или дистанционно задвижване.

Капачка с възможност за пломбиране покрива бутона "електрическо ВКЛ."

Бутонът "електрическо ВКЛ." е оборудван стандартно с капачка с възможност за пломбиране.

Моторен прекъсвач

Въртящ се превключвател за изключване (с автоматично зареждане) на моторно задвижване.

ОПИСАНИЕ	КАТАЛОЖЕН НОМЕР КАТО РЕЗЕРВНА ЧАСТ	КАТАЛОЖЕН НОМЕР ФАБРИЧНО МОНТИРАН
Сигнализиращ прекъсвач за готовността за затваряне	МО90АН01	МО800С22
Сигнализиращ прекъсвач, за 1-во спомагателно изключване	МО90АН02	МО800С26
Сигнализиращ прекъсвач, за 2-ро спомагателно изключване	МО90АН03	МО800С27
Изключил сигнален прекъсвач	МО90АН04	МО800К07
Механичен брояч на работните цикли	МО90АН07	МО800С01
Сигнализиращ прекъсвач за състоянието на съхранената енергия	МО90АН08	МО800С20
Позиционен индикаторен прекъсвач за направляваща рама, 1-ви блок (3-ти микропрекъсвач)	МО90АН11	МО800R15
Позиционен индикаторен прекъсвач за направляваща рама, 2-ри блок (6-ти микропрекъсвач)	МО90АН12	МО800R16
Бутон за електрическо ВКЛ. (бутон + окабеляване) с капачка с възможност за пломбиране	МО90АJ02	МО800С11
Бутон за електрическо ВКЛ. (бутон + окабеляване) с монтажен комплект CES	МО90АJ03	МО800С12
Моторен прекъсвач, монтаж върху операторски панел	МО90АJ06	МО800S25
Бутон АВАРИЙНО ИЗКЛ., гъбовиден бутон вместо механичен бутон ИЗКЛ.	МО90ВА72	МО800S24

1-ВИ СПОМАГАТЕЛЕН ИЗКЛЮЧВАТЕЛ СЛЕД ЕИУ (ЕЛЕКТРОННО ИЗКЛЮЧВАЩО УСТРОЙСТВО)



MO90AD01

ИНФОРМАЦИЯ НА SCHRACK

До два спомагателни изключвачи прекъсвача могат да бъдат инсталирани едновременно. 1-ят изключвател трябва винаги да бъде шунтов изключвател. Вижте по-долу за 2-я спомагателен изключвател

ОПИСАНИЕ	КАТАЛОЖЕН НОМЕР	КАТАЛОЖЕН НОМЕР
	КАТО РЕЗЕРВНА ЧАСТ	ФАБРИЧНО МОНТИРАН
Шунтов изключвател		
DC 24 V – 100% ED	MO90AD01	MO890B00
DC 30 V	MO90AD02	MO890C00
DC 48 V	MO90AD03	MO890D00
DC 60 V	MO90AD04	MO890E00
DC 110 V/AC 110 V	MO90AD05	MO890F00
DC 220 V/AC 230 V	MO90AD06	MO890G00

2-РИ СПОМАГАТЕЛЕН ИЗКЛЮЧВАТЕЛ СЛЕД ЕИУ (ЕЛЕКТРОННО ИЗКЛЮЧВАЩО УСТРОЙСТВО)



MO90AD01

ИНФОРМАЦИЯ НА SCHRACK

ВЪЗМОЖНИ КОМБИНАЦИИ:

1 шунтов изключвател или 1 минимално напреженов изключвател
или 2 шунтови изключвача
или 1 шунтов изключвател + 1 минимално напреженов изключвател.

ОПИСАНИЕ	КАТАЛОЖЕН НОМЕР	КАТАЛОЖЕН НОМЕР
	КАТО РЕЗЕРВНА ЧАСТ	ФАБРИЧНО МОНТИРАН
Шунтов изключвател		
DC 24 V – 100% ED	MO90AD01	MO8900B0
DC 30 V	MO90AD02	MO8900C0
DC 48 V	MO90AD03	MO8900
DC 60 V	MO90AD04	MO8900E0
DC 110 V/AC 110 V	MO90AD05	MO8900F0
DC 220 V/AC 230 V	MO90AD06	MO8900G0

Минимално напреженов изключвател – без закъснение ($\geq 80\text{ms}$), с кратко закъснение ($\leq 200\text{ms}$)

DC 24 V	MO90AE01	MO8900J0
DC 30 V	MO90AE02	MO8900K0
DC 48 V	MO90AE03	MO8900L0
DC 60 V	MO90AE07	MO8900U0
DC 110-125 V/AC 110-127 V	MO90AE04	MO8900M0
DC 220-250 V/AC 208-240 V	MO90AE05	MO8900N0
AC 380-415 V	MO90AE06	MO8900P0

Минимално напреженов изключвател – с възможност за забавяне от 0,2 s до 3,2 sec

DC 48 V	MO90AE11	MO8900Q0
DC 110-125 V/AC 110-127 V	MO90AE12	MO8900R0
DC 220-250 V/AC 208-240 V	MO90AE13	MO8900S0
AC 380-415 V	MO90AE14	MO8900T0

МОТОРНО ЗАДВИЖВАНЕ



MO90AF04

ИНФОРМАЦИЯ НА SCHRACK

За автоматично зареждане на механизма за съхранение на енергия.

Включва се, когато механизмът за съхранение на енергия е задействан и е налице контролно напрежение.

Автоматично се изключва след зареждане. Ръчното задействане на съхранението на енергия може да функционира независимо.

ОПИСАНИЕ	КАТАЛОЖЕН НОМЕР	КАТАЛОЖЕН НОМЕР
	КАТО РЕЗЕРВНА ЧАСТ	ФАБРИЧНО МОНТИРАН
Моторно задвижване DC 220-250 V/AC 208-240 V	MO90AF04	MO894000
Моторно задвижване DC 110-125 V/AC 110-127 V	MO90AF03	MO895000
Моторно задвижване DC 24-30 V	MO90AF01	MO896000
Включващ соленоид 110 V AC/DC	MO90AD05	MO892000
Включващ соленоид 220 V AC/DC	MO90AD06	MO893000

ДОПЪЛНИТЕЛНИ КОНТАКТИ



MO90A401

ИНФОРМАЦИЯ НА SCHRACK

- Винаги включват 2 НО + 2 НЗ

ОПИСАНИЕ	КАТАЛОЖЕН НОМЕР	КАТАЛОЖЕН НОМЕР
	КАТО РЕЗЕРВНА ЧАСТ	ФАБРИЧНО МОНТИРАН
2 НО + 2 НЗ допълнително	MO90AG01	MO890004
4 НО допълнително	-	MO890007
3 НО + 1 НЗ допълнително	-	MO890008
2 НО допълнително	MO90AG02	-
1 НО + 1 НЗ допълнително	MO90AG03	-

УПЛЪТНИТЕЛНА РАМКА ЗА ВРАТА, КАПАК



MO800T40

ОПИСАНИЕ	КАТАЛОЖЕН НОМЕР	КАТАЛОЖЕН НОМЕР
	КАТО РЕЗЕРВНА ЧАСТ	ФАБРИЧНО МОНТИРАН
Уплътнителна рамка за врата	MO90AP01	MO80T400
Предпазен капак IP55 не трябва да се използва в комбинация с уплътнителна рамка за врата, снеманият се капак се отваря от двете страни	MO90AP02	-

ЖАЛУЗИ

ИНФОРМАЦИЯ НА SCHRACK

Покриващите ленти на жалузите блокират ламинираните контакти на направляващата рама, ако изтеглящият се прекъсвач е изтеглен, така че те изпълняват функцията на предпазител срещу допир по невнимание.

Покриващите ленти могат да бъдат ръчно отворени с повдигача на лентите.

Покриващите ленти могат да бъдат фиксирани в различни положения с катинари и защитени от неразрешена манипулация.

ОПИСАНИЕ	КАТАЛОЖЕН НОМЕР КАТО РЕЗЕРВНА ЧАСТ	КАТАЛОЖЕН НОМЕР ФАБРИЧНО МОНТИРАН
Жалузи, 3-полюсни		
Размер на панела 1	MO90AP04	MO810R21
Размер на панела 2	MO90AP06	MO820R21
Размер на панела 3	MO90AP07	MO830R21

Жалузи, 4-полюсни

Размер на панела 1	MO90AP08	MO814R21
Размер на панела 2	MO90AP11	MO824R21
Размер на панела 3	MO90AP12	MO834R21

КАПАК НА ДЪГОГАСИТЕЛНА КАМЕРА/ЖАЛУЗИ

ОПИСАНИЕ	КАТАЛОЖЕН НОМЕР КАТО РЕЗЕРВНА ЧАСТ	КАТАЛОЖЕН НОМЕР ФАБРИЧНО МОНТИРАН
Капак на дъгогасителна камера Комплект части за направляваща рама, 3-пол.		
Размер на панела 1	MO90AS32	MO810R10
Размер на панела 2	MO90AS36	MO820R10
Размер на панела 3	MO90AS38	MO830R10

Капак на дъгогасителна камера

Комплект части за направляваща рама, 4-пол.		
Размер на панела 1	MO90AS42	MO814R10
Размер на панела 2	MO90AS44	MO824R10
Размер на панела 3	MO90AS46	MO834R10

ОПОРНА КОНЗОЛА

ИНФОРМАЦИЯ НА SCHRACK

За вертикален монтаж на прекъсвачи с фиксирано инсталиране, само за размери на панела 1 и 2 (1 комплект = 2 бр.).

ОПИСАНИЕ	КАТАЛОЖЕН НОМЕР КАТО РЕЗЕРВНА ЧАСТ	КАТАЛОЖЕН НОМЕР ФАБРИЧНО МОНТИРАН
Опорна конзола, размер на панела 1/2	MO90BB50	-

МОДУЛИ ЗА ШИНИ ЗА ТАБЛА

ОПИСАНИЕ	КАТАЛОЖЕН НОМЕР КАТО РЕЗЕРВНА ЧАСТ	КАТАЛОЖЕН НОМЕР ФАБРИЧНО МОНТИРАН
Цифров изходен модул с въртящ се ротационен превключвател, релейни изходи	MO90AT26	-
Цифров изходен модул, конфигуруем, релейни изходи	MO90AT20	-
Цифров входен модул	MO90AT27	-
Аналогов изходен модул	MO90AT23	-
Модул ZSS	MO90AT21	-

СИСТЕМИ ЗА ПАРАМЕТРИРАНЕ, КОМУНИКАЦИЯ

ОПИСАНИЕ	КАТАЛОЖЕН НОМЕР
Адаптер за данни с прекъсвач (BDA)	
Параметриране, управление, мониторинг и диагностика на прекъсвачи SENTRON чрез локален интерфейс:	
Адаптер за данни с прекъсвач, свързващ кабел към прекъсвачи SENTRON 3WL и към програмиращо устройство (напр. лаптоп); работи с Internet Explorer с JAVA2 VM 1.4.0-01	MO90AT28
BDA Plus	
Също като BDA, също с интерфейс Ethernet за свързване с Ethernet/Intranet/Internet	MO90AT33
Свързващ кабел за BDA Plus	
Свързващ кабел за връзка на BDA Plus към клема X8 на прекъсвач SENTRON 3WL. Необходим, когато не са налице COM 15 или други външни модули CUBICLE BUS (ШИНА ЗА ТАБЛО), 2 m дължина.	MO90BC21
Превключвател ES Power на параметриращия софтуер	
Параметриране, управление, мониторинг и диагностика на прекъсвачи SENTRON чрез шина PROFIBUS DB;	
Работи на Windows 95, Windows 98, Windows NT, Windows 2000 и Windows XP Professional	
изисква също и допълнителна карта PROFIBUS, напр. CP5613	MO90CC10

ПРИНАДЛЕЖНОСТИ ЗА КОМУНИКАЦИЯ

ОПИСАНИЕ	КАТАЛОЖЕН НОМЕР
Предварително монтирани кабели за модули Cubicle BUS	
0,2 m дължина, за свързване на SENTRON 3WL с COM15	MO90BC04
1 m дължина, за свързване на SENTRON 3WL с COM15	MO90BC02
2 m дължина, за свързване на SENTRON 3WL с COM15	MO90BC03
2 m дължина, за свързване на SENTRON 3WL без COM15	MO90BC05
Напреженов трансформатор, 3-пол. за SENTRON 3WL с измервателна функция Plus	
230 V/100 V, клас 0,5	MO90BB70
380–630 V/100 V, клас 0,5	MO90BB68

ЧАСТИ ЗА МОДЕРНИЗАЦИЯ И ЗАМЯНА

ОПИСАНИЕ	КАТАЛОЖЕН НОМЕР
Комплект за модернизация PROFIBUS	
Комплектът за модернизация за комуникационна шина PROFIBUS включва COM15, BSS и кабелен комплект за всички прекъсвачи MO от тип 3WL с изключватели ETU45B, ETU55B и ETU76B	
Модул COM15 PROFIBUS	MO90AT15
Сензор за статуса на прекъсвач (BSS)	MO90AT16
Измервателна функция Plus (изисква напреженов трансформатор)	MO90AT03

TOP-TECHNIC



МРЕЖОВИ АНАЛИЗАТОРИ

TOP-TECHNIC



АНАЛОГОВИ ИЗМЕРВАТЕЛНИ УРЕДИ
ЗА КОНТРОЛНИ ПАНЕЛИ

TOP-TECHNIC



ЕЛЕКТРОННИ 1-ФАЗНИ/3-ФАЗНИ ЕЛЕКТРОМЕРИ

TOP-TECHNIC



МОДУЛНИ ТОКОВИ ТРАНСФОРМАТОРИ ЗА
МАЛЪК ТОК

TOP-TECHNIC

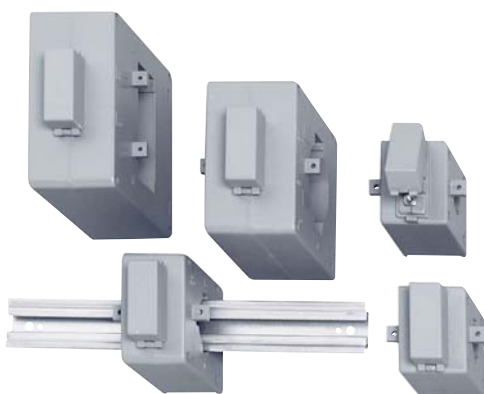

ТОКОВИ ТРАНСФОРМАТОРИ

TOP-TECHNIC



БРОЯЧ НА ЧАСОВЕ

БРОЯЧИ И ИЗМЕРВАТЕЛНИ УРЕДИ

■ СЪДЪРЖАНИЕ

МРЕЖОВИ АНАЛИЗАТОРИ	Страница 386
АНАЛОГОВИ ИЗМЕРВАТЕЛНИ УРЕДИ ЗА КОНТРОЛНИ ПАНЕЛИ	Страница 390
ЕЛЕКТРОННИ 1-ФАЗНИ/3-ФАЗНИ ЕЛЕКТРОМЕРИ.....	Страница 395
МОДУЛНИ ТОКОВИ ТРАНСФОРМАТОРИ ЗА МАЛЪК ТОК	Страница 396
ТОКОВИ ТРАНСФОРМАТОРИ	Страница 397
БРОЯЧ НА ЧАСОВЕ	Страница 401

МОНИТОР ЗА МРЕЖА С НИСКО НАПРЕЖЕНИЕ NA96



MGF39000



MGF3900A

ТЕХНИЧЕСКИ ДАННИ

- Трифазна линия 80...500 V (фаза - фаза)
- Връзка с външен специален токов трансформатор
- Програмируемо външно съотношение "токов трансформатор - напреженов трансформатор"

ДИСПЛЕЙ

- Тип на дисплея: течнокристален дисплей фоново осветление, автоматично понижаване на фоновото осветление след 20 сек, когато клавиатурата не се използва
- Брой на дисплейните точки: 10 000, 4 цифри (височина на цифрите 12 mm)
- Енергиен брояч: 8-цифров брояч (височина на цифрите 8 mm)
- Инженерни устройства: автоматичен дисплей съгласно зададените VT (токов трансформатор) и СТ (напреженов трансформатор) съотношения
- Резолюция: автоматична, с възможно най-висок брой на десетиците
- Десетична точка: автоматична, с възможно най-висока резолюция
- Актуализация на отчитането: 1,1 секунди
- Точност (на отчитането):
 - Напрежение: $\pm 0,5\%$ (80...500 V фаза - фаза)
 - Ток: $\pm 0,5\%$ (10...120% In)
 - Фактор на мощността: $\pm 1\%$ (10...120% Pn/Qn/Sn $\cos \varphi$ 0,5 инд...0,5 кап.)
 - Честота: $\pm 0,2$ Hz
- Енергиен брояч (еталонно напрежение 400 V):
 - Активна енергия: клас 1 (EN62053-21)
 - Реактивна енергия: клас 2 (EN62053-23)

СТРАНИЦИ НА ДИСПЛЕЯ

Дисплеят е разделен на четири менюта, които могат да бъдат достигнати със съответните функционални клавиши: напрежение / ток / трифазна мощност / фактор на мощността
Общата активна или реактивна енергия (алтернативно) винаги се показва на всички страници на дисплея.

ПРОГРАМИРАНЕ

- Програмиране на параметри: предна клавиатура, 4 клавиша
- Достъп до програмирането: защитен с парола
- Задържане на данните и конфигурационните параметри: памет, независима от захранването (без батерия)

ПРОГРАМИРУЕМИ ПАРАМЕТРИ

ВХОДНИ:

- Свързване: еднофазна и трифазна мрежа, 3 и 4 проводника
- Номинален ток: 1 – 5 A
- Външно VT съотношение: 1...10 (макс. първично напрежение на напреженовия трансформатор 1 200 V)
- Външно СТ съотношение: 1...9999 (макс. първичен ток на токовия трансформатор 50 kA/5 A – 10 kA/1 A)

КОНСУМАЦИЯ НА ТОК – КОНСУМАЦИЯ НА МОЩНОСТ:

- Среден период: 5/8/10/15/20/30/60 мин.

ДИСПЛЕЙ:

- Контраст: 4 избираеми стойности
- Фонов осветление: 0 – 30 – 70 – 100%
- Страница според изискванията на потребителя: величина, която може да бъде показана при включване

МОНИТОР ЗА МРЕЖА С НИСКО НАПРЕЖЕНИЕ NA96 – продължение

ВХОД

- Еднофазна и трифазна мрежа, 3 и 4 проводника
- Трифазно напрежение: 80...500 V (фаза - фаза)
- Еднофазно напрежение: 50...290 V
- Връзка с външни специални токови трансформатори
- Номинален ток I_n : 5 A – 1 A
- Макс. ток I_{max} : 1,2 I_n
- Моментно претоварване: 20 $I_n/0,5$ секунди
- Номинална честота f_n : 50 Hz
- Толеранс: 47...63 Hz
- Тип на измерването: действителна средноквадратична стойност
- Хармонично съдържание: до 16-та хармоника
- Натоварване на измервателното напрежение: $\leq 0,5 VA$ (на всяка фаза)
- Натоварване на измервателния ток: $\leq 0,5 VA$ (на всяка фаза)

ДОПЪЛНИТЕЛНО ЗАХРАНВАНЕ

- Номинална стойност $U_{aux} ac$: 80...265 V
- Номинална честота: 50 Hz
- Работна честота: 47...63 Hz
- Номинално натоварване: $\leq 4 VA$ (с модули)
- Номинална стойност $U_{aux} dc$: 110...300 V DC
- Номинално натоварване: $\leq 3,5 W$ (с модули)
- Защита срещу неправилна полярност

ИЗОЛАЦИЯ (EN 61010-1)

- Категория на изолация: III
- Степен на замърсяване: 2
- Номинално изолационно напрежение: 300 V (фаза нула)
- Тест с импулсно напрежение: 6 kV 1,2/50 μ s 0,5 J
- Предвидени вериги: измервателна, спом. захранване
- Тест с променливотоково напрежение: 4 kV средноквадратична стойност 50 Hz/1 min
- Предвидени вериги: всички вериги и заземяване

ТЕСТОВЕ ЗА ЕЛЕКТРОМАГНИТНА СЪВМЕСТИМОСТ

- Тестове за излъчване и устойчивост съгласно EN 62052-11

УСЛОВИЯ НА ОКОЛНАТА СРЕДА

- Еталонна температура: 23 °C \pm 2 °C
 - Предвиден работен диапазон: -5...55 °C
 - Гранични стойности за съхранение и транспортиране: -25...70 °C
 - Вариация на индекса на класа: $\leq 0,1\%$ / °C
 - Подходящ за тропически климат
 - Макс. разсеяна мощност ¹⁾: $\leq 5 W$
- ¹⁾ За топлинно изчисление на прекъсвачи

КОРПУС

- Корпус: вграден монтаж (изрез в панела 92 x 92 mm)
- Предна рамка: 96 x 96 mm
- Дълбочина: 61 mm
- Макс. дълбочина: 81 mm (с модули по избор)
- Съвързания: винтови клеми (входящ ток) с изваждане (входно напрежение)
- Обхват на измервателните клеми за напрежение: твърд кабел макс. 4,5 mm², гъвкав кабел макс. 2,4 mm²
- Обхват на измервателните клеми за амперметри: твърд кабел макс. 6 mm², гъвкав кабел макс. 4 mm²
- Материал на корпуса: самогасящ се поликарбонат
- Степен на защита (EN60529): IP54 предна рамка, IP20 клеми
- Тегло: 285 грама

ОПИСАНИЕ	КАТАЛОЖЕН НОМЕР
Мрежов анализатор	MGF39000
Модул за алармени контакти	MGF3900A
Модул за импулсни контакти	MGF3900I
Модул за аналогови контакти	MGF3900M
Модул с интерфейс RS485	MGF3900R
Модул с интерфейс profibus	MGF3900P

МРЕЖОВ АНАЛИЗАТОР MF7



MGF37000

ТЕХНИЧЕСКИ ДАННИ

- Трифазна мрежа 340...450 V (фаза - фаза)
- Еднофазна линия 195...260 V (фаза - нула)
- Връзка със специален токов трансформатор
- Програмируем първичен токов трансформатор 5...8 000 A (41 диапазона)
- Измерване с действителна средноквадратична стойност

СТРАНИЦИ НА ДИСПЛЕЯ

страница	трифазна с 4 проводника S1000/227	еднофазна S1000/228
1	фазов ток	ток + честота + напрежение
2	фазово напрежение	консумация на ток + макс. консумация на ток
3	напрежение фаза към нула	работни часове и минути
4	ток в нулевия проводник + честота	
5	консумация на ток	
6	макс. консумация на ток	
7	работни часове и минути	

ДИСПЛЕЙ

- Фазово и свързано напрежение
- Ток във фазовия и нулевия проводник
- Честота
- Консумация на ток
- Макс. консумация на ток
- Работни часове и минути (брояч на работните часове)
- Брой на дисплейните точки: 10 000 (4 цифри)
- Инженерни единици: автоматичен дисплей
- Резолюция: автоматична, с възможно най-висок брой на десетиците
- Брояч на работните часове: часове и минути
- Актуализация на отчитането: 1,2 секунди
- Точност (на отчитането):
 - Напрежение: $\pm 0,5\%$ (80...600 V фаза - фаза)
 - Ток: $\pm 0,5\%$ (10...120% In)
 - Ток в нулевия проводник: $\pm 2\%$
 - Честота: $\pm 0,2$ Hz

КОНСУМАЦИЯ НА ТОК

- Дисплей: Консумация на ток и макс. консумация на ток
- Среден период: 5/8/10/15/20/30/60 минути с възможност за избор
- Изчисление: средно за избрания период
- Нулиране на пиковата макс. консумация: ръчно, с клавиатурата

ПРОГРАМИРАНЕ

- Програмиране на параметри: предна клавиатура, 2 клавиша
- Достъп до програмирането: комбинация от клавиши
- Задържане на данните и конфигурационните параметри: памет, независима от захранването (без батерия)

ПРОГРАМИРУЕМИ ПАРАМЕТРИ

- Свързване: еднофазно - трифазно, 4 проводника
- Външен токов трансформатор: 41 диапазона (виж таблицата)

ИЗБИРАЕМ ПЪРВИЧЕН ТОК (A)

5					10			15		20	25	30		40
50	60	70	75	80	100	120	125	150	160	200	250	300		400
500	600	700	750	800	1000	1200	1250	1500	1600	2000	2500	3000	3200	4000
5000	6000	7000	7600	8000										

- Макс. консумация на ток: време на закъснение, нулиране
- Работни часове: нулиране

МРЕЖОВ АНАЛИЗАТОР MF7 – продължение

ВХОД

- Еднофазен и трифазен, 4-проводникова мрежа
- Трифазно напрежение: 340...450 V (фаза - фаза)
- Еднофазно напрежение: 195...260 V
- Номинален ток I_n : 5 A или 1 A
- Продължително претоварване: 1,2 I_n
- Моментно претоварване: 20 $I_n/0,5$ секунди
- Връзка с външен специален токов трансформатор
- Входовете имат обща точка
- Номинална честота f_n : 50 Hz
- Толеранс: 47...63 Hz
- Тип на измерването: действителна средноквадратична стойност
- Хармонично съдържание: до 16-та хармоника
- Натоварване на измервателното напрежение: ≤ 1 VA (на всяка фаза)
- Натоварване на измервателния ток: $\leq 0,5$ VA (на всяка фаза)

ДОПЪЛНИТЕЛНО ЗАХРАНВАНЕ

- Взето от измерване (собствена информация)

ИЗОЛАЦИЯ (EN 60439-1)

- Категория на изолация: III
- Степен на замърсяване: 2
- Номинално изолационно напрежение: 660 V
- Тест с променливотоково напрежение: 4 kV средноквадратична стойност 50 Hz/1 min
- Предвидени вериги: всички вериги и заземяване

СХЕМИ НА СВЪРЗВАНЕ

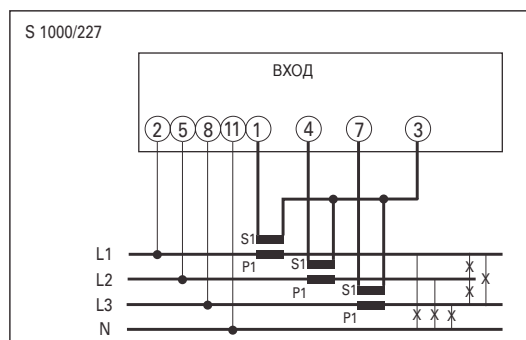

Трифазна мрежа с 4 проводника

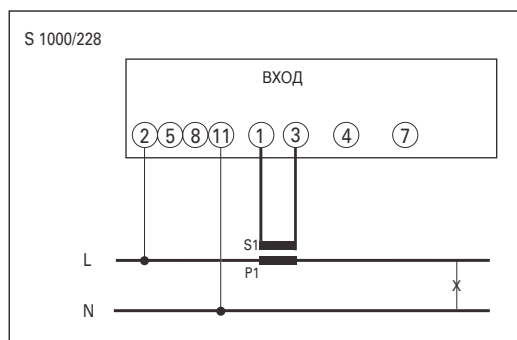

Еднофазна мрежа

РАЗМЕРИ

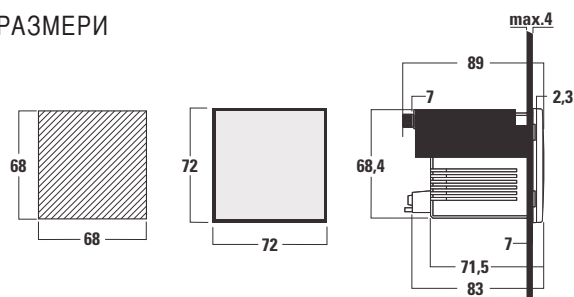

ТЕСТОВЕ ЗА ЕЛЕКТРОМАГНИТНА СЪВМЕСТИМОСТ

- Емисионни тестове съгласно EN 61000-6-3
- Тестове на устойчивостта съгласно EN 61000-6-2

УСЛОВИЯ НА ОКОЛНАТА СРЕДА

- Еталонна температура: $23 \text{ }^\circ\text{C} \pm 2 \text{ }^\circ\text{C}$
 - Предвиден работен диапазон: $-5...55 \text{ }^\circ\text{C}$
 - Гранични стойности за съхранение и транспортиране: $-25...70 \text{ }^\circ\text{C}$
 - Вариация на индекса на класа: $\leq 0,1\% / \text{ }^\circ\text{C}$
 - Подходящ за тропически климат
 - Макс. разсеяна мощност ¹⁾: $\leq 6,8$ W
- ¹⁾ За топлинно изчисление на прекъсвачи

КОРПУС

- Корпус: вграден монтаж (изрез в панела 68 x 68 mm)
- Предна рамка: 72 x 72 mm
- Дълбочина: 75 mm
- Обхват на измервателните клеми за амперметри: твърд кабел мин. $0,05 \text{ mm}^2$ / макс. 4 mm^2 гъвкав кабел мин. $0,05 \text{ mm}^2$ / макс. $2,5 \text{ mm}^2$
- Обхват на измервателните клеми за напрежение: твърд кабел мин. $0,05 \text{ mm}^2$ / макс. 4 mm^2 гъвкав кабел мин. $0,05 \text{ mm}^2$ / макс. $2,5 \text{ mm}^2$
- Материал на корпуса: самогасещ се макролон
- Степен на защита (EN60529): IP54 предна рамка, IP20 клеми
- Тегло: 250 грама

АНАЛОГОВИ ИЗМЕРВАТЕЛНИ УРЕДИ ЗА МОНТАЖ В КОНТРОЛЕН ПАНЕЛ



АНАЛОГОВИ ИЗМЕРВАТЕЛНИ УРЕДИ ЗА МОНТАЖ В КОНТРОЛЕН ПАНЕЛ

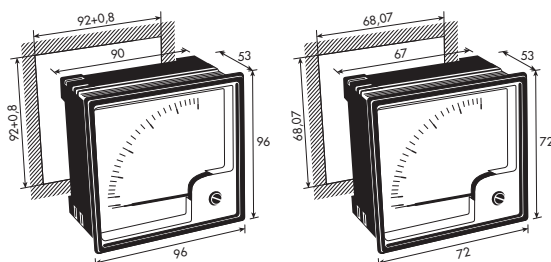

ИНФОРМАЦИЯ НА SCHRACK

В съответствие с DIN 43700/43718, IEC 51,
корпус изработен от самогасяща се пластмаса
Клас V0 съгласно UL-94

- Клас $\pm 1,5$
- Номинално напрежение макс. 600 V
- 90° скала (240° скала по заявка)
- Степен на защита IP 52 (отпред), IP 54 по заявка
- Тестово напрежение 2 kV, 50 Hz, 1 мин.
- Устойчивост на вибрации

ПРИНАДЛЕЖНОСТИ

Сменяеми скали
Клемна капачка

Символи и обяснения за измервателните устройства

Символи за функцията на устройствата		Символи за свързване на устройствата	
Описание	Символ	Описание	Символ
Измервателно устройство с подвижна бобина		Измервателно устройство за постоянен ток	
Измервателно устройство с подвижна котва		Измервателно устройство за променлив ток еднофазно	
Електродинамично измервателно устройство		Измервателно устройство за постоянен ток и променлив ток еднофазно	
Индуктивно измервателно устройство		3-фазен ток общ	
Биметално измервателно устройство		3-фазен ток с неравномерен товар (общ)	
Вибрационно измервателно устройство		Измервателно устройство за 3-проводникова система	
Измервателно устройство с електроника		Измервателно устройство за 4-проводникова система	
Електроника със спомагателно измервателно устройство		Измервателни устройства за 3-проводникова система, неравномерен товар	
Шунт		Измервателни устройства за 4-проводникова система, равномерен товар	
Общи принадлежности		Измервателни устройства за 4-проводникова система, неравномерен товар	

В случай на маркиране на (1) със символа за измервателното устройство, инсталирана е електроника. В случай на (1) комбиниран с (2), това означава външни части.

Символи за класовете на точност		Символи за сервисно положение		Символи за безопасност	
Описание	Символ	Описание	Символ	Описание	Символ
Символът за клас (напр. 1.5) е с указана грешка в % от еталонната стойност, с изключение на случаи, когато еталонната стойност съответства на дължината на скалата или на реална стойност. Индикация на грешката в % от крайната стойност на скалата.	1,5	Устройства за перпендикулярно номинално положение.		Контролно напрежение 500 V	
Индикация на грешката в % от номиналната стойност.		Устройства за хоризонтално номинално положение.		Контролно напрежение над 500 V напр. 2 kV	
Символ за класа за устройство без линейна скала. Използван в случай на еталонна стойност, съответстваща на дължината на скалата и грешка на индикацията, изразена в % от реалната стойност, напр. кл. 1, допуск на относителната стойност 5% (пар. 2.3.11.36)		Устройства за наклонено номинално положение (напр. 60° наклон)		Без контролно напрежение	
				Високо напрежение на принадлежности или на устройство	

АМПЕРМЕТЪР АС 72Х72, 96Х96 ММ



MG1BA000

ИНФОРМАЦИЯ НА SCHRACK

- Стрелкови уред, претоварване по ток $2 \times I_n$
- Серия RI, от 0,25 до 60 А директно свързване към променлив ток, от 10 А до 3 000 А чрез свързване към токов трансформатор
- Честота 45-65 Hz

ПОЛЕЗНИ СЪВЕТИ

Уредите със свързване към трансформатор са снабдени със скала. Това е така, защото скалата трябва да бъде избрана в съответствие с трансформатора. Поръчайте сменяемата скала отделно.

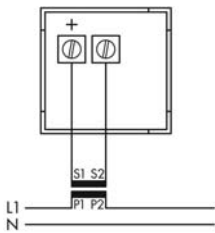

Свързване към токов трансформатор

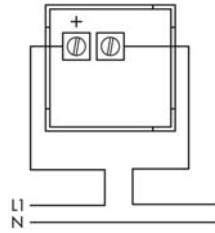

Директно свързване

ИЗМЕРВАТЕЛЕН ДИАПАЗОН	РАЗМ. (ШХВХД) ММ	КАТАЛОЖЕН НОМЕР
АМПЕРМЕТЪР		
5 А	72x72x53	MGF57005
10 А	72x72x53	MGF57010
25 А	72x72x53	MGF57025
..5 А, трансформаторно свързване, без скала	72x72x53	MGF57000
5 А	96x96x53	MGF59005
10 А	96x96x53	MGF59010
15 А	96x96x53	MGF59015
25 А	96x96x53	MGF59025
50 А	96x96x53	MGF59050
..5 А, трансформаторно свързване, без скала	96x96x53	MGF59000
СКАЛА 72Х72		
Скала, 50/100 А	72x72	MGS57050
Скала, 60/120 А	72x72	MGS57060
Скала, 80/160 А	72x72	MGS57080
Скала, 100/200 А	72x72	MGS57100
Скала, 150/300 А	72x72	MGS57150
Скала, 200/400 А	72x72	MGS57200
Скала, 250/500 А	72x72	MGS57250
Скала, 300/600 А	72x72	MGS57300
Скала, 400/800 А	72x72	MGS57400
Скала, 500/1 000 А	72x72	MGS57500
Скала, 600/1 200 А	72x72	MGS57600
Скала, 800/1 600 А	72x72	MGS57800
Скала, 1 000/2 000 А	72x72	MGS571K0
Скала, 1 500/3 000 А	72x72	MGS571K5

■ АМПЕРМЕТЪР АС 72Х72, 96Х96 ММ – продължение

ИЗМЕРВАТЕЛЕН ДИАПАЗОН	РАЗМ. (ШХВХД) ММ	КАТАЛОЖЕН НОМЕР
СКАЛА 96Х96		
Скала, 60/120 А	96x96	MGS59060
Скала, 80/160 А	96x96	MGS59080
Скала, 100/200 А	96x96	MGS59100
Скала, 150/300 А	96x96	MGS59150
Скала, 200/400 А	96x96	MGS59200
Скала, 250/500 А	96x96	MGS59250
Скала, 300/600 А	96x96	MGS59300
Скала, 400/800 А	96x96	MGS59400
Скала, 500/1 000 А	96x96	MGS59500
Скала, 600/1 200 А	96x96	MGS59600
Скала, 800/1 600 А	96x96	MGS59800
Скала, 1 000/2 000 А	96x96	MGS591K0
Скала, 1 500/3 000 А	96x96	MGS591K5
Скала, 2 000/4 000 А	96x96	MGS592K0
Скала, 2 500/5 000 А	96x96	MGS592K5
Скала, 3 000/6 000 А	96x96	MGS593K0

■ ВОЛТМЕТЪР АС 72Х72, 96Х96 ММ

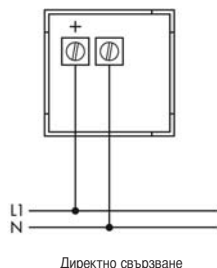

■ ИНФОРМАЦИЯ НА SCHRACK

- Серия RI от 6 до 500 V AC, директно свързване

ИЗМЕРВАТЕЛЕН ДИАПАЗОН	РАЗМ. (ШХВХД) ММ	КАТАЛОЖЕН НОМЕР
300 V	72x72x53	MGF67300
500 V	72x72x53	MGF67500
300 V	96x96x53	MGF69300
500 V	96x96x53	MGF69500

■ ВОЛТМЕТЪР ЗА ПРОМЕНЛИВ ТОК С ВГРАДЕН ПРЕВКЛЮЧВАТЕЛ ЗА ФАЗИТЕ 72Х72, 96Х96 ММ



MGF77500

■ ИНФОРМАЦИЯ НА SCHRACK

- 500 V AC директно свързване
- С вграден превключвател
L1-L2, L2-L3, L3-L1, L1-N, L2-N, L3-N

ИЗМЕРВАТЕЛЕН ДИАПАЗОН	РАЗМ. (ШХВХД) ММ	КАТАЛОЖЕН НОМЕР
500 V	72x72x53	MGF77500
500 V	96x96x53	MGF79500

ЧЕСТОТОМЕР АС 72X72, 96X96 ММ



MG3B705F

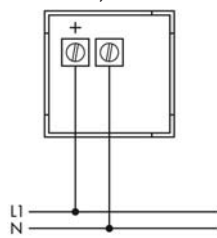

Директно свързване

ИНФОРМАЦИЯ НА SCHRACK

- Собствена консумация 1,5-3 VA
- 110-230-400 V
- Клас 0,5

ОПИСАНИЕ	РАЗМ. (ШХВХД) ММ	КАТАЛОЖЕН НОМЕР
Честотомер, от 45 до 65 Hz, 230 V	72x72x53	MGF87050
Честотомер, от 45 до 65 Hz, 230 V	96x96x53	MGF89050

АМПЕРМЕТЪР ЗА ПОСТОЯНЕН ТОК 72X72 ММ



MG1B000

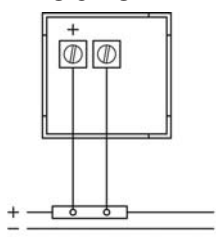

Свързване към шунт 60 mV

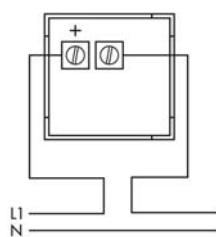

Директно свързване

ИНФОРМАЦИЯ НА SCHRACK

- Серия RC с механизъм за придвижване на бобината
- 1 до 60 A директно свързване
- 10 A до 10 kA чрез шунт

ТЕХНИЧЕСКИ ДАННИ

Уредите със свързване към трансформатор са снабдени със скала.

Това е така, защото скалата трябва да бъде избрана в съответствие с трансформатора.

ИЗМЕРВАТЕЛЕН ДИАПАЗОН	РАЗМ. (ШХВХД) ММ	КАТАЛОЖЕН НОМЕР
25 A	72x72x53	MGF17025
60 A	72x72x53	MGF17060
60 mV, за шунт	72x72x53	MGF17000
Сменяема скала, 60 A	72x72	MGS17060
Сменяема скала, 100 A	72x72	MGS17100
Сменяема скала, 200 A	72x72	MGS17200
Сменяема скала, 300 A	72x72	MGS17300
Сменяема скала, 400 A	72x72	MGS17400
Сменяема скала, 500 A	72x72	MGS17500

ВОЛТМЕТЪР ЗА ПОСТОЯНЕН ТОК 72X72 ММ



MG0B450F

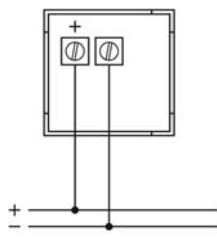

Директно свързване

ИНФОРМАЦИЯ НА SCHRACK

- Серия RC
- До 300 V DL директно

ИЗМЕРВАТЕЛЕН ДИАПАЗОН	РАЗМ. (ШХВХД) ММ	КАТАЛОЖЕН НОМЕР
15 V	72x72x53	MGF27015
30 V	72x72x53	MGF27030
60 V	72x72x53	MGF27060
300 V	72x72x53	MGF27300

МАКСИМАЛЕН БИМЕТАЛЕН СТРЕЛКОВИ АМПЕРМЕТЪР ЗА ПОСТОЯНЕН ТОК 96X96 ММ



MGF49005



MGF49200

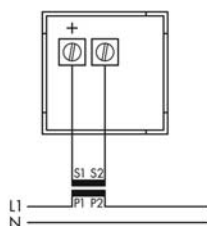

Свързване към токов трансформатор

ИНФОРМАЦИЯ НА SCHRACK

- Тези уреди са изработени с биметален измервателен механизъм, който показва максималния ток, фиксиран от червена спомагателна стрелка, и стрелкови механизъм, използван за измерване на моментния ток.
- Стрелкови механизъм, максимално токов диапазон $2x I_n$, макс. собствена консумация 1,2 VA, клас 1,5
- Биметален измервателен механизъм, максимално токов диапазон $1,2x I_n$, макс. собствена консумация 2,5 VA, клас 3
- Серия RBC, време на реакция 15 мин., свързване на токов трансформатор ≈ 5 A, изисква подходяща сменяема скала
- Честота 45-65 Hz
- Други сменяеми скали могат да бъдат доставени по заявка.

ИЗМЕРВАТЕЛЕН ДИАПАЗОН	РАЗМ. (ШХВХД) ММ	КАТАЛОЖЕН НОМЕР
5 A, трансформаторно свързване, без скала	96x96x53	MGF49005
Сменяема скала, 100-120-200/5 A	96x96	MGF49100
Сменяема скала, 200-240-400/5 A	96x96	MGF49200
Сменяема скала, 600-720-1200/5 A	96x96	MGF49600
Сменяема скала, 1000-1200-2000/5 A	96x96	MGF491K0
Сменяема скала, 1500-1800-3000/5 A	96x96	MGF491K5

ПРИНАДЛЕЖНОСТИ ЗА ПОСТОЯНЕН ТОК



MG900011/MG900015



MGZD0002

ИНФОРМАЦИЯ НА SCHRACK

- Клемна капачка, използвана за предотвратяване на контакт по невнимание, подходяща за всички устройства за контролен панел

ОПИСАНИЕ	РАЗМ. (ШХВХД) ММ	КАТАЛОЖЕН НОМЕР
MG		
Клемна капачка 72C	72x72x10	MG900011
Клемна капачка 96C	96x96x10	MG900012
МОНТАЖЕН КОМПЛЕКТ		
Допълнителен монтажен комплект (2 винта)		MGZ00001
Бърз монтажен комплект		MGZD0002
ЗАЩИТА IP65		
Предна защита IP65 – 72C	72x72	MGZD7000
Предна защита IP65 – 96C	96x96	MGZD9000

ЕЛЕКТРОНЕН 1-ФАЗЕН ЕЛЕКТРОМЕР



MGEI2125

ИНФОРМАЦИЯ НА SCHRACK

- 230 V AC, 5 (25) A, 50 Hz със спиране след завръщане
- Спецификацията е еквивалентна на EN 62052 / EN62053 CE
- Клас на точност 1
- Монтаж към DIN-шина (DIN-EN 50022)
- 1 S U = 18 mm (DIN 43864)
- Спазване на хармонично съдържание до 7kHz

ТЕХНИЧЕСКИ ДАННИ

- S0-порт: оптоелектронен съединител (S0-DIN 43864)
- Импулсна стойност: RA = 0,5 Wh/имп.
- Светодиодът свети, ако електромерът е без товар и мига синхронно 0,5 Wh/имп. = RL
- Дисплей: 5 отброявания за kWh с 1 десетична позиция
- Входна енергия / загуба от триене: ок. 0,5 W
- Номинално напрежение: от 195 V до 253 V
- Номинален ток: от 0,025 A до 25 A
- Пусков ток при cos φ = 1 типично 22 mA
- Температурен диапазон: -20 °C до +50 °C
- Относителна влажност на въздуха макс.: 75%, краткотрайно 95%

ОПИСАНИЕ	КАТАЛОЖЕН НОМЕР
електронен 1-фазен електромер	MGEI2125

ЕЛЕКТРОНЕН 3-ФАЗЕН ЕЛЕКТРОМЕР



MGDZ063

ИНФОРМАЦИЯ НА SCHRACK

- Честота: 50 Hz, 60 Hz, 16²/₃ Hz
- Точност: активна енергия, клас 1 или 2 съгласно IEC 62053-21
- Типове измерване: активна енергия, 1 тарифен регистър с храпов механизъм, недопускателно връщане
- Време на задържане на данните: без напрежение в паметта FLASH/EEPROM най-малко 20 години
- Относителна влажност на въздуха: 90% при 40 °C, без наличие на конденз
- Операционен механичен бутон за работата на дисплея

ТЕХНИЧЕСКИ ДАННИ

	4-проводниково	УПРАВЛЯВАН ОТ ТРАНСФОРМАТОР ЕЛЕКТРОМЕР 5(1)A		ДИРЕКТНО СВЪРЪЗАН ЕЛЕКТРОМЕР 5(6)A	
		3x230/400 V 2 mA	8 цифри, 3 с десетични цифри	3x230/400 V 20 mA	8 цифри
Напрежение					
Стартов ток					
Дисплей	течнокристален дисплей размер на цифрите в диапазона от стойности			4 x 6 mm максимум 1	
Изход (опция)	номер Оптичен комплект MOSFET			максимум 250 V AC/DC, 100 mA за предаване на импулси (изпълнява спецификациите S0)	
Захранване с енергия	електрозахранване в превключваем режим			3-фазно от измерваното напрежение	
Консумирана мощност на фаза	напрежениова верига токава верига			< 2,0 VA / < 1,0 W < 0,5 VA < 2,5 VA	
Характеристики на електромагнитна съвместимост	съпротивление на изолацията пренапрежение			Изолация: 4 kV AC, 50 Hz, 1 мин. Електромагнитна съвместимост: 4 kV, импулс 1,2/50 [μs, 2 □] ISO: 6 kV, импулс 1,2/50 [μs, 500 □] 10 V/m (под натоварване)	
Температурен диапазон	устойчивост към високочестотни полета работа / гранична стойност и съхранение			-25 °C...+55 °C / -40 °C...+70 °C	
Размери на корпуса	Клас на защита Степен на защита на корпуса/клемен блок Материал на корпуса Пожарна класификация Тегло			6 стъпки = 107,5 x 89,5 x 64,2 mm (Ш x В x Д) 2 IP 20 поликарбонат поддържащи пламъка (без халогени) около 400 g	
Напречно сечение на съединението	ток / нулев проводник напрежение / спомагателни клеми			максимум 4 mm ² максимум 2,5 mm ²	максимум 16 mm ² максимум 2,5 mm ²
Допълнителни характеристики				буферна батерия за отчитане без наличие на захранване измерване на моментни стойности на мощността, напрежението и тока	

ОПИСАНИЕ	КАТАЛОЖЕН НОМЕР
Електронен 3-фазен електромер	MGDZ005
Електронен 3-фазен електромер	MGDZ063

МОДУЛНИ ТРАНСФОРМАТОРИ, СЕРИЯ TCСM15



MG900220

ИНФОРМАЦИЯ НА SCHRACK

- Корпус 2 МШ с първична страна макс. 15 мм
- Закрепване: на DIN-шина
- Клас 3, 40 - 80 А
- Клас 1, 100 - 150 А
- Мощности 2 / 3 / 5 VA
- Вторичен ток 1 А по заявка
- Вариант 75 А по заявка

ОБЛАСТ НА ПРИЛОЖЕНИЕ

- Пригодени за всички устройства за монтаж на DIN-шина като дефектнотокови защиты и др., прорез 45 мм
- Лесно прокарване на кабела
- За приблизително отчитане на измерваните стойности
- Спестяване на пространство – ширина само 2 МШ

ПОЛЕЗНИ СЪВЕТИ

Не смесвайте посоката на тока (енергийния поток) при извършване на поддръжка. Вторичният товар (напр. 2 VA) трябва да съответства на използваното измервателно устройство!

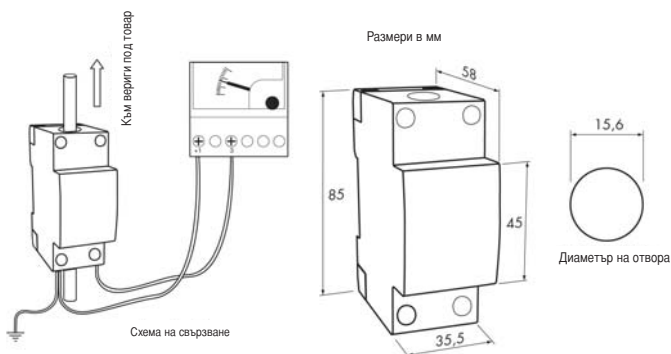

А	КЛАС 1		КЛАС 3	
	Вторичен ток 5 А		Вторичен ток 5 А	
	Тип	VA	Тип	VA
40			TCSM15 40 А	2
50			TCSM15 50 А	2
60			TCSM15 60А	3
80			TCSM15 80А	3
100	TCSM15 100А	3		
120	TCSM15 120А	5		
150	TCSM15 150А	5		

ОПИСАНИЕ	РАЗМ. (ШХВХД) ММ	КАТАЛОЖЕН НОМЕР
Токов трансформатор за малък ток 40 А	35,5x58x85	MG900220
Токов трансформатор за малък ток 50 А	35,5x58x85	MG900221
Токов трансформатор за малък ток 60 А	35,5x58x85	MG900222
Токов трансформатор за малък ток 80 А	35,5x58x85	MG900224
Токов трансформатор за малък ток 100 А	35,5x58x85	MG900225
Токов трансформатор за малък ток 120 А	35,5x58x85	MG900226
Токов трансформатор за малък ток 150 А	35,5x58x85	MG900227

ТОКОВ ТРАНСФОРМАТОР – СЕРИЯ TAR

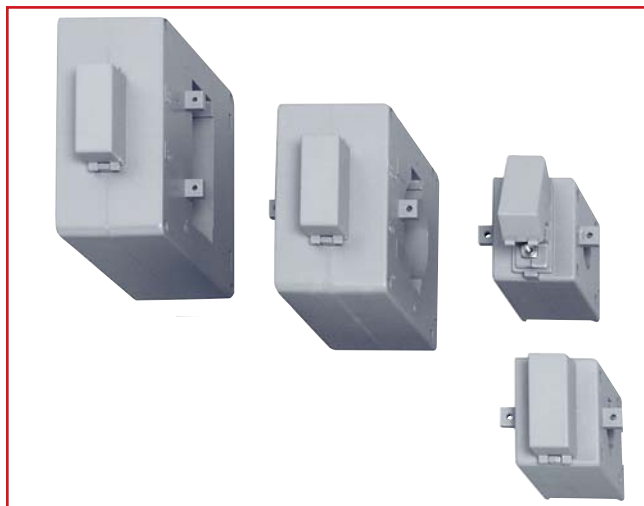

TAR

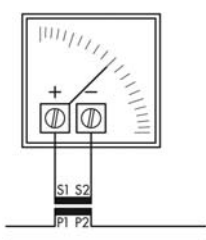

Захранване

Верига под товар

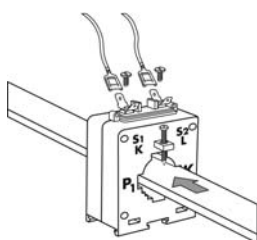

Свързване с 6,3 мм ПЛОСЪК ЩЕПСЕЛ

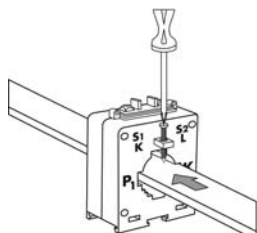

ВЪРХУ ШИНАТА

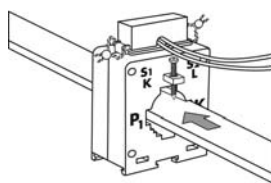

КЛЕМНА КАПАЧКА С УПЪЛЪТНЕНИЕ

При намотване на първичния кабел около токовия трансформатор вие ще получите половината от първичния ток с всяка намотка, докато изходния ток и класът остават непроменени.

ПРИМЕР

TAR 4D200/5A С ЕДИН КАБЕЛЕН ВХОД РАЗПОЛАГА С 100/5A С ДВОЕН КАБЕЛЕН ВХОД РАЗПОЛАГА С 50/5A С 4 КАБЕЛНИ ВХОДА

ТЕХНИЧЕСКИ ДАННИ

- Да се съблюдава захранващата страна P1/K, товарна страна P2/L
- Преди отваряне на вторичния кръг (например - при смяна на уред) предварително да се окъси вторичната намотка чрез мостчетата S1/k и S2/l.
- Да се използва клас 0,5 за калибрирани електромери
Клас 1 при измервателни уреди с индикация и некалибрирани електромери
Клас 3 за релета и уреди без изисквания за точност (за приблизителни измервания)
- Да се съблюдава товарът на измервателния вход / захранване (например медни проводници 4 m 1,5 mm² изискват 2,31 VA при 5 A вторичен ток)

Токови трансформатори							
Серия	TAR PD2	TAR 1D	TAR 3D	TAR 4D	TAR 6	TAR 8	TAR 12
Конструкция	Трансформатор без първична намотка	Трансформатор с щекерен монтаж					
Изходен ток	25 x 3 (вграден)	-	30 x 10	40 x 10	64 x 20	80 x 30	125 x 50
	Кабел	-	20	23	32	50	2 x 30
Първичен ток	Изходна мощност (VA)	Изходна мощност (VA)	Изходна мощност (VA)	Изх. мощност (VA)	Изходна мощност (VA)	Изх. мощност (VA)	Изх. мощност (VA)
	Клас 0,5	Клас 0,5 1 3	Клас 0,5 1 3	Клас 0,5 1	Клас 0,2 0,5 1	Клас 0,5 1	Клас 0,5 1
(A)							
40			3	2			
50	6		3	2			
60	6		3	3			
80	6		3	3			
100	6		3		3		
150		3		3		3	
200		3		3		4	
250		5		5		6	
300			5		6		5 10
400			5		10		5 6 12
500			6		10		5 6 12
600			6		10		5 10 20
800			6		10		5 10 20
1000					20		5 20 40
1200							20 40
1500							30 60
2000							30 60
2500							30 60
3000							20 40
4000							50 100

ИНФОРМАЦИЯ НА SCHRACK

- Корпус от пластмаса ABS
- Вторичен ток: стандартен 5 A
- Максимално работно напрежение: 1,2 kV
- Тестово напрежение: 6 kV при 50 Hz за 1 минута
- Термичен номинален кратковременен ток (I_{th}): 40 $I_{PN}/1$ сек.
- Динамичен ток на късо съединение (I_{th}): 2,5 $I_{th}/1$ сек.
- Продължително претоварване: 1,2 I_{PN}
- Степен на защита IP30
- Номинална честота: 50/60 Hz
- Произведен в съответствие със стандартите IEC 185, VDE 0414 и UN 21028
- Изолационен клас E (IEC 185)
- Устойчивост на тропически условия, класове 0,2 - по заявка
- Защитни / коригиращи / претоварващи токови трансформатори - по заявка
- Включва монтаж тип "щракване" на пета за шина до TAR 4D
- Други класове на изходна точност - по заявка

ЗА КАБЕЛ, □ 20 ММ, СЕРИЯ TAR 1D

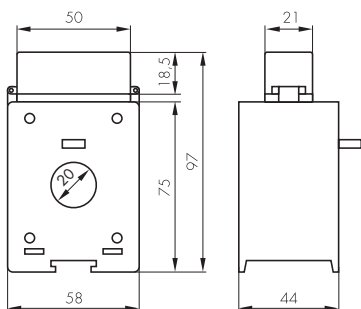

ИНФОРМАЦИЯ НА SCHRACK

- Подходящи и за кабел макс. □ 20 mm
- Включват монтажен комплект за DIN-шина

ТРАНСФОРМАТОР	РАЗМ. (ШХВХД) ММ	КАТАЛОЖЕН НОМЕР
50/5 A	58x97x44	MG952005
60/5 A	58x97x44	MG952006
80/5 A	58x97x44	MG952008
100/5 A	58x97x44	MG952010
150/5 A	58x97x44	MG952015
200/5 A	58x97x44	MG952020
250/5 A	58x97x44	MG952025

ЗА ОБЩА ШИНА 30X10 ММ, СЕРИЯ TAR 3D

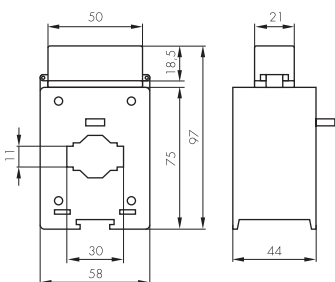

ИНФОРМАЦИЯ НА SCHRACK

- Подходящи и за кабел макс. □ 23 mm
- Включват монтажен комплект за DIN-шина

ТРАНСФОРМАТОР	РАЗМ. (ШХВХД) ММ	КАТАЛОЖЕН НОМЕР
50/5 A	58x97x44	MG954005
60/5 A	58x97x44	MG954006
100/5 A	58x97x44	MG954010
150/5 A	58x97x44	MG954015
200/5 A	58x97x44	MG954020
250/5 A	58x97x44	MG954025
300/5 A	58x97x44	MG954030
400/5 A	58x97x44	MG954040
500/5 A	58x97x44	MG954050
600/5 A	58x97x44	MG954060

ЗА ОБЩА ШИНА 40X10 MM, СЕРИЯ TAR 4D

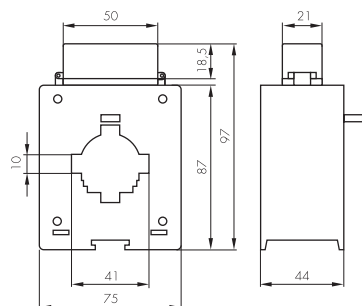

ИНФОРМАЦИЯ НА SCHRACK

- Подходящи и за кабел макс. \square 32 mm
- Включват монтажен комплект за DIN-шина

ТРАНСФОРМАТОР	РАЗМ. (ШХВХД) MM	КАТАЛОЖЕН НОМЕР
400/5 A	75x97x44	MG955040
500/5 A	75x97x44	MG955050
600/5 A	75x97x44	MG955060
800/5 A	75x97x44	MG955080

ЗА ОБЩА ШИНА 60X20 MM, СЕРИЯ TAR 6

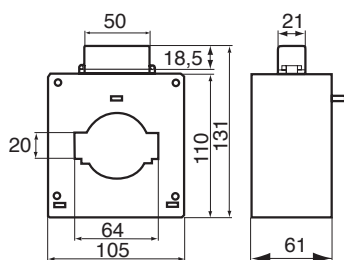

ИНФОРМАЦИЯ НА SCHRACK

- Подходящи и за кабел макс. \square 50 mm

ТРАНСФОРМАТОР	РАЗМ. (ШХВХД) MM	КАТАЛОЖЕН НОМЕР
800/5 A	105x131x61	MG957080
1000/5 A	105x131x61	MG957100
1500/5 A	105x131x61	MG957150
2000/5 A	105x131x61	MG957200

ЗА ОБЩА ШИНА 80X30 MM, СЕРИЯ TAR 8

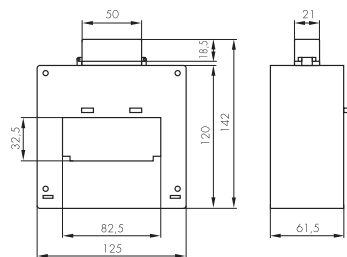

ИНФОРМАЦИЯ НА SCHRACK

- Подходящи и за кабел макс. \square 30 mm

ТРАНСФОРМАТОР	РАЗМ. (ШХВХД) MM	КАТАЛОЖЕН НОМЕР
1000/5 A	125x142x61,5	MG958100
1500/5 A	125x142x61,5	MG958150
2000/5 A	125x142x61,5	MG958200
2500/5 A	125x142x61,5	MG958250

ТОКОВИ ТРАНСФОРМАТОРИ

ЗА ОБЩА ШИНА 125X50 ММ, СЕРИЯ TAR 12

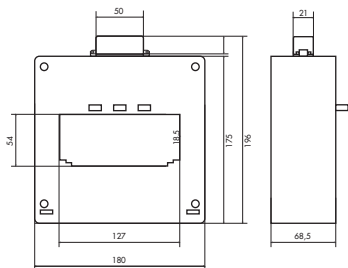

ТРАНСФОРМАТОР	РАЗМ. (ШХВХД) ММ	КАТАЛОЖЕН НОМЕР
2000/5 А	180x196x68,5	MG959200
2500/5 А	180x196x68,5	MG959250
3000/5 А	180x196x68,5	MG959300

БРОЯЧ НА ЧАСОВЕ ЗА МОНТАЖ В КОНТРОЛЕН ПАНЕЛ



BZ326413



BZ326415

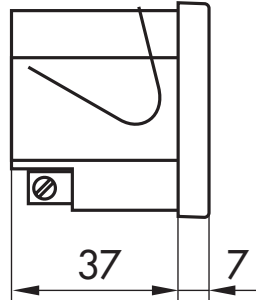
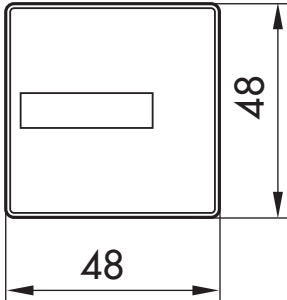

ИНФОРМАЦИЯ НА SCHRACK

- Околна температура от -20 °C до +50 °C
- Точност: Синхронизация по мрежата
- Степен на защита IP 20 или IP 54
- Клас на защита II
- Лицева рамка 48x48 с ключалка
- Универсално свързване
- Консумиран ток 1 А
- 10-50 V DC: кръгла конструкция
- Изрез за предния панел 45 x 45 mm

ОБЛАСТ НА ПРИЛОЖЕНИЕ

За измерване времето на работа, престой, гаранционно време, време на превключване, интервали на обслужване, дълготрайност и др.

НОМИНАЛНО НАПРЕЖЕНИЕ	РАЗМ. (ШХВХД) ММ	КАТАЛОЖЕН НОМЕР
240 V AC IP 20	48x48x44	BZ326413
230 V AC IP 54	48x48x44	BZ326414
Екран	55x55	BZ326416

ЗА МОДУЛНО ВГРАЖДАНЕ / СТЕНЕН МОНТАЖ



BZ326418



BZ3264DF

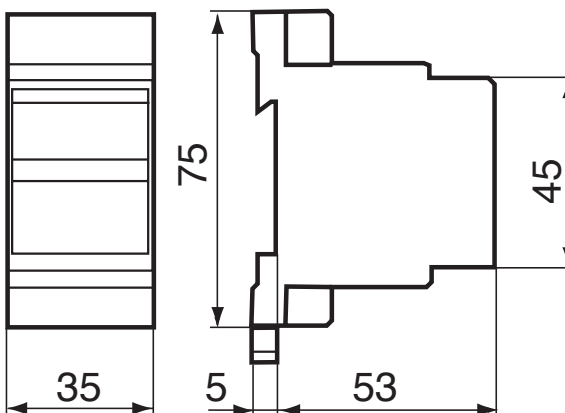

ИНФОРМАЦИЯ НА SCHRACK

- Универсално свързване
- Околна температура от -20 °C до +50 °C
- Точност: синхронизация по мрежата
- Степен на защита IP 20
- Клас на защита II
- Консумиран ток 1 А

ОБЛАСТ НА ПРИЛОЖЕНИЕ

За измерване времето на работа, престой, гаранционно време, време на превключване, интервали на обслужване, дълготрайност и др.

НОМИНАЛНО НАПРЕЖЕНИЕ	РАЗМ. (ШХВХД) ММ	КАТАЛОЖЕН НОМЕР
3а 230 V AC	35x75x58	BZ326418

TOP-TECHNIC

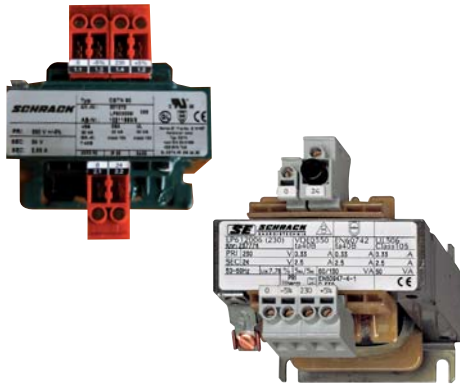

ТРАНСФОРМАТОРИ

TOP-TECHNIC



ЗАХРАНВАЦИ УСТРОЙСТВА

ТРАНСФОРМАТОРИ, ИНДУКТОРИ, ЗАХРАНВАЩИ УСТРОЙСТВА

■ СЪДЪРЖАНИЕ

ТРАНСФОРМАТОРИ Страница 404

ЗАХРАНВАЩИ УСТРОЙСТВА Страница 407

КОНТРОЛНИ, ИЗОЛИРАЩИ И БЕЗОПАСНИ ТРАНСФОРМАТОРИ



LP6020061

ИНФОРМАЦИЯ НА SCHRACK

- EN 61 558
- Входни съединения, първична страна $\pm 5\%$
- Клеми, защитени срещу случаен допир съгласно VBG4
- Температурен клас T 40/E
- Честота 50/60 Hz
- Първично напрежение: 400 V или 230 V, други стойности по заявка
- Вторично напрежение: 230 V, 24 V или 12 V, други стойности по заявка
- С предпазител по допълнителна заявка: LP 61....
- Директен монтаж към DIN-шина по допълнителна заявка (до 200 VA): LP699001

ТАБЛИЦА ЗА ПРЕГЛЕД

НОМИНАЛНА МОЩНОСТ VA	400/230	400/24	230/230	230/24	230/12
30	-	LP603003	-	LP602003	LP601003
40	-	-	-	-	-
50	-	-	-	-	-
63	LP604006	-	-	LP602006	LP601006
100	LP604010	LP603010	LP605010	LP602010	LP601010
160	LP604016	LP603016	-	LP602016	LP601016
200	LP604020	LP603020	-	LP602020	LP601020
250	LP604025	LP603025	LP605025	LP602025	-
320	LP604032	-	-	LP602032	-
400	LP604040	LP603040	-	LP602040	LP601032
500	LP604050	LP603050	LP605050	LP602050	LP601050
630	LP604063	-	-	LP602063	-
700	-	-	-	-	-
800	-	-	LP605080	LP602080	-
1000	LP604100	-	LP605100	LP602100	-

КОНТРОЛНИ ТРАНСФОРМАТОРИ

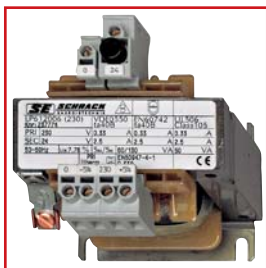

LP612006

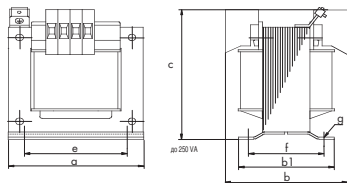

СЕРТИФИКАТИ
EN 61 558

ИНФОРМАЦИЯ НА SCHRACK

- Първично напрежение 400 V, други напрежения по заявка
- Вторично напрежение 230 V, други напрежения по заявка
- С предпазител по допълнителна заявка: ... вторичен (SIS)
- Всички трансформатори с вторично напрежение < 50 V са проектирани и маркирани като безопасни трансформатори.
- Без пакетни винтове за ламелите, лесно достъпни монтажни отвори

Тип	Ном. мощност VA	a	b	Размери в mm		f	g	Тегло - kg
				c	e			
LP60x003	30	66	84	79	50	44	4,8	0,7
LP60x006	60	78	88	88	56	48	4,8	1,1
LP60x010	100	84	106	93	64	64	4,8	2
LP60x016	160	96	106	104	84	73	5,8	2,7
LP60x025	250	96	120	104	84	86	5,8	3,5
LP60x032	320	120	104	121	90	74	5,8	4
LP60x040	400	120	116	121	90	85	5,8	5,2
LP60x050	500	120	158	131	90	104	5,8	6,8
LP60x063	630	150	134	153	122	90	7	7,8
LP60x080	800	150	150	153	122	106	7	9,5
LP60x100	1000	150	176	153	122	130	7	12,9
LP60x130	1300	174	160	169	135	112	7	14
LP60x160	1600	174	180	169	135	142	7	18,5
LP60x200	2000	192	168	181	140	122	10	22,5
LP60x250	2500	192	190	181	140	144	10	24,6

ОПИСАНИЕ	КАТАЛОЖЕН НОМЕР
230/12 V	
230/12 V 30 VA	LP601003T
230/12 V 60 VA	LP601006T
230/12 V 100 VA	LP601010T
230/12 V 160 VA	LP601016T
230/12 V 200 VA	LP601020T
230/12 V 315 VA	LP601032T
230/12 V 500 VA	LP601050T
230/24 V	
230/24 V 30 VA	LP602003I
230/24 V 60 VA	LP602006I
230/24 V 100 VA	LP602010I
230/24 V 160 VA	LP602016I
230/24 V 250 VA	LP602025I
230/24 V 315 VA	LP602032I
230/24 V 400 VA	LP602040I
230/24 V 500 VA	LP602050I
230/24 V 630 VA	LP602063I
230/24 V 800 VA	LP602080I
230/24 V 1000 VA	LP602100I
400/24 V	
400/24 V 30 VA	LP603003I
400/24 V 100 VA	LP603010I
400/24 V 160 VA	LP603016I
400/24 V 250 VA	LP603025I
400/24 V 400 VA	LP603040I
400/24 V 500 VA	LP603050I

КОНТРОЛНИ ТРАНСФОРМАТОРИ – ПРОДЪЛЖЕНИЕ

ОПИСАНИЕ	КАТАЛОЖЕН НОМЕР
400/230 V	
400/230 V 60 VA	LP604006I
400/230 V 100 VA	LP604010I
400/230 V 160 VA	LP604016I
400/230 V 250 VA	LP604025I
400/230 V 320 VA	LP604032I
400/230 V 400 VA	LP604040I
400/230 V 500 VA	LP604050I
400/230 V 630 VA	LP604063I
400/230 V 1000 VA	LP604100I
400/230 V 1600 VA	LP604160I
400/230 V 2000 VA	LP604200I
400/230 V 2500 VA	LP604250I
400/230 V 3000 VA	LP604300I
400/230 V 4000 VA	LP604400T
230/230 V	
230/230 V 100 VA	LP605010I
230/230 V 250 VA	LP605025I
230/230 V 500 VA	LP605050I
230/230 V 800 VA	LP605080I
230/230 V 1000 VA	LP605100I
230/230 V 1300 VA	LP605130T
230/230 V 2000 VA	LP605200T
230/230 V 2500 VA	LP605250T
230/24 V	
230/24 V 30 VA с предп. на втор. страна	LP612003T
230/24 V 60 VA с предп. на втор. страна	LP612006T
230/24 V 100 VA с предп. на втор. страна	LP612010T
230/24 V 200 VA с предп. на втор. страна	LP612020T
230/24 V 250 VA с предп. на втор. страна	LP612025T

МОНТАЖНА ПЛОЧА



LP699001T

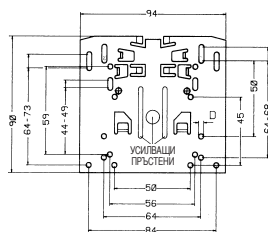

ИНФОРМАЦИЯ НА SCHRACK

- Стомана поцинкована

ОПИСАНИЕ	КАТАЛОЖЕН НОМЕР
Монтажна плоча 30 – 160 VA	LP699001T

СТАБИЛИЗИРАНИ ЗАХРАНВАНИЯ, КОНСТРУКЦИЯ ИНСТАЛАЦИОНЕН ТИП



LP746101

СЕРТИФИКАТИ
EN 60742

ИНФОРМАЦИЯ НА SCHRACK

- Захранващо напрежение: 230 V AC
- Честотен обхват: 48-63 Hz
- Изходно напрежение: 12 V DC или 24 V DC
- Загуба на мощност: 4 VA
- Температура на съхранение: -20 °C до +60 °C
- Температура на околната среда: -20 °C до +40 °C
- Тестово напрежение: 4 kV
- Степен на защита: IP 20
- Клеми: 2,5 mm²

ИЗХОДЕН ТОК / МАКС. ИЗХОДНА МОЩНОСТ/ ИЗХОДНО НАПРЕЖЕНИЕ	РАЗМ. (ШХВХД) MM	КАТАЛОЖЕН НОМЕР
1,25 A/30 W/24 V DC	51x90x65	LP746101
2,5 A/30 W/12 V DC	51x90x65	LP7431C2

НЕСТАБИЛИЗИРАНО ЕДНОФАЗНО ПОСТОЯННОТОКОВО ЗАХРАНВАНЕ, НАПЪЛНО КАПСУЛОВАНО, 1,5 ДО 10 A



LP7331031

ИНФОРМАЦИЯ НА SCHRACK

- Входни съединения, първична страна ± 5%
- Входно напрежение 230 V 50/60 Hz, други напрежения по заявка
- Изходно напрежение 24 V DC според EN 61558 и EN 61131, Други напрежения по заявка
- Остатъчни пулсации < 5%
- Първична защита: термично изключване, вторична страна: сменяем предпазител
- Самоохлаждащо се
- Светодиоден работен дисплей
- С двойна изолация
- Работна температура: от -25 °C до +40 °C
- Температура на съхранение: от -25 °C до +65 °C

СЕРТИФИКАТИ

EN 60742 T2-6

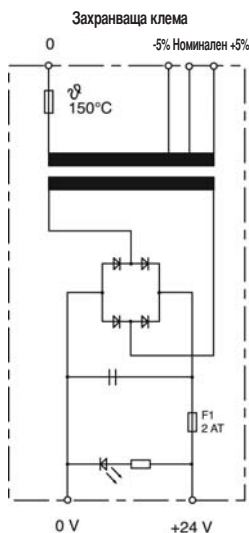

ОПИСАНИЕ	РАЗМ. (ШХВХД) MM	КАТАЛОЖЕН НОМЕР
230/24 V DC		
230/24 V 1,5 A нестабилизирано	121x100x77	LP7331B1I
230/24 V 3 A нестабилизирано	133x108x89	LP733103I
230/24 V 5 A нестабилизирано	133x121x89	LP733105I
230/24 V 10 A нестабилизирано	172x152x110	LP733110I
400/24 V DC		
400/24 V 3 A нестабилизирано	133x108x89	LP734103I
400/24 V 5 A нестабилизирано	133x121x89	LP734105I

СТАБИЛИЗИРАНО ЕДНОФАЗНО ПОСТОЯННОТОКОВО ЗАХРАНВАНЕ, НАПЪЛНО КАПСУЛОВАНО, 1,5 ДО 5 А



LP7231B1

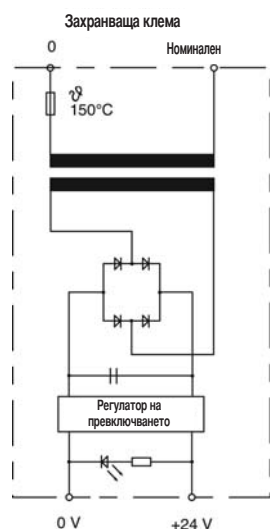

ИНФОРМАЦИЯ НА SCHRACK

- Стабилизирано захранващо напрежение и ток
- Входен обхват от $0,9 U_n$ до $1,1 U_n$
- Входно напрежение 230 V 50/60 Hz или 400 V 50/60 Hz, други напрежения по заявка
- Изходно напрежение 24 V DC според EN 61 558 / EN 61 131
- Остатъчни пулсации < 150 m Vpp
- Термичен изключвател на първичната страна, електронен токов ограничител на вторичната страна
- С двойна изолация
- Светодиоден работен дисплей
- Защита от късо съединение и допир
- Самоохлаждащо се
- Работна температура: от -25 °C до +40 °C
- Температура на съхранение: от -25 °C до +65 °C

Компактно мрежово устройство, стабилизирано 36-120 W

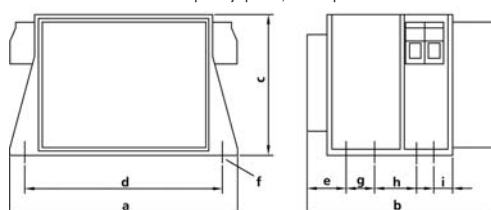

5,0 A	172	170	107	150	30	ø8,5	85	---	---
3,0 A	133	124	89	105	24	ø5,4x10	16,5	17,5	16,5
1,5 A	121	117	77	103	22	ø5,4x10	15	30	---
Size	a	b	c	d	e	f	g	h	i

СЕРТИФИКАТИ

EN 60,742 T2-6

ОПИСАНИЕ	РАЗМ. (ШХВХД) ММ	КАТАЛОЖЕН НОМЕР
230/24 V 1,5 A стабилизирано	121x117x77	LP7231B11
230/24 V 3 A стабилизирано	133x124x89	LP7231031
230/24 V 5 A стабилизирано	172x170x107	LP7231051

ЕДНОФАЗНО ПОСТОЯННОТОКОВО ЗАХРАНВАНЕ, С ФИЛТРИРАН ИЗХОД ДО 25 А



LP702110

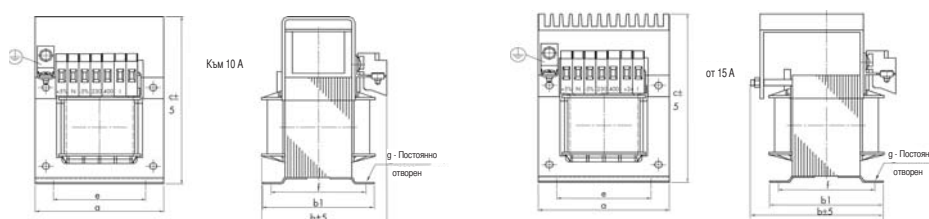

ИНФОРМАЦИЯ НА SCHRACK

- Изходно напрежение 24 V DC според EN 19240
- Остатъчни пулсации < 5%
- Самоохлаждащо се
- Входни съединения, първична страна $\pm 5\%$

СЕРТИФИКАТИ

EN 61 558

ЕДНОФАЗНО ПОСТОЯННОТОКОВО ЗАХРАНВАНЕ, С ФИЛТРИРАН ИЗХОД ДО 25 А – ПРОДЪЛЖЕНИЕ

Тип	Ток А/ DC	a	b	c	d	e	f	Тегло - kg
Размери в mm								
LP7021B1	1,5	78	68	123	56	47,5	M4	1,5
LP702103	3	84	85	125	64	65	M4	2,1
LP702105	6	96	92	135	84	75	M5	3,1
LP702108	8	105	105	145	80	86	M5	4,3
LP702110	11	120	113	165	90	94	M5	6,1
LP702115	18	135	135	185	104	106	M5	9,1
LP702125	25	151	147	248	122	125	7x13	14,8

230/400 V 50/60 Hz

ОПИСАНИЕ	РАЗМ. (ШХВХД) MM	КАТАЛОЖЕН НОМЕР
230-400/24 V 1,5 A	78x123x68	LP7021B1
230-400/24 V 3 A	84x125x85	LP702103
230-400/24 V 6 A	96x135x92	LP702105
230-400/24 V 8 A	105x145x105	LP702108
230-400/24 V 11 A	120x165x113	LP702110
230-400/24 V 18 A	135x185x135	LP702115
230-400/24 V 25 A	151x248x147	LP702125T

ТРИФАЗНО ПОСТОЯННОТОКОВО ЗАХРАНВАНЕ



LP701310I

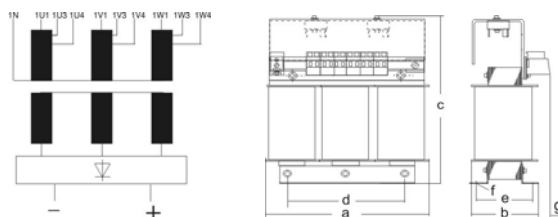

ИНФОРМАЦИЯ НА SCHRACK

Постояннотоково електрозахранване, изпълнено като трифазен защитен трансформатор съгласно DIN EN 61558, VDE 0570, част 2-6 със силициев мостов изправител. Остатъчни пулсации < 5%. Клеми с винтово и щепселно съединение (6,3 x 0,8 mm), подготвени за клас на безопасност I, 50/60 Hz, при 40 °C, импрегниране с потапяне, зелен цвят RAL 6004.

Диапазон на напрежението и изходната мощност: U_{PRI} : 400 V, U_{SEC} : 24 Vdc

Тип	Ток А	a	b	c	d	e	f	Тегло - kg
Размери в mm								
LP701310I	10	150	66	173	113	49	5,8x11,0	5,3
LP701315I	15	150	78	150	90	64	5,8x11,0	7,3
LP701320I	25	180	125	240	136	76	7,0x13,0	9,8
LP701330I	40	228	114	281	176	71	9,0x13,0	13,6

3x400 V 50/60 Hz

ОПИСАНИЕ	РАЗМ. (ШХВХД) MM	КАТАЛОЖЕН НОМЕР
400/24 V DC 10 A	150x173x66	LP701310I
400/24 V DC 15 A	150x150x78	LP701315I
400/24 V DC 25 A	180x240x125	LP701320I
400/24 V DC 40 A	228x281x114	LP701330I

■ ЗАХРАНВАНЕ 3 А СТАБИЛИЗИРАНО NG 12/3 А



YY494004

■ ИНФОРМАЦИЯ НА SCHRACK

Захранването NG 12 е компактен, оразмерен и доброкачествен модул, проектиран за бърз монтаж при употреба на директен монтаж към DIN-шини. По заявка захранването NG12 може да бъде вградено в трансформатори.

- Вход: 15 V AC/DC
- Изходна мощност: стабилизирана 12 V DC
- Макс. 1% отклонение при консумация на ток $\leq 2,2$ A
- Защита от късо съединение
- Фин многожичен предпазител 20 x 5, 6,3 A с бързо задействане
- Регулируемо изходно напрежение 5-15 V постоянен ток
- Фабрична настройка 12 V постоянен ток
- Остатъчни пулсации $\leq 1\%$
- Конструктивен тип за табла, може да бъде директно свързан към DIN-шина
- Входно напрежение 28 V $\pm 15\%$ до 10%, 16 - 63 Hz
- Изходно напрежение: непрекъснато регулируемо между 5 - 24 V при употреба на светодиоден дисплей
- Изходен ток = 2,5 A

РАЗМ. (ШХВХД)

85x65x72

КАТАЛОЖЕН НОМЕР

YY494012

■ ЗАХРАНВАНЕ 3 А СТАБИЛИЗИРАНО NG 24/3 А



YY494004

■ ИНФОРМАЦИЯ НА SCHRACK

Захранването NG 24 е компактен, оразмерен и доброкачествен модул, проектиран за бърз монтаж при употреба на директен монтаж към DIN-шини. По заявка захранването NG 24 може да бъде вградено в трансформатори.

- Вход: макс. 30 V AC/DC
- Изходна мощност: стабилизирана 24 V DC,
- Макс. 1% отклонение при консумация на ток 3 A
- Защита от късо съединение
- Фин многожичен предпазител 20 x 5, 6,3 A с бързо задействане
- Регулируемо изходно напрежение 16-28 V постоянен ток
- Фабрична настройка 24 V постоянен ток
- Остатъчни пулсации $\leq 1\%$

РАЗМ. (ШХВХД)







85x65x72

КАТАЛОЖЕН НОМЕР









YY494004-A

ЗАЩИТЕНИ ТИПОВЕ ЗА ЕЛЕКТРИЧЕСКИ УСТРОЙСТВА

■ СТЕПЕН НА ЗАЩИТА: ДОПИР ПО НЕВНИМАНИЕ И ЗАЩИТА СРЕЩУ ЧУЖДИ ТЕЛА

First characteristic IP	Protection area	
	Name	Declaration
0 	No protection	No protection for persons against direct contact of active or moving parts No protection of the devices against entering of foreign bodies.
1 	Protection against large foreign bodies	Protection against accidental touching of active and internal moving parts, e.g. by hand, but no protection against deliberate contact with these parts. Protection against entering of foreign bodies with a diameter larger than 50 mm.
2 	Protection against medium-sized foreign bodies	Protection against contact by finger of active or moving parts. Protection against entering of foreign bodies with a diameter larger than 12 mm.
3 	Protection against small foreign bodies	Protection against contact of active or moving parts by tools, wires or similar objects larger than 2.5 mm. Protection against entering of foreign bodies with a diameter larger than 2.5 mm.
4 	Protection against corn-like foreign bodies	Protection against contact of active or moving parts by tools, wires or similar objects larger than 1 mm.
5 	Protection against dust deposits	Total protection against contact of energised parts or moving parts Protection against damaging dust deposits. The entrance of dust is not prevented entirely, but dust is not allowed to enter in such quantities, so that it can alter the functioning.
6 	Protection against dust entrance	Total protection against contact of energised parts or moving parts. Protection against dust entrance.

■ СТЕПЕН НА ЗАЩИТА: СРЕЩУ ВОДА

Second characteristic IP	Protection area	
	Name	Declaration
0 	No protection	No special protection.
	Protection against vertically dropping water	Water drops falling vertically may not have any damaging influence.
2 	Protection against inclined dropping water	Water drops falling at an angle up to 15°, may not have any damaging influence.
3 	Protection against spraying water	Water falling at an angle up to 60°, may not have any damaging influence.
4 	Protection against squirting water	Water spraying against the device from all directions may not have any damaging influence.
	Protection against water jet	A jet of water from a nozzle, being directed at the device from either side may not have any damaging influence.
6 	Protection against overflow	Water may not enter the device, in case of an overflow, in such an amount, that it will cause any damage.
	Protection in case of submerging.	Should the device be submerged under water, in given pressure and time conditions, water may not enter the device in such an amount that it will cause any damage.
8 	Protection in case of immersion	Should the device be immersed, water may not enter it in such an amount that it will cause any damage.



General Terms of Delivery

issued by the Austrian Electrical and Electronics Industry Association

1. Scope

- 1.1 These General Terms shall govern legal transactions between business enterprises, namely the delivery of commodities and, mutatis mutandis, the rendering of services. Software transactions are with precedence governed by the Software Conditions issued by the Austrian Electrical and Electronics Industry Association, assembly work by the Terms and Conditions for Assembly Work issued by the Austrian Power Current and Light Current Engineering Industry and/or (where applicable) the Terms and Conditions for the Assembly of Electrical Equipment used in Medicine issued by the Austrian Electrical and Electronics Industry (the current versions are available at www.feei.at).
- 1.2 Any departure from the terms and conditions mentioned in 1.1 above shall be valid only if expressly accepted in writing by Seller.

2. Submission of offers

- 2.1 Seller's offers shall be deemed offers without engagement.
- 2.2 Tender documents and project documentation must not be duplicated nor made available to third parties without the permission of Seller. They may be claimed back at any time and shall be returned to Seller immediately if the order is placed elsewhere.

3. Conclusion of contract

- 3.1 The contract shall be deemed concluded upon written confirmation by Seller of an order received or upon dispatch of a delivery.
- 3.2 Particulars appearing in catalog, folders etc. as well as any oral or written statements shall only be binding if Seller makes express reference to them in the confirmation of the order.
- 3.3 Subsequent amendments of or additions to the contract shall be subject to written confirmation.

4. Prices

- 4.1 Prices shall be quoted ex works or ex Seller's warehouse without VAT, packing and packaging, loading, disassembly, take-back and proper recycling and disposal of waste electrical and electronic equipment for commercial purposes as defined by the Ordinance Regulating the Handling of Waste Electrical Equipment. Buyer shall be liable for any and all charges, taxes or other duties levied in respect of delivery. If the terms of delivery include transport to a destination designated by Buyer, transport costs as well as the cost of any transport insurance desired by Buyer shall be borne by the latter. Delivery does not, however, include unloading and subsequent handling. Packaging materials will be taken back only by express agreement.
- 4.2 Seller reserves the right to modify prices if the order placed is not in accordance with the offer submitted.
- 4.3 Prices are based on costs obtaining at the time of the first quotation. In the event that the costs have increased by the time of delivery, Seller shall have the right to adjust prices accordingly.
- 4.4 In carrying out repair orders, Seller shall provide all services deemed expedient and shall charge Buyer for the same on the basis of the work input and/or expenditures required. The same holds for any services or additional services the expediency of which becomes apparent only as the repair order is executed. In such an event special notification of Buyer shall not be required.
- 4.5 Expenses for estimates of costs of repair and maintenance or for expert valuations shall be invoiced to Buyer.

5. Delivery

- 5.1 The period allowed for delivery shall commence at the latest of the following dates:
 - a) the date of order confirmation by Seller;
 - b) the date of fulfillment by Buyer of all the conditions, technical, commercial and other, for which he is responsible;
 - c) the date of receipt by Seller of a deposit or security due before delivery of the goods in question.
- 5.2 Buyer shall obtain whatever licences or approvals may be required from authorities or third parties for the construction of plant and equipment. If the granting of such licences or approvals is delayed for any reason the delivery period shall be extended accordingly.
- 5.3 Seller may carry out, and charge Buyer for, partial or advance deliveries. If delivery on call is agreed upon, the commodity shall be deemed called off at the latest one year after the order was placed.
- 5.4 In case of unforeseeable circumstances or circumstances beyond the parties control, such as all cases of force majeure, which impede compliance with the agreed period of delivery, the latter shall be extended in any case for the

duration of such circumstances; these include in particular armed conflicts, official interventions and prohibitions, delays in transport or customs clearance, damages in transit, energy shortage and raw materials scarcity, labor disputes, and default on performance by a major component supplier who is difficult to replace. The aforesaid circumstances shall be deemed to prevail irrespective of whether they affect Seller or his subcontractor(s).

- 5.5 If a contractual penalty for default of delivery was agreed upon by contracting parties when the contract was concluded, it shall be executed as follows, and any deviations concerning individual items shall not affect the remaining provisions: Where delay in performance can be shown to have occurred solely through the fault of Seller, Buyer may claim for each completed week of delay an indemnity of at most one half of one per cent, a total of no more than 5 %, however, of the value of that part of the goods to be delivered which cannot be used on account of Seller's failure to deliver an essential part thereof, provided the Buyer has suffered a damage to the aforesaid extent. Assertion of rights of damages exceeding this extent is precluded.

6. Passage of risk and Place of performance

- 6.1 Enjoyment and risk shall pass to Buyer at the time of departure of the goods ex works or ex warehouse regardless of the terms of quotation (such as carriage paid, C.I.F. etc.) agreed upon. This provision also includes the case of shipment being effected, organised and supervised by Seller and the case of delivery being made in connection with assembly work to be undertaken by Seller.
- 6.2 For services the place of performance shall be the place at which the service is rendered; the risk in respect of such services or any part thereof that may have been agreed upon shall pass to Buyer at the time the services have been rendered.

7. Payment

- 7.1 Unless otherwise agreed, one third of the purchase price shall fall due at the time of receipt by Buyer of the order confirmation of Seller, one third after half the delivery period has elapsed and the balance at the time of delivery. Irrespective thereof the turnover tax comprised in the amount of the invoice shall be paid within 30 days of the invoice date.
- 7.2 In the case of part settlements the individual part payments shall fall due upon receipt of the respective invoices. The same shall apply to amounts invoiced for additional deliveries or resulting from additional agreements beyond the scope of the original contract, irrespective of the terms of payment agreed upon for the principal delivery.
- 7.3 Payment shall be made without any discount free Seller's domicile in the agreed currency. Drafts and checks shall be accepted on account of payment only, with all interest, fees and charges in connection therewith (such as collection and discounting charges) to be borne by Buyer.
- 7.4 Buyer shall not be entitled to withhold or offset payment on the grounds of any warranty claims or other counterclaims.
- 7.5 Payment shall be deemed to have been effected on the date at which the amount in question is at Seller's disposal.
- 7.6 If Buyer fails to meet the terms of payment or any other obligation arising from this or other transactions, Seller may without prejudice to his other rights
 - a) suspend performance of his own obligations until payments have been made or other obligations fulfilled, and exercise his right to extend the period of delivery to a reasonable extent,
 - b) call in debts arisen from this or any other transactions and charge default interest amounting to 1.25 % per month plus turnover tax for these amounts beginning with the due dates, unless Seller proves costs exceeding this.

In any case Seller has the right to invoice all expenses arising prior to a lawsuit, especially reminder charges and lawyer's fees.

- 7.7 Discounts or bonuses are subject to complete payment in due time.
- 7.8 Seller retains title to all goods delivered by him until receipt of all amounts invoiced including interests and charges.

Buyer herewith assigns his claim out of a resale of conditional commodities, even if they are processed, transformed or combined with other commodities, to Seller to secure the latter's purchase money claim. In the case of resale granting respite Buyer shall have the power of disposal of the product under retention of ownership only with the proviso that upon reselling Buyer notifies the secondary buyer of the assignment for security or enters the assignment in his account books. Upon request Buyer has to notify the assigned claim and the debtor thereof to Seller, and to make all information and material required for his debt collection available and to notify the assignment to the third-party debtor. If the goods are attached or otherwise levied upon, Buyer shall draw attention to Seller's title and immediately inform Seller of the attachment or levy.

ОБЩИ УСЛОВИЯ НА ДОСТАВКА

- 8. Warranty and acceptance of obligation to repair defects**
- 8.1 Once the agreed terms of payment have been complied with, Seller shall, subject to the conditions hereunder, remedy any defect existing at the time of acceptance of the article in question whether due to faulty design, material or manufacture, that impairs the functioning of said article. From particulars appearing in catalogues, folders, promotional literature as well as written or oral statements which have not been included in the agreement no warranty obligations may be deduced.
- 8.2 Unless special warranty periods operate for individual items the warranty period shall be 12 months. These conditions shall also apply to any goods supplied, or services rendered in respect of goods supplied, that are firmly attached to buildings or the ground. The warranty period begins at the point of passage of risk acc. to paragraph 6.
- 8.3 The foregoing warranty obligations are conditional upon the Buyer giving immediate notice in writing of any defects that have occurred and such notice reaching the Seller. Buyer shall prove immediately the presence of a defect, in particular he shall make available immediately to Seller all material and data in his possession. Non-observance of Buyer's obligation to give immediate notice of the defect invalidates the right of claiming consequential harm caused by a defect. Upon receipt of such notice Seller shall, in the case of a defect covered by the warranty under 8.1 above, have the option to replace the defective goods or defective parts thereof or else to repair them on Buyer's premises or have them returned for repair, or to grant a fair and reasonable price reduction.
- 8.4 Any expenses incurred in connection with rectifying defects (e. g. expenses for assembly and disassembly, transport, waste disposal, travel and site-to-quarters time) shall be borne by Buyer. For warranty work on Buyer's premises Buyer shall make available free of charge any assistance, hoisting gear, scaffolding and sundry supplies and incidentals that may be required. Replaced parts shall become the property of Seller.
- 8.5 If an article is manufactured by Seller on the basis of design data, design drawings, models or other specifications supplied by Buyer, Seller's warranty shall be restricted to non-compliance with Buyer's specifications.
- 8.6 Seller's warranty obligation shall not extend to any defects due to assembly and installation work not undertaken by Seller, inadequate equipment, or due to non-compliance with installation requirements and operating conditions, overloading of parts in excess of the design values stipulated by Seller, negligent or faulty handling or the use of inappropriate materials, nor for defects attributable to material supplied by Buyer. Nor shall Seller be liable for damage due to acts of third parties, atmospheric discharges. Excess voltage and chemical influences. The warranty does not cover the replacement of parts subject to natural wear and tear. Seller accepts no warranty for the sale of used goods.
- 8.7 The warranty shall lapse immediately if, without written consent of Seller, Buyer himself or a third party not expressly authorised undertakes modifications or repairs on any items delivered.
- 8.8 Claims acc. to § 933b ABGB are struck by the statute of limitation with lapse of the period mentioned under point 8.2.
- 8.9 The provisions of sub-paragraphs 8.1 to 8.7 shall apply, mutatis mutandis, to all cases where the obligation to repair defects has to be accepted for other reasons laid down by law.
- 9. Withdrawal from contract**
- 9.1 Buyer may withdraw from the contract only in the event of delays caused by gross negligence on the part of Seller and only after a reasonable period of grace has elapsed. Withdrawal from contract shall be notified in writing by registered mail.
- 9.2 Irrespective of his other rights Seller shall be entitled to withdraw from the contract
- a) if the execution of delivery or the inception or continuation of services to be rendered under the contract is made impossible for reasons within the responsibility of Buyer and if the delay is extended beyond a reasonable period of grace allowed;
- b) if doubts have arisen as to Buyer's creditworthiness and if same fails, on Seller's request, to make an advance payment or to provide adequate security prior to delivery, or
- c) if, for reasons mentioned in 5.4, the period allowed for delivery is extended by more than half of the period originally agreed or by at least 6 months.
- 9.3 For the reasons given above withdrawal from the contract shall also be possible in respect of any outstanding part of the delivery or service contracted for.
- 9.4 If bankruptcy proceedings are instituted against any contracting party or an application for bankruptcy proceedings against that party is not granted for insufficiency of assets, the other party may withdraw from the contract without allowing a period of grace.
- 9.5 Without prejudice to Seller's claim for damages including expenses arising prior to a lawsuit, upon withdrawal from contract any open accounts in respect of deliveries made or services rendered in whole or in part shall be settled according to contract This provision also covers deliveries or services not yet accepted by Buyer as well as any preparatory acts performed by Seller. Seller shall, however, have the option alternatively to require the restitution of articles already delivered.
- 9.6 Withdrawal from contract shall have no consequences other than those stipulated above.
- 9.7 The assertion of claims on the ground of *laesio enormis*, error, or lapse of purpose by the Buyer is excluded.
- 10. Disposal of waste electrical and electronic equipment**
- 10.1 The Buyer of electrical/electronic equipment for commercial purposes, incorporated in Austria, is responsible for the financing of the collection and treatment of waste electrical and electronic equipment as defined by the Ordinance Regulating the Handling of Waste Electrical Equipment, if he is himself the user of the electrical/electronic equipment. If the Buyer is not the end user, he shall transfer the full financial commitment to his customer by agreement and furnish proof thereof to the Seller.
- 10.2 The Buyer incorporated in Austria shall ensure that the Seller is provided with all information necessary to meet the Seller's obligations as manufacturer/importer, particularly according to §§ 11 and 24 of the Ordinance Regulating the Handling of Waste Electrical Equipment and the Waste Management Act.
- 10.3 The Buyer incorporated in Austria is liable vis-à-vis the Seller for any damage and other financial disadvantages incurred by Seller due to Buyer's failure to meet or fully meet his financing commitment or any other obligations according to Article 10. The Buyer shall bear the burden of proof of performance of this obligation.
- 11. Seller's liability**
- 11.1 Outside the scope of the Product Liability Act, Seller shall be liable only if the damage in question is proved to be due to intentional acts or acts of gross negligence, within the limits of statutory provisions. Seller shall not be liable for damage due to acts of ordinary negligence nor for consequential damages or damages for pure economic loss, loss of profits, loss of savings or interest or damage resulting from third-party claims against buyer.
- 11.2 Seller shall not be liable for damages in case of non-compliance with instructions for assembly, commissioning and operation (such as are contained in instructions for use) or non-compliance with licensing requirements.
- 11.3 Claims that exceed the contractual penalties that were agreed on are excluded from the respective title.
- 12. Industrial property rights and copyrights**
- 12.1 Buyer shall indemnify Seller and hold him harmless against any claims for any infringement of industrial property rights raised against him if Seller manufactures an article pursuant to any design data, design drawings, models or other specifications made available to him by Buyer.
- 12.2 Design documents such as plans and drawings and other technical specifications as well as samples, catalogues, prospectuses, pictures and the like shall remain the intellectual property of Seller and are subject to the relevant statutory provisions governing reproduction, imitation, competition etc. The provisions of 22 above shall also cover design documents.
- 13. General**
- Should individual provisions of the contract or of these provisions be invalid the validity of the other provisions shall not be affected. The invalid provision shall be replaced by a valid one, which comes as close to the target goal as possible.
- 14. Jurisdiction and applicable law**
- Any litigations arising under the contract including litigations over the existence or non-existence thereof shall fall within the exclusive jurisdiction of the competent court at Seller's domicile; the competent court of the *Bezirksgericht Innere Stadt, Vienna*, shall have exclusive jurisdiction if Seller is domiciled in Vienna. The contract is subject to Austrian law excluding the referral rules. Application of the UN Convention on Contracts for the International Sale of Goods is renounced.

Last revised in May 2007

ФИРМАТА

ШРАК ТЕХНИК ЕООД

СОФИЯ 1582, Ж.К. "ДРУЖБА - 2"
 Бул. "Професор Цветан Лазаров" № 162
 ТЕЛЕФОН: +359 (2) 890 79 13
 Факс: +359 (2) 890 79 30
 e-mail: sofia@schrack.bg

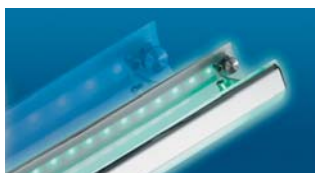

КОМПАНИИ НА SCHRACK

БЕЛГИЯ

SCHRACK TECHNIK B.V.B.A
 Twaalfapostelenstraat 14
 BE-9051 St-Denijs-Westrem
 ТЕЛ. +32 9/384 79 92
 ФАКС +32 9/384 87 69
 ИМЕЙЛ info@schrack.be

РУМЪНИЯ

SCHRACK TECHNIK SRL
 Str. Simion Barnutiu nr. 15
 RO-410204 Oradea
 ТЕЛ. +40 259/435 887
 ФАКС +40 259/412 892
 ИМЕЙЛ schrack@schrack.ro

СЛОВЕНИЯ

SCHRACK TECHNIK D.O.O.
 Pamece 175
 SI-2380 Slovenj Gradec
 ТЕЛ. +386 2/883 92 00
 ФАКС +386 2/884 34 71
 ИМЕЙЛ schrack.sg@schrack.si

ХЪРВАТИЯ

SCHRACK TECHNIK D.O.O.
 Zavrtnica 17
 HR-10000 Zagreb
 ТЕЛ. +385 1/605 55 00
 ФАКС +385 1/605 55 66
 ИМЕЙЛ schrack@schrack.hr

СЪРБИЯ

SCHRACK TECHNIK D.O.O.
 Kumodraska 260
 RS-11000 Beograd
 ТЕЛ. +381/11 309 2600
 ФАКС +381/11 309 2620
 ИМЕЙЛ office@schrack.co.rs

ЧЕШКА РЕПУБЛИКА

SCHRACK TECHNIK SPOL. SR.O.
 Dolnomecholupska 2
 CZ-10200 Praha 10 – Hostivar
 ТЕЛ. +42(0)2/810 08 264
 ФАКС +42(0)2/810 08 462
 ИМЕЙЛ praha@schrack.cz

ПОЛША

SCHRACK TECHNIK
 POLSKA SP.Z.O.O.
 ul. Staniewicka 5
 PL-03-310 Warszawa
 ТЕЛ. +48 22/331 48 31
 ФАКС +48 22/331 48 33
 ИМЕЙЛ se@schrack.pl

СЛОВАКИЯ

SCHRACK TECHNIK SPOL. SR.O.
 Langsfeldova 2
 SK-03601 Martin
 ТЕЛ. +42 1/43 422 16 41
 ФАКС +42 1/43 423 95 56
 ИМЕЙЛ martin@schrack.sk

УНГАРИЯ

SCHRACK TECHNIK KFT.
 Vidor u.
 H-1172 Budapest
 ТЕЛ. +36 1/253 14 01
 ФАКС +36 1/253 14 91
 ИМЕЙЛ schrack@schrack.hu

